

HERON®

HERON® 8896350

Motorový tlakový čistič / CZ
Motorový tlakový čistič / SK
Benzinmotoros magasnyomású mosó / HU

AUTO START



CE

Původní návod k použití

Preklad pôvodného návodu na použitie

Az eredeti használati utasítás fordítása

Úvod

Vážený zákazníku,

děkujeme za důvěru, kterou jste projevili značce Heron® zakoupením tohoto motorového tlakového čističe.

Výrobek byl podroben testům spolehlivosti, bezpečnosti a kvality předepsaných příslušnými normami a předpisy Evropské unie.

S jakýmkoli dotazy se obraťte na naše zákaznické a poradenské centrum:

www.heron-motor.cz

info@madalbal.cz

Tel.: +420 577 599 777

Výrobce: Madal Bal a.s., Průmyslová zóna Příluky 244, CZ- 760 01 Zlín, Česká republika

Datum vydání: 3. 2. 2015

Obsah

I. CHARAKTERISTIKA	3
II. TECHNICKÉ ÚDAJE	4
III. SESTAVENÍ TLAKOVÉHO ČISTIČE-PŘÍRAZENÍ ŠROUBŮ K INSTALOVANÝM DÍLŮM	6
IV. SOUČÁSTI A OVLÁDACÍ PRVKY ČISTIČE	7
V. PŘÍPRAVA ČISTIČE K POUŽITÍ	11
VI. UVEDENÍ ČISTIČE DO CHODU/VYPNUTÍ/ODSTAVENÍ Z PROVOZU	16
VII. ZPŮSOB POUŽITÍ	18
VIII. DOPLŇUJÍCÍ INFORMACE K POUŽÍVÁNÍ ČISTIČE	19
Zakázané používání	19
Obsah alkoholu v palivu	19
Olejové čidlo a kontrola množství oleje	19
Akumulátor čističe	19
Klimatické podmínky pro provoz čističe	20
Měření hladiny akustického tlaku, výkonu a bezpečnost	20
Zásady použití a bezpečnostní pravidla	20
IX. ÚDRŽBA A PÉČE	22
Plán údržby	22
Čištění chladících žebér na motoru	23
Výměna oleje	23
Čištění/výměna vzduchového filtru	24
Kontrola/údržba/výměna zapalovací svíčky	24
Údržba palivového filtru	25
Odkalení karburátoru	25
Čištění odkalovače palivového ventilu	25
Údržba výfuku a lapače jisker	25
Čištění trysky	25
Odstranění případných závad	26
X. PŘEPRAVA A SKLADOVÁNÍ	27
XI. VÝZNAM POUŽITÉHO ZNAČENÍ NA ČISTIČI	28
XII. LIKVIDACE ODPADU	29
XIII. ZÁRUKA	29
XIV. EU PROHLÁŠENÍ O SHODĚ	30
ZÁRUKA A SERVIS	90

I. Charakteristika

- Vysokotlaký motorový vodní čistič HERON® HPW 210 vyniká vysokým tlakem vody na výstupu- až 210 bar, což zajišťuje jeho vysoký čistící výkon. Čistič je tak určen k velice efektivnímu čištění povrchů a ploch z kamene, dřeva, kovu, plastu jako např. chodníků a teras za účelem odstranění mechu a řas, dále fasád domů, zahradního nářadí atd. Hlavní uplatnění nachází tento výrobek při mytí dopravních prostředků, zemědělských a pracovních strojů apod.
- Funkce Trigger Start umožňuje uvést čistič do chodu pouze stisknutím spouště stříkací pistole.
- Pokud nedojde ke stisknutí spouště pistole po dobu 10-15 sekund, motor se automaticky vypne. Tato funkce jednak snižuje spotřebu paliva a dále pro startování/vypnutí čističe není nutné ke stroji chodit z větší vzdálenosti či výšky.
- Funkce elektrického startu zajišťuje fyzicky nenáročné a snadné uvedení čističe do chodu.
- Možnost manuálního startování navijecím startérem v případě vybitého akumulátoru.
- Díky funkci samodobíjení akumulátoru při pravidelném používání čističe není nutné jej externě dobíjet.
- Čistič je vybaven systémem pro přisávání čistícího prostředku pro vyšší účinnost čištění.
- Funkce samosání vody např. z kbelíku umožňuje použít čistič v místech bez možnosti připojení k vodovodnímu řadu.
- Kvalitní kolečka a manipulační madlo umožňují snadné a fyzicky nenáročné převážení čističe na místo potřeby.
- Délka tlakové hadice 8 m umožňuje čištění ve větší vzdálenosti od čističe např. při mytí nákladních vozů nebo ve větších výškách.
- Sada trysek s různým rozpětím stříkané vody umožňuje najít optimální podmínky pro čištění daného předmětu.
- Čistič je vybaven úchyty pro všechno potřebné příslušenství (tlakovou hadici, trysky, stříkací pistoli a nástavec), což umožňuje mít vše pohromadě pro prevoz a používání čističe a zároveň s menším rizikem poztrácení potřebného příslušenství.

TAUTO START

II. Technické údaje

Objednávací číslo 8896350

TLAKOVÝ ČISTIČ

Požadavky na přívod vody

Rozmezí tlaku vody pro napájení	0 (samosání vody) až 6 bar (0–600 kPa)
Minimální průtok vody ¹⁾	8,5 L/min
Min. a max. teplota vody ²⁾	Min. > 0 °C (bez ledu); Max. 40 °C
Připojení přívodu vody ¹⁾	Hadičnick s nátrubkem 17 mm pro připojení k hadici (součástí dodávky)

Parametry výstupu tlakové vody

Max. tlak vody na výstupu	210 bar (21 MPa)
Průtok vody na výstupu	~ 7,5 L/min (závislý na použité trysce)
Rozpětí stříkané vody	15°; 25°; 40° (dle použité trysky) a vysokoprůtoková nízkotlaká tryska „C“.

TLAKOVÁ HADICE

Délka tlakové hadice	8 m
Max. teplota a tlak vody pro hadici	80 °C; 22,0 MPa (220 bar)

STŘÍKACÍ PISTOLE

Max. průtok vody	25 L/min
Max. teplota a tlak vody	60 °C; 24,8 MPa (248 bar)

MOTOR TLAKOVÉHO ČISTIČE

Typ motoru	zážehový (benzínový), čtyřtakt, jednoválec s OHV rozvodem
Typ paliva ³⁾	Natural 95 nebo 98 bez oleje;
Typ oleje do olejové nádrže (klikové skříně) motoru	motorový, čtyřtaktní, polosyntetický, pro vzduchem chlazené motory, třída SAE 15W40
Chlazení	vzduchem
Startování	elektrické; také funkce Autostart-možnost startu stisknutím spouště pistole a manuální
Funkce Trigger Start ⁴⁾ (automatické startování a vypnutí motoru)	ANO
Max. výkon motoru	4,5 kW/3600 min ⁻¹
Obsah motoru	196 ccm
Krytí	IP 23
Zapalovací svíčka	NHSP F6RTC nebo její ekvivalent NGK BPR6ES
Objem oleje v klikové skříně motoru	~ 300 ml (3 dcl)
Objem palivové nádrže	14,4 L
Spotřeba paliva	340 g/kWh; 486 mL/kWh; 2,1 L/hod.
Doba chodu na jednu nádrž	~ 6,5 hod.
Čidlo poklesu hladiny oleje v motoru	ano
Rozměry vzduchového filtru (V x Š x H)	134 x 76 x 24 mm; objednávací číslo náhradního vzduchového filtru: 8896111A

AKUMULÁTOR ELEKTRICKÉHO STARTU

Typ akumulátoru	gelový olověný – kyselinový; nemůže dojít k vytečení náplně z poškozeného akumulátoru
Výstupní napětí; kapacita; doba nepřetržitého provozu s těmito parametry	12 V DC; 9 Ah; 20 h
Akumulátor se dá nabíjet	ANO

IDEÁLNÍ PODMÍNKY PRO PROVOZ ČISTIČE ⁵⁾

Teplota okolního vzduchu	25 °C
Nadmořská výška m n.m.	1000
Atmosférický tlak	100 kPa (~ 1 atm.)
Vlhkost vzduchu bez orosení	30 %

DALŠÍ PARAMETRY

Okolní teplota pro použití čističe ²⁾	5 °C až 40 °C
Samopřísávání roztoku čisticího prostředku	ANO
Funkce samosání vody z nádrže	ANO
Hladina akustického tlaku (měřeno dle EN ISO 11203)	68 dB(A); nejistota K= ±3; deklarováno dle EN ISO 4871
Hladina akustického výkonu (měřeno dle EN ISO 3744)	87 dB(A); nejistota K= ±3; deklarováno dle EN ISO 4871
Hodnota emise vibrací dle EN 60335-2-79 (součet tří os)	2,0 m/s ² ; nejistota K= ±1,5
Krytí	IP 23
Hmotnost bez náplně	40,2 kg
Rozměry čističe (V x Š x H)	53 x 74 x 59 cm

Tabulka 1

1) Průměr hadice a její přípojky musí zajistit průtok vody na jejím výstupu alespoň 8,5 L/min. Doporučujeme použít hadici s vnitřním průměrem 14 mm, což je vnitřní průměr dodávaného hadičníku pro připojení hadice.

2) ⚠ UPOZORNĚNÍ

- **Tlakový čistič lze používat i při okolní teplotě mírně pod 0 °C pouze za předpokladu, že čistič bude této okolní teplotě vystaven jen za průtoku vody strojem na dobu nutnou k provedení čisticího úkonu a pro přívod vody bude použita co nejkratší možná hadice, aby nedocházelo k podchlazení přiváděné vody o zmrzlý podklad a okolní nízkou teplotou, a tím k vytvoření ledových krystalků v přiváděné vodě, které by stroj poškodily. Hadici přívodu vody podložte izolačním materiálem, aby nebyla v kontaktu se zmrzlým podkladem. Rovněž je nutné brát v úvahu teplotu vody na výstupu ze zdroje, neboť pokud bude mít teplotu mírně nad 0 °C, hrozí nebezpečí vytvoření ledových krystalků při cestě hadicí při teplotě okolí pod 0 °C. Po zastavení průtoku strojem je nutné jej ihned přemístit do prostoru s teplotou kolem 5 °C, aby nedošlo ke zmrznutí podchlazené vody ve stroji.**

3) Pro vysoký výkon motoru musí být použit kvalitní benzín s vysokým oktanovým číslem, který není starší než 30 dnů ode dne načerpání na čerpací stanici. Použitím benzínu s nižším oktanovým číslem se snižuje výkon motoru čističe.

- 4)
- Funkce Trigger Start umožňuje uvést čistič do chodu pouze stisknutím spouště stříkácí pistole.
 - Pokud nedojde ke stisknutí spouště pistole po dobu 10-15 sekund, motor se automaticky vypne. Tato funkce jednak snižuje spotřebu paliva a dále pro startování/vypnutí čističe není nutné ke stroji chodit z větší vzdálenosti.

5) Za uvedených ideálních podmínek je dosaženo optimálního výkonu motoru, neboť na tyto podmínky, zejména pro nadmořskou výšku, je z výroby seřízen karburátor pro optimální přípravu palivové směsi pro pohon motoru.

⚠ UPOZORNĚNÍ

- **Před použitím si přečtěte celý návod k použití a ponechte jej přiložený u výrobku, aby se s ním obsluha mohla seznámit. Pokud výrobek komukoli půjčujete nebo jej prodáváte, přiložte k němu i tento návod k použití. Zamezte poškození tohoto návodu. Výrobce nenese odpovědnost za škody či zranění vzniklá používáním přístroje, které je v rozporu s tímto návodem.**
- **Zamezte používání přístroje dětmi, osobami se sníženou pohyblivostí, smyslovým vnímáním nebo mentálním postižením nebo osobám s nedostatkem zkušeností a znalostí nebo osobám neznalých těchto pokynů, aby používaly tento čistič.**
- **Před instalací a každým použitím čistič, příruby, ovládací prvky, konektory a tlakovou hadici zkontrolujte, zda nejsou poškozeny. Zkontrolujte, zda tlaková hadice není zpuchřelá. Poškozený přístroj nebo s poškozenou tlakovou hadicí nepoužívejte a zajistěte opravu v autorizovaném servisu značky Heron®. Za poškození se rovněž považuje zpuchřelý materiál tlakové hadice.**

III. Sestavení tlakového čističe – přiřazení šroubů k instalovaným dílům

⚠ UPOZORNĚNÍ

- Nejmenší 2 dodávané šroubky označené jako „0“ jsou určeny k přišroubování plochých ok kabelů startéru k tenkým plochým konektorům akumulátoru pouze v případě použití akumulátoru s těmito konektory. Dodávaný akumulátor však tento typ plochých tenkých konektorů nemá a k připojení kabelů startéru jsou určeny šrouby již nainstalované v konektorech akumulátoru a na obr. 1 nejsou vyobrazeny.

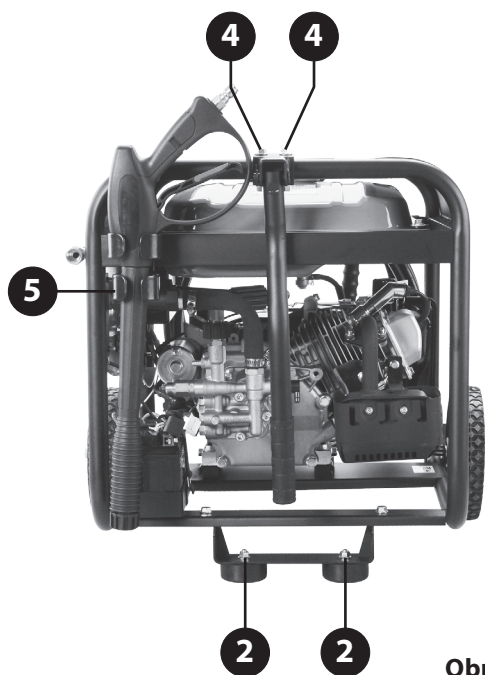
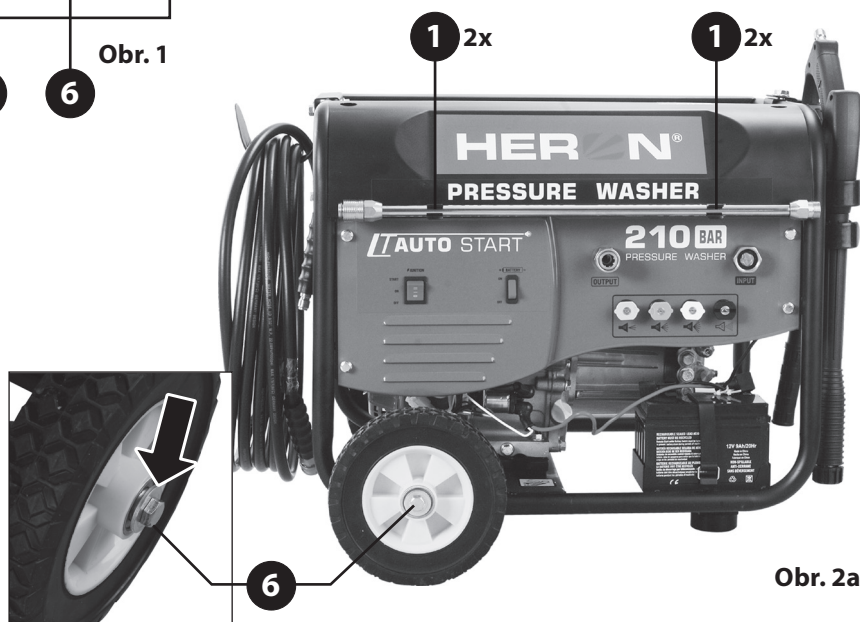
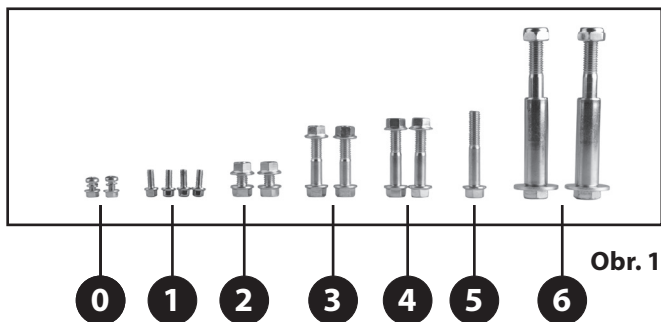

IV. Součásti a ovládací prvky čističe

POPIS OVLÁDACÍHO PANELU TLAKOVÉHO ČISTIČE

Obr. 3, Pozice-popis

- 1) Třípolohový provozní spínač pro elektrické, nebo manuální startování a vypnutí motoru.
 - **Pozice „ON“ pro manuální startování zatáhnutím ručního startéru a pro startování při aktivní funkci Trigger Start (automatický start).**
 - **Pozice „START“ pro elektrické startování přepnutím spínače do této pozice.**
 - **Pozice „OFF“ pro vypnutí motoru.**
- 2) Spínač aktivace/deaktivace funkce **Trigger Start** (označený jako „Battery“) pro automatické uvedení motoru do chodu stisknutím spouště pistole.
 - ➔ **Pozice „ON“ pro aktivaci této funkce.**
 - ➔ **Pozice „OFF“ pro vypnutí této funkce.**
- 3) Rychloupínací konektor výstupu tlakové vody pro připojení tlakové hadice.
- 4) Příruba (převlečná matice) pro našroubování hadičníku pro nasunutí konce hadice přívodu vody.
- 5) Uložení nepoužívaných trysek určených na stříkací pistoli.

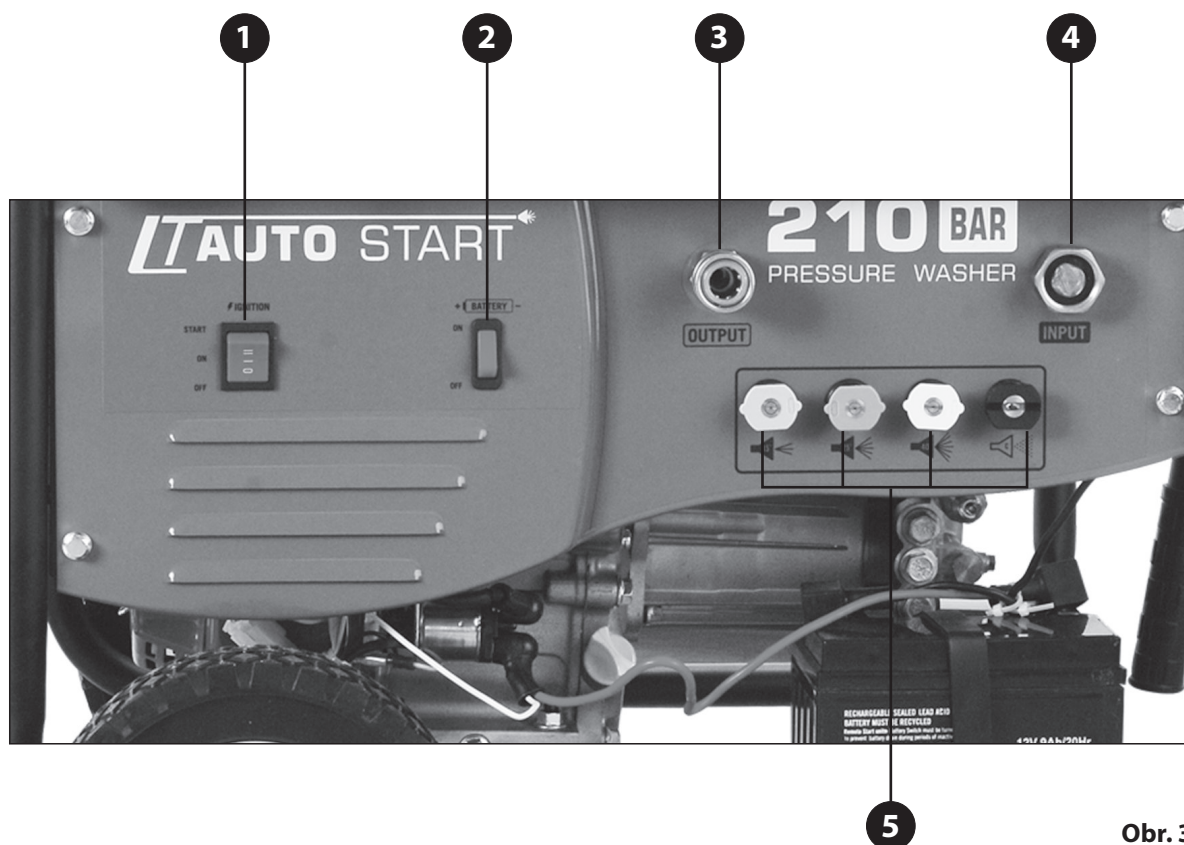

Obr. 3

DALŠÍ SOUČÁSTI A OVLÁDACÍ PRVKY TLAKOVÉHO ČISTIČE

Obr. 4, Pozice-popis

- 1) Úchyty stříkacího nástavce
- 2) Ovládací (čelní) panel, popis ovládacích prvků viz. obr.3
- 3) Připojené napájecí kabely elektrického startéru k akumulátoru
- 4) Akumulátor
- 5) Šroub pro plnění olejové nádrže (klikové skříňě) motoru- je na obou stranách čističe
- 6) Šroub pro vypouštění oleje z olejové nádrže- je na obou stranách čističe
- 7) Sériové číslo čističe (vyraženo na motoru): první a druhé dvojčíslí udává rok a měsíc výroby a následující čísla označují výrobní série přístroje.
- 8) Manipulační kolečka
- 9) Štítek s technickými údaji
- 10) Stříkací nástavec na stříkací pistoli

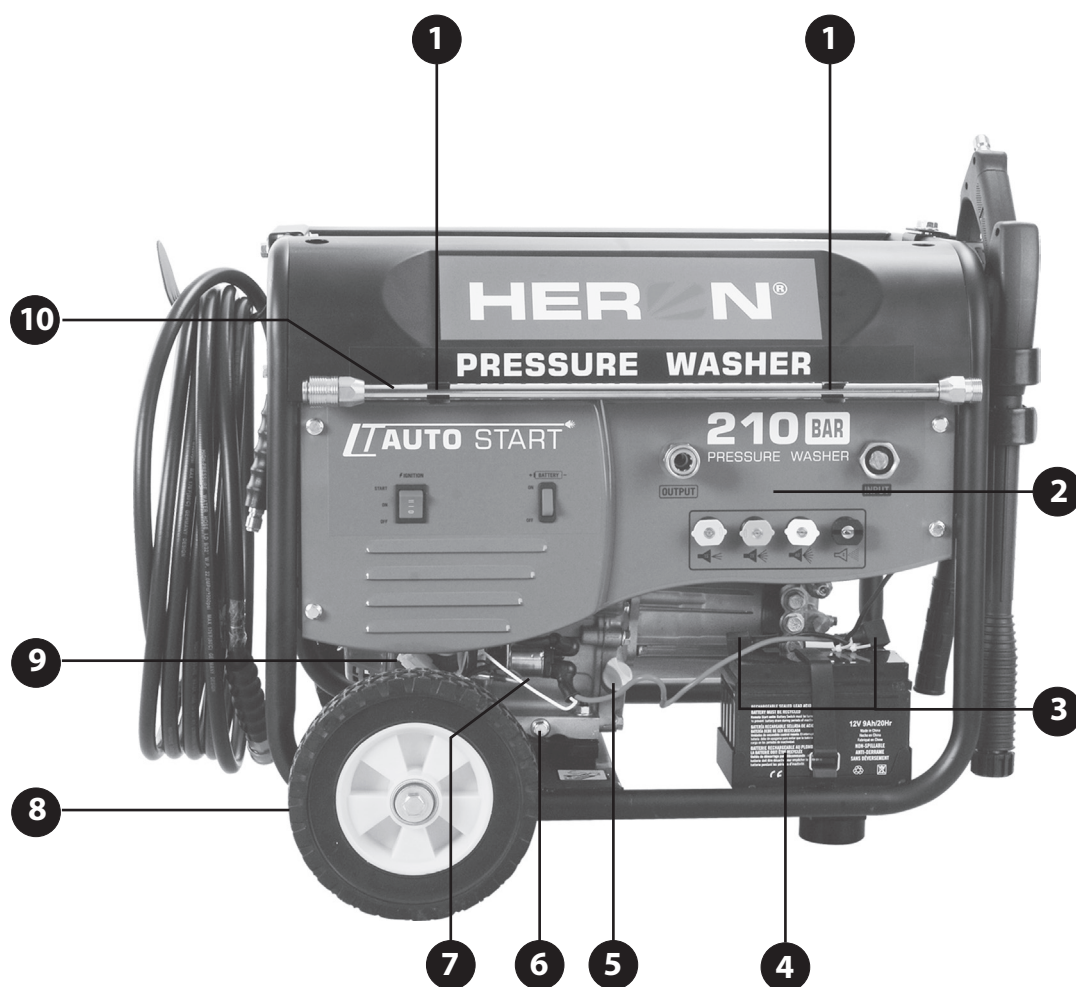

Obr. 4

Obr. 5, Pozice-popis

- 1) Rychlokonektor pro připojení stříkácí pistole k tlakové hadici
- 2) Pojistka proti neúmyslnému stisknutí spouště pistole
- 3) Spoušť stříkácí pistole
- 4) Výfuk; Pozor horké!
- 5) Manipulační madlo pro převoz čističe
- 6) Podstavec s gumovými nožičkami
- 7) Nátrubek pro připojení hadičky pro přísávání čistícího prostředku
- 8) Držák stříkácí pistole
- 9) Stříkácí pistole

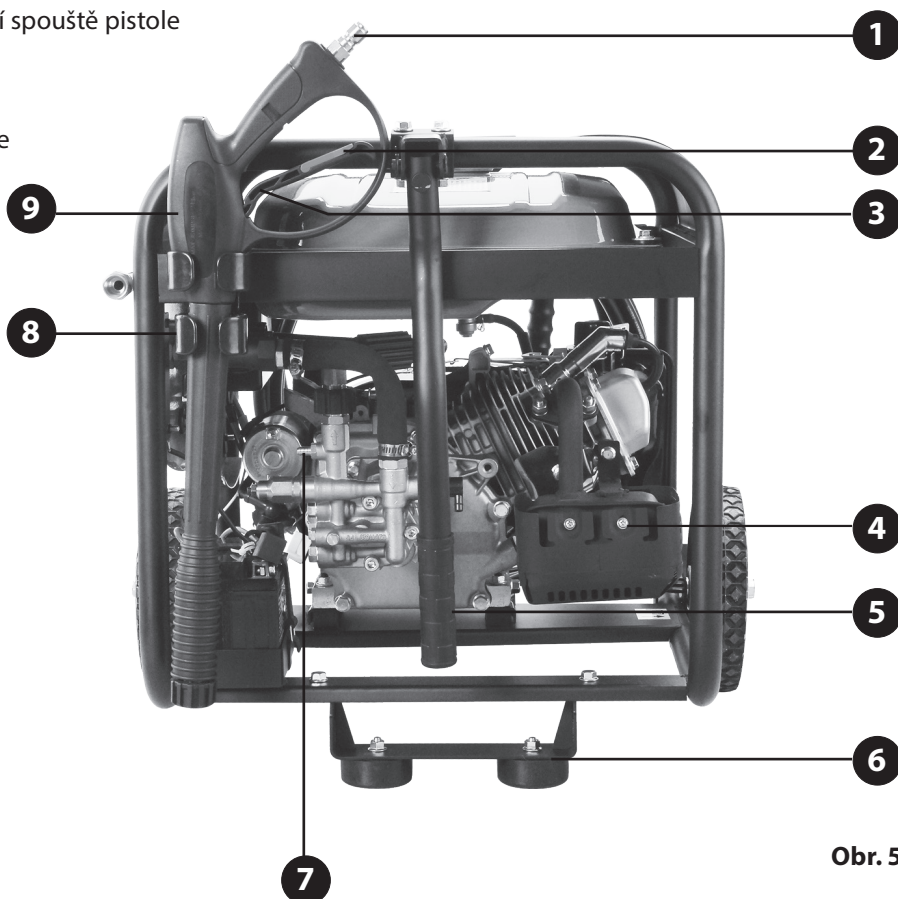

Obr. 5

Obr. 6, Pozice-popis

- 1) Konektor („fajfka“) zapalovací svíčky
- 2) Ovládací páčka sytiče
- 3) Šrouby pro odkalení karburátoru
- 4) Šroub pro vypouštění oleje z olejové nádrže
- 5) Šroub pro plnění olejové nádrže
- 6) Výstup výfuku, Pozor horké!
- 7) Ochranný výpustní ventil příliš teplé vody

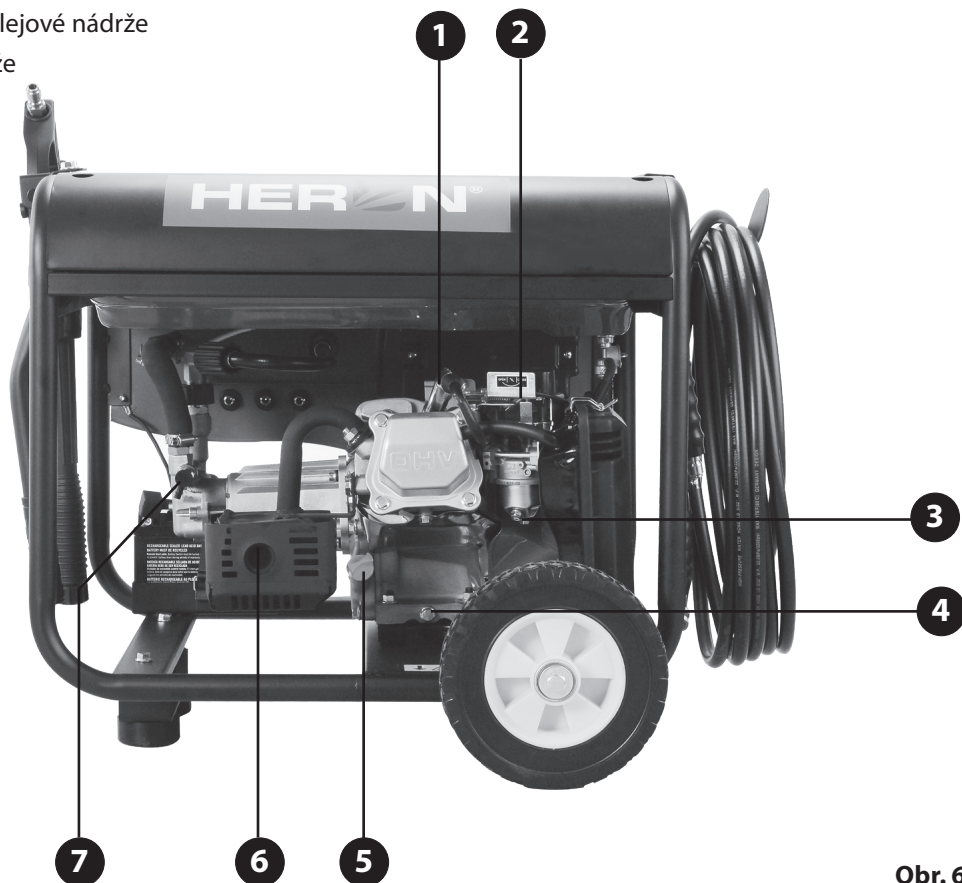

Obr. 6

Obr. 7, Pozice-popis

- 1) Držák tlakové hadice
- 2) Táhlo (rukojeť) navíjecího startéru
- 3) Tlaková hadice
- 4) Kryt vzduchového filtru
- 5) Ventil pro přívod paliva do karburátoru (palivový ventil)
- 6) Palivová nádrž
- 7) Víko palivové nádrže
- 8) Ukazatel množství paliva v palivové nádrži (palivoznak)



Obr. 7

V. Příprava čističe k použití

1. Naplňte olejovou nádrž motoru motorovým olejem třídy SAE 15W40. **POZOR!, STROJ JE DODÁVÁN BEZ OLEJE!**

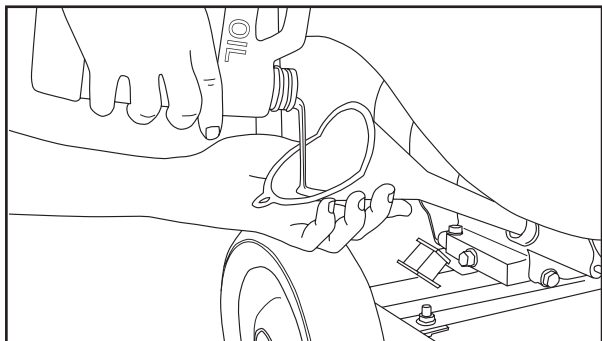

Obr. 8

- ➔ Tlakový čistič je dodáván bez oleje, proto je před uvedením do provozu nezbytné olejovou nádrž naplnit olejem tak, aby měrka na olejové zátkce byla po zašroubování zcela ponořena v oleji, viz obr. 9. Proveďte kontrolu výšky hladiny oleje na měrce po jejím vyšroubování z nádrže.

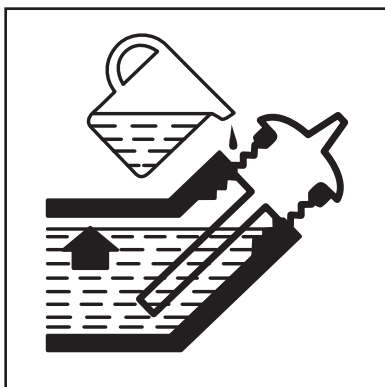

Obr. 9

- ➔ **Plnění olejem a kontrolu výšky hladiny oleje provádějte pouze, stojí-li čistič na rovině a delší dobu (alespoň 0,5 hodiny) po vypnutí motoru.** Pokud budete kontrolu hladiny oleje provádět krátce po vypnutí čističe, nebude všechen olej stečený ze

stěn olejové nádrže a odečet hladiny nebude věrohodný. **Kontrolu hladiny oleje provádějte vždy před uvedením čističe do provozu po odstavení.**

- ➔ Používejte kvalitní motorové oleje určené pro mazání čtyřtákných benzínových motorů chlazených vzduchem např. **Shell Helix HX5 15 W-40, Castrol GTX 15 W40** nebo jejich ekvivalent, které mají viskózní třídu SAE 15W40 a výkonnostní třídu API SJ a vyšší (např. API/SL). Oleje s viskózní třídou SAE 15W40 zajišťují dobré mazací vlastnosti při teplotách v našich klimatických podmínkách. Pro použití čističe v jiném teplotním rozsahu, než který odpovídá viskózní třídě SAE 15W40, je nutné zvolit olej s odpovídající viskózní třídou podle níže uvedeného grafu. Čistič však používejte v předepsaném rozmezí teplot $0^{\circ}\text{C} < t < +40^{\circ}\text{C}$.
- ➔ Provoz čističe s nedostatečným nebo nadměrným množstvím oleje vede k poškození motoru.
- ➔ **Nikdy do čističe nepoužívejte oleje bez detergentních přísad a oleje určené pro dvoutákní motory!**
- ➔ Při nízké hladině oleje doplňte jeho množství stejnou značkou a typem, který je v čističi již použit. Nemíchejte oleje s rozdílnou třídou SAE a výkonnostní třídou API.

2. Do 70 % objemu palivové nádrže nalijte čerstvý čistý bezolovnatý benzín **BEZ OLEJE**, např. **Natural 95** nebo **Natural 98**.

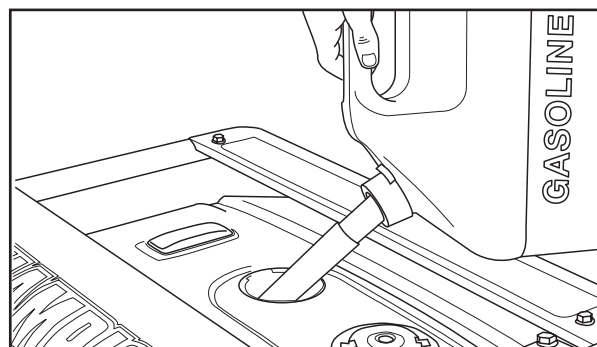

Obr. 11

DOPORUČENÉ VISKÓZNÍ TŘÍDY SAE MOTOROVÝCH OLEJŮ PODLE VNĚJŠÍCH TEPLŮT ($^{\circ}\text{C}$)

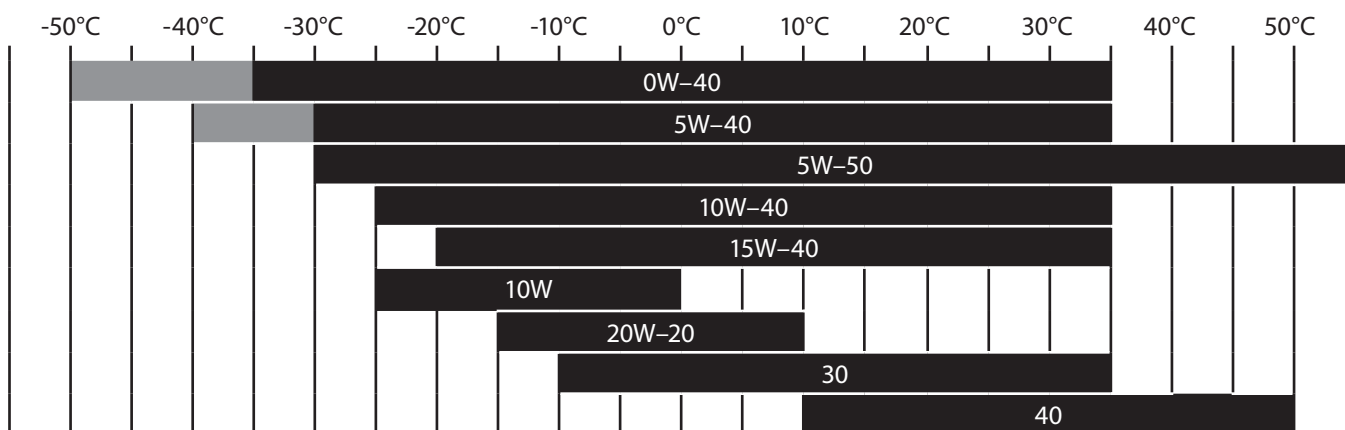

Obr. 10

- **Palivo nalévejte do nádrže vždy přes sítko, které je vložené ve vstupu do nádrže a množství paliva v nádrži sledujte na ukazateli na nádrži.**
- Odstraní se tím případné mechanické nečistoty obsažené v benzínu, které mohou ucpat palivový systém a zanášet karburátor.
- Používejte kvalitní a čerstvý bezolovnatý benzín s oktanovým číslem 95 nebo vyšším (např. Natural 95 nebo Natural 98).
- Nekvalitní palivo má negativní vliv na chod motoru čističe (např. potíže se startováním, nestandardní chod, nižší výkon motoru, rychlejší zanášení zapalovací svíčky apod.).
- Přirozenou vlastností benzínu je pohlcování vzdušné vlhkosti a zvětvávání. Do čističe proto nepoužívejte benzín starší než jeden měsíc od načerpání na čerpací stanici, protože staré palivo má také negativní vliv na chod motoru. Navíc vlhkost obsažená v benzínu má korozivní účinky na kovové součásti.
- **Nikdy do čističe nepoužívejte benzín s obsahem oleje!**
- Doporučujeme použít kondicionér do paliva. Zlepšuje to vlastnosti paliva, prodlužuje životnost motoru a snižuje karbonizaci výfuku.

⚠ UPOZORNĚNÍ

- **Do čističe nesmí být použit žádný jiný druh pohonné hmoty (paliva) než je uvedeno výše či v technické specifikaci.**
- Nádrž nepřepĺňujte, aby v nádrži byla rezerva pro vzrůst tlaku benzínových par v důsledku ohřevu benzínu a aby nedošlo k vytékání benzínu přes víčko uzavřené nádrže při manipulaci s čističem.
- Nedoplňujte palivo za provozu čističe! Palivovou nádrž otvírejte a palivo vždy doplňujte jen při vypnutém motoru a vychlazeném přístroji, protože by mohlo dojít ke vznícení benzínu či jeho par.
- Dojde-li k rozlítí paliva, vždy jej důkladně vysušte do sucha. Výpary benzínu jsou jedovaté, proto palivo doplňujte v dobře větraném prostoru a používejte nesmáčivé rukavice, protože benzín se při kontaktu s pokožkou vstřebává do těla.
- Při manipulaci s benzínem zamezte přístupu jakéhokoli zdroje ohně, jisker či sálavého zdroje tepla, protože benzín a jeho výpary jsou velmi hořlavé a výbušné. Z tohoto důvodu čistič s benzínem v palivové nádrži chraňte před účinky přímého slunečního záření a nevystavujte jej okolní teplotě nad 40 °C.

3. Zkontrolujte stav vzduchového filtru.

Sejměte kryt vzduchového filtru a zkontrolujte, zda filtr není zanesený. **Kontrolu filtru provedte před každým uvedením čističe do provozu!** Zanesený

filtr brání proudění vzduchu do karburátoru, což má za následek poškození karburátoru a motoru čističe.

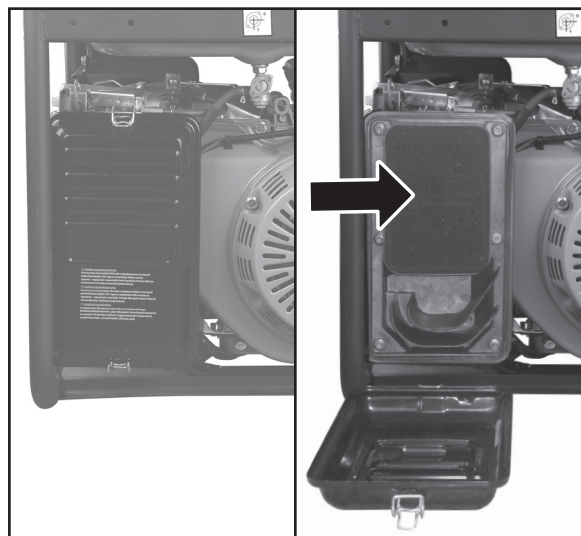

Obr. 12

- Je-li filtr zanesený, vyčistěte jej podle popsaného postupu v kapitole Čištění a údržba. Silně zanesený nebo poškozený filtr vyměňte za nový (objednávací číslo 8896111A).

4. Na stříkací pistoli našroubujte stříkací nástavec a spoušť zajistěte pojistkou proti neúmyslnému spuštění.

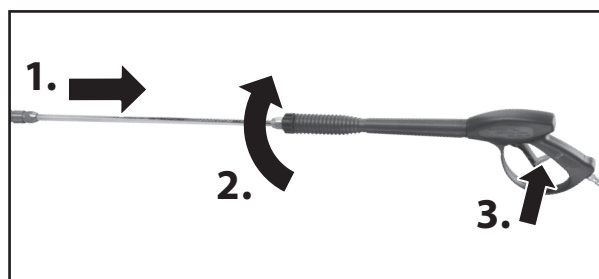

Obr. 13

5. Do konektoru rychlospojky na konci stříkacího nástavce nacvakněte koncovku trysky dle požadovaného rozpětí paprsku.

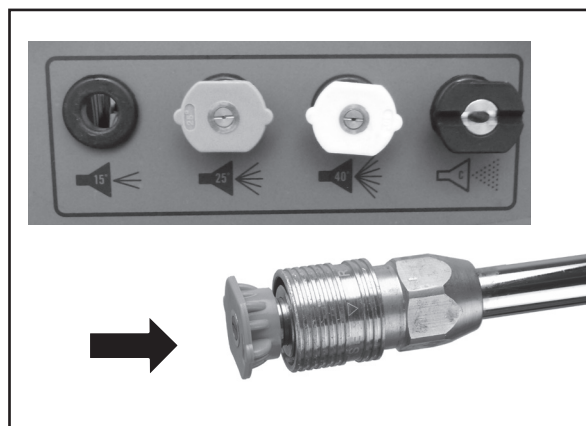

Obr. 14

6. Ke konektoru „OUTPUT“ (výstupu tlakové vody) a ke stříkací pistoli připojte tlakovou hadici.

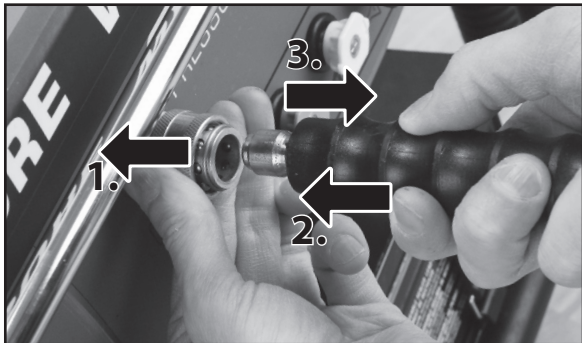

Obr. 15A

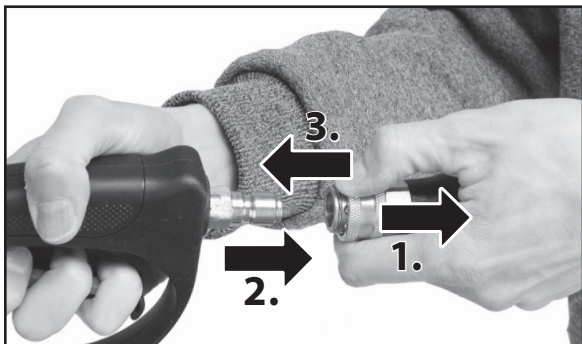

Obr. 15B

7. Přívodní hadici vody naplňte vodou, aby z ní byl vytlačen vzduch a po zastavení přívodu vody našroubujte převlečnou matici přívodu vody „INPUT“ na závit hadičníku. Z důvodu utěsnění spoje před našroubováním hadičníku jeho závit oviňte teflonovou páskou určenou pro vodovodní instalace, viz obr. 16A a 16B.

Příváděná voda do čističe musí být vždy filtrována přes sítko mechanických nečistot umístěného na přívodu vody. Vždy zajistěte, aby filtrační sítko na vstupu vody do čističe bylo a vždy jej před připojením vody zkontrolujte a případně vyčistěte, aby nedocházelo k omezení průtoku vody do čističe znečištěným sítkem. Mechanické nečistoty z vody čističe poškozují. Pokud je voda znečištěna nečistotami, které nelze sítkem odstranit, např. bahnitá voda, nelze tuto vodu použít k napájení čističe!

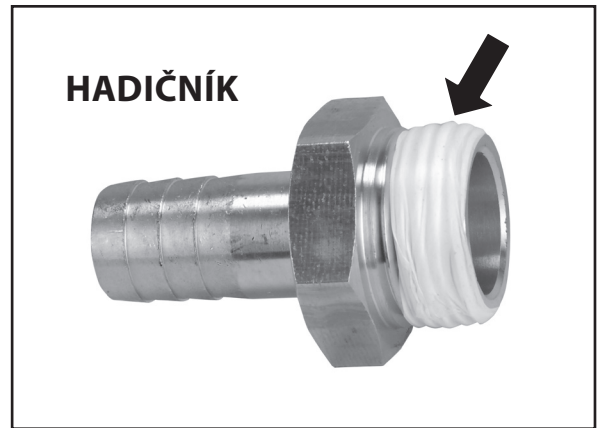

Obr. 16A

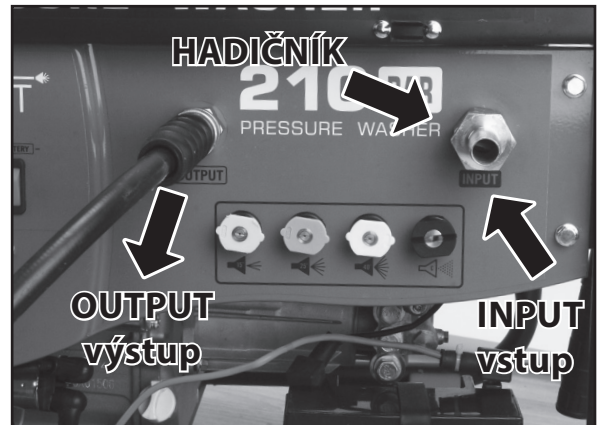

Obr. 16B

- Na nátrubek hadičníku nasuňte konec hadice pro přívod vody se stahovacími hadicovými sponami a spony šroubovákem důkladně stáhněte, aby nedošlo k vysmeknutí hadice v důsledku tlaku přívodní vody, viz obr. 16C.

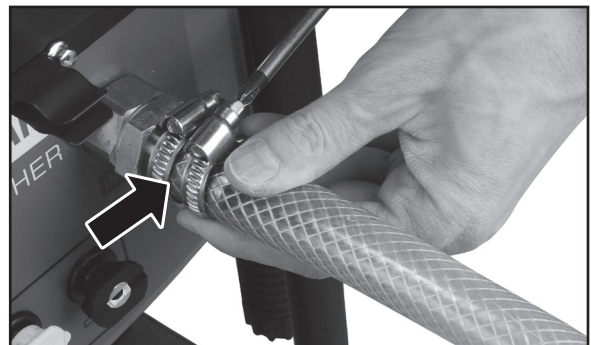

Obr. 16C

- Pro přívod vody použijte ohebnou přívodní hadici s vystužením stěny (např. zahradní hadici) a s vnitřním průměrem umožňujícím nasunutí na nátrubek dodávaného hadičníku s vnějším průměrem 17 mm.

⚠ UPOZORNĚNÍ

- ➔ Čistič má funkci samosání vody z nádrže vody, např. z kbelíku, což jej umožňuje používat v místech, kde není možnost připojení čističe k vodovodnímu potrubí.
- Pro samosání vody nesmí být použita délka přívodní hadice větší než 60 cm, protože by čerpadlo běželo zpočátku nasucho, což by jej poškodilo. Z tohoto důvodu lze vzhledem k max. povolené délce hadice jako zdroj vody použít např. kbelík, do kterého bude pravidelně doplňována voda, aby čistič neběžel nasucho (spotřeba vody je přibližně 8,5 L/min).

⚠ UPOZORNĚNÍ

- Tlakový čistič nesmí být připojen ke zdroji pitné vody bez ochrany zpětného průtoku vyhovující normě EN 12729, viz odstavec Zásady použití a bezpečnostní pravidla.
 - ➔ Zajistěte, aby na napájecí hadici nebyl omezen průtok, např. přehnutím hadice nebo přiškrcením o hranu.
 - ➔ Pro napájení čističe smí být použita pouze voda s teplotou v rozmezí $0^{\circ}\text{C} < \text{(bez ledu)} < +40^{\circ}\text{C}$.
 - ➔ Před připojením hadice s přívodem vody k přístroji ji zavodněte, aby z ní byl vytlačen vzduch a čistič aby tak zpočátku neběžel nasucho než by začal nasávat vodu.

⚠ UPOZORNĚNÍ

- Pokud teplota přívodní vody přesáhne max. přípustnou teplotu ($> 40^{\circ}\text{C}$), která by čistič (těsnění atd.) poškodila, nebude vpuštěna do čerpadla, ale bude vypuštěna ven z potrubního systému čističe ochranným tepelným výpustním ventilem.

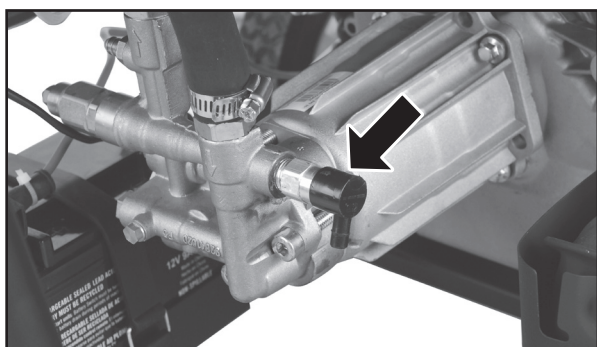

Ochranný výpustní ventil příliš teplé vody
Obr. 17

⚠ UPOZORNĚNÍ

- K automatické aktivaci tohoto tepelného výpustního ventilu a vypuštění horké vody z čerpadla dojde také v případě, je-li motor v chodu přibližně 2 minuty bez stisknutí spouště pistole (tj. v případě, že není aktivní funkce Trigger Start), protože uvnitř čerpadla dochází k intenzivnímu ohřívání vody.
- Jakmile bude ventil aktivován, otevře se, aby umožnil proudění čerstvé/chladné vody do čerpadla a únik horké vody z čerpadla. Výsledkem otevření ventilu bude vystříknutí horké vody z čerpadla přes tepelný pojistný ventil. Jakmile se čerpadlo ochladí, ventil se automaticky uzavře.
- Dbejte proto pozor na únik horké vody a výstup ventilu nasměrujte k zemi, aby nemohlo dojít k popálení obsluhy či okolostojících!

⚠ UPOZORNĚNÍ

- Čistič nesmí být napájen vodou a kapalinami, které jsou uvedeny v odstavci Zakázané používání.
- Čistič nikdy nesmí běžet bez vody, vedlo by to k jeho poškození.

8. Pro elektrické startování či funkci Trigger Start přišroubujte ke konektorům akumulátoru napájecí kabely elektrického startéru, které jsou součástí čističe, viz obr. 4 pozice 3.

- Plochá kontaktní oka vodičů přišroubujte ke konektorům akumulátoru maticemi, které jsou již v konektorech zašroubovány. Za účelem usnadnění přístupu ke konektorům akumulátoru odejměte gumový pásek, který obepíná a přidržuje akumulátor a akumulátor pak z úložného prostoru vyjměte.

➔ Červený kabel musí být připojen k červeně označenému konektoru na akumulátoru a černý kabel k černě označenému konektoru a nikdy ne naopak z důvodu zkratování baterie (záporný pól je přivezen na kostru).

Poznámka:

- Plochá kontaktní oka napájecích kabelů startéru mohou být pokryta vrstvičkou oxidu či mastnoty, která brání přenosu napětí z akumulátoru na vodiče. Pokud tedy nelze čistič elektrickým startem či Trigger startem nastartovat, i když je akumulátor nabitý, obruste plochá oka napájecích kabelů brusným papírem a případně je odmastěte nemastným ředidlem.
- ➔ Po připojení kabelů ke konektorům akumulátoru je důkladně zakryjte krytkami, které jsou na kabelech navlečeny, aby byly dobře chráněny před vodou a akumulátor vložte do úložného prostoru čističe tak, aby konektory směřovaly dovnitř čističe, viz obr. 4, což zvyšuje ochranu před vniknutím vody.

9. V případě potřeby pro vyšší účinnost čištění na nátrubek (výčnělek) na trubce s tlakovou vodou nasuňte hadičku pro přísávání čistícího prostředku (obr. 18 A a 18 B).

➔ Hadičku pro přísávání roztoku čistícího prostředku s filtrem na vstupu (je součástí dodávky) nasuňte na nátrubek čističe a konec s filtrem vložte do nádoby s roztokem čistícího prostředku

⚠ UPOZORNĚNÍ

- Nepoužívejte husté neředěné čistící prostředky, ale před použitím je vždy naředte na hustotu vody, protože husté prostředky by nebyly přísávány a navíc čistič přísává poměrně velký objem čistícího prostředku, takže koncentrované čistící prostředky by byly zbytečně rychle spotřebovány, přičemž účinnost ředěných prostředků není nižší!
- Komerčně dostupné jsou i čistící prostředky určené přímo pro použití do vysokotlakých vodních čističů např. od výrobce Kärcher. V případě použití těchto prostředků, se řiďte pokyny uvedenými na obalu čistícího prostředku.

- Čistící prostředky, které se nesmějí do čističe používat, jsou uvedeny v odstavci Zakázané používání níže. Před použitím vždy zkontrolujte, zda filtr na vstupu do hadičky není zanesen. Po použití filtr vždy důkladně promyjte, aby zaschlý čistící prostředek neucpal póry.



Hadička pro čistící prostředek
Obr. 18A

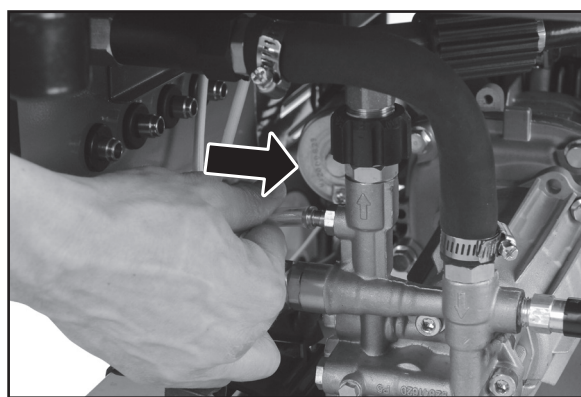

Připojení přísávací hadičky
Obr. 18B

⚠ UPOZORNĚNÍ

- Přísávání roztoku čistícího prostředku a jeho nanášení na čištěný objekt je možné pouze při nižší tlaku při použití trysky s největším průtokem (výstupním otvorem) označené jako „C“.

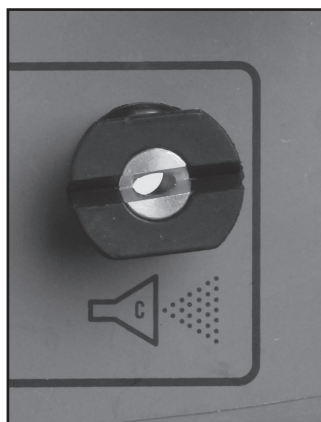

Obr. 19

VI. Uvedení čističe do chodu/vypnutí/odstavení z provozu

⚠ UPOZORNĚNÍ

- Před uvedením čističe do chodu zkontrolujte těsnost palivového systému, zda nedochází v rozvodném systému paliva k úniku. V případě že ano, čistič nepoužívejte a zajistěte opravu závady.
- Před uvedením čističe do chodu musí být obsluha seznámena se všemi ovládacími prvky čističe a musí vědět, jak přístroj ihned vypnout v případě potřeby.
- Před používáním čističe proveďte provozní zkoušku a ujistěte se, že stroj a příslušenství je bez závad (např. netěsnosti, neobvyklý hluk, vibrace apod.) V případě zjištění závady jej ihned vypněte a zajistěte jeho opravu.
- Čistič neprovozujte za nepříznivých klimatických podmínek (např. při intenzivním větru, dešti, mlze, při teplotách nad 40°C nebo mrazu apod.)

UMÍSTĚNÍ TLAKOVÉHO ČISTIČE PRO BEZPEČNÝ PROVOZ

- ➔ **Tlakový čistič musí být umístěn na pevném rovném tvrdém povrchu se sklonem od vodorovné roviny ne větším než 16° z důvodu nedostatečného promazávání součástí motoru olejem, což vede k poškození motoru.**
- ➔ Čistič musí být vzdálen od hořlavých materiálů minimálně 1,5 m. Kolem tlakové myčky musí být ze všech stran volný prostor minimálně 1 m, aby bylo umožněno odpovídající chlazení a provádění údržby a oprav. Čistič nesmí být provozován v prostředí s nebezpečím výbuchu a požáru.
- ➔ Tlakový čistič musí být umístěn na dobře odvětrávaném místě, aby byl zajištěn dokonalý odvod výfukových plynů, protože obsahují oxid uhelnatý a jiné látky, které jsou toxické a mohou způsobit smrt. K dostatečnému odvětrávání výfukových plynů nedochází ani ve venkovních jámách či hlubších příkopech, kde může dojít k otravě obsluhy výfukovými plyny. Při nedostatečném přívodu čerstvého vzduchu dochází k nedokonalému spalování paliva v motoru čističe a v důsledku toho je ve výfukových plynech obsaženo více jedovatého oxidu uhelnatého a jiných jedovatých látek.
Tlakový čistič nesmí být používán v uzavřených prostorech, pokud není bezpečný odvod spalin a dostatečný přívod čerstvého vzduchu schválen příslušnými bezpečnostními úřady, včetně protipožární ochrany.
Tlakový čistič neumísťujte v blízkosti větracích otvorů nebo vstupních otvorů, kterými by mohlo dojít k nasátí výfukových plynů do obytných nebo uzavřených prostorů. Při umístění tlakové myčky zvažte směr větru a proudění vzduchu.

PŘED NASTARTOVÁNÍM MOTORU

1. Připojte a otevřete přívod vody. Přívodní hadici vody před připojením k čističi odvzdušněte jejím zavodněním.
2. Stiskněte spoušť stříkací pistole, aby došlo k uvolnění vzduchu z čerpadla a hadice, což se projevuje šhubavými pohyby hadice a trysky. Tento jev může trvat i několik minut.

Nestartujte motor, pokud z trysky stříkacího nástavce nebude vycházet stabilní proud vody.

STARTOVÁNÍ MOTORU

1. Palivový ventil přepněte do polohy „ON“ („1“).

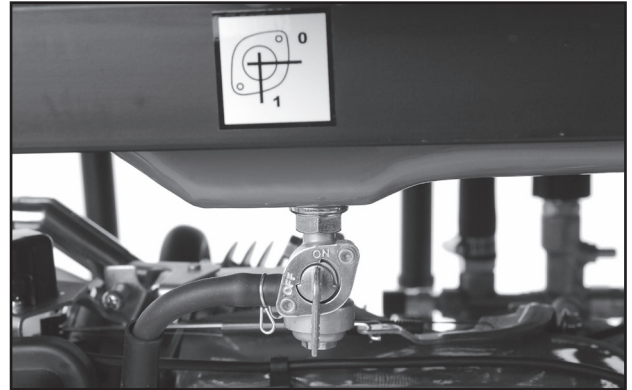

Obr. 20

2. Třípolohový provozní spínač přepněte do polohy „ON“.
3. Páčku sytiče přepněte do polohy „CLOSE“.

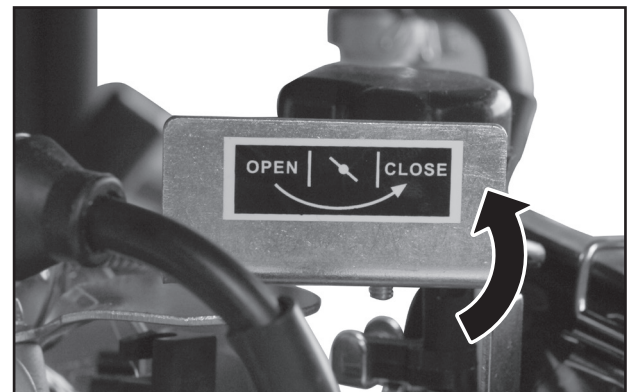

Obr. 21

4. PRO ELEKTRICKÉ STARTOVÁNÍ:

- Třípolohový provozní spínač přepněte do polohy „START“. Tento spínač uvolněte, jakmile dojde k nastartování motoru. Nedojde-li k nastartování motoru do pěti sekund, spínač uvolněte a před dalším pokusem o nastartování motoru počkejte minimálně deset sekund.

5. PRO MANUÁLNÍ STARTOVÁNÍ NAVÍJECÍM STARTÉREM:

- Povytahněte táhlo (rukojeť) ručního startéru, dokud neucítíte odpor a potom za toto táhlo rychle zatáhněte. Rukojeť z vytažené pozice za přidržování rukou vraťte zpět. Z vytažené pozice rukojeť ručního startéru neuvolňujte, protože by došlo k jeho prudkému návratu v důsledku protitahu, a mohlo by to mohlo poškodit startovací mechanismus.



Obr. 22

⚠ UPOZORNĚNÍ

- ➔ Nedojde-li k nastartování motoru po dvou pokusech, stisknutím spouště pistole uvolněte tlak z čerpadla.
- ➔ Při startování pomocí navijecího startéru nechejte páčku sytiče v poloze „CLOSE“ pouze při prvním až druhém pokusu. Nedojde-li k nastartování, nastavte páčku sytiče zpět do polohy „OPEN“ a proveďte další pokusy. Příliš mnoho benzínu totiž způsobí zanesení zapalovací svíčky a přesycení motoru z důvodu nedostatečného přívodu vzduchu. Proto nedojde k nastartování motoru.
- ➔ Jakmile dojde k nastartování motoru, páčku sytiče pozvolna přepněte do pozice „OPEN“.

Poznámka:

- Pokud je za chodu motoru páčka sytiče přepnuta do pozice „CLOSE“, dojde k zadušení motoru.
- Pokud nelze motor nastartovat, ujistěte se, zda je čistič postaven na rovném povrchu.
- Motor čističe je vybaven čidlem nedostatečného množství oleje, které v případě nedostatečného množství oleje v klikové skříni (olejové nádrži) motoru zabrání chodu motoru.

VYPNUTÍ MOTORU/ODSTAVENÍ ČISTIČE Z PROVOZU

- ➔ Pro vypnutí motoru přepněte třípolohový provozní spínač do polohy „OFF“.

⚠ UPOZORNĚNÍ

- Čistič vždy odstavte z provozu tak, že nejprve vypnete chod motoru a pak přívod vody. Nikdy ne obráceně, protože čistič nesmí běžet bez vody. Po vypnutí přívodu vody pistolí namířte k zemi či do bezpečného prostoru a pak stiskněte spoušť pistole, aby se systém odtlakoval.

FUNKCE TRIGGER START

- Funkce Trigger Start umožňuje uvést čistič do chodu pouze stisknutím spouště stříkací pistole. Pokud nedojde ke stisknutí spouště pistole po dobu 10–15 sekund, motor se automaticky vypne. Tato funkce jednak snižuje spotřebu paliva a dále pro startování/vypnutí čističe není nutné ke stroji chodit z větší vzdálenosti či výšky.

STARTOVÁNÍ MOTORU POMOCÍ FUNKCE TRIGGER START:

1. Připojte a otevřete přívod vody. Přívodní hadici vody před připojením k čističi odvzdušněte jejím zavodněním.
2. Stiskněte spoušť stříkací pistole, aby došlo k uvolnění vzduchu z čerpadla a hadice, což se projevuje škvavými pohyby hadice a trysky. Tento jev může trvat i několik minut.
Nestartujte motor, pokud z trysky stříkacího nástavce nebude vycházet stabilní proud vody.
3. Palivový ventil přepněte do pozice „ON“.
4. Třípolohový provozní spínač přepněte do pozice „ON“.
5. Spínač funkce Trigger Start (Battery) přepněte do polohy „ON“.
6. Stiskněte a držte spoušť stříkací pistole. Čistič bude startovat motor.

⚠ UPOZORNĚNÍ

- **Ruční obsluha sytiče u tohoto typu startování není nutná. Řídicí jednotka motoru provede během startování automatické přivření sytiče. Nedojde-li k nastartování motoru na první pokus, startování bude automaticky opakováno až do šesti pokusů, aniž by bylo nutné stisknutí spouště.**
- **Motor může být startován nebo zastaven pomocí spouště stříkací pistole pouze v případě, je-li funkce Trigger Start aktivována.**
- **Je-li spínač funkce Trigger Start v poloze „OFF“, spouštění tlakové pistole nelze provádět startování a zastavení motoru.**

- Aby mohla být funkce Trigger Start použita, musí být připojen a otevřen přívod vody do čističe. Připojení prodlužovacích hadic nemá na tuto funkci vliv.

⚠ UPOZORNĚNÍ

- **Funkce automatického startu (Trigger start) motoru je založena na snímání poklesu tlaku vody tlakovým čidlem umístěného ve vstupu vody do čističe a funguje pouze v určitém rozmezí tlaku vody. Pokud čistič sám nasává vodu z nádrže (tlak vody je tedy 0 bar) a není připojen k potrubí s vyšším tlakem vody, funkce automatického startu není funkční z důvodu ochrany proti případnému chodu nasucho!**

ZASTAVENÍ MOTORU POMOCÍ FUNKCE TRIGGER START

- ➔ Uvolněte spoušť stříkací pistole a přibližně po 10-15 sekundách při nestisknutí spoušti dojde k automatickému zastavení chodu motoru.

POZNÁMKA

- Je-li spoušť uvolněna a před uplynutím 15 sekund znovu stisknuta, motor bude pokračovat v chodu. To umožňuje chod čističe, přerušil-li uživatel dočasně práci, např. za účelem přemístění čističe nebo čištěného objektu.

VYPNUTÍ A ODTAVENÍ ČISTIČE Z PROVOZU PŘI AKTIVNÍ FUNKCI TRIGGER START

- Pokud čistič nebudete používat, nebo nemáte-li jej pod dozorem, tak i když motor čističe není v chodu a funkce Trigger Start je aktivní, přepněte třípolohový spínač do polohy „OFF“, protože jinak je čistič ve „spícím režimu“ a může tak dojít k neúmyslnému uvedení čističe do chodu stisknutím spouště pistole.
- Při odstavení čističe z provozu postupujte výše uvedeným postupem. Přepněte třípolohový provozní spínač do polohy „OFF“, zastavte přívod vody a systém odtlačte stisknutím spouště pistole.

⚠ UPOZORNĚNÍ

- Pokud čistič po vypnutí motoru nebudete dále používat, palivovým ventilem uzavřete přívod paliva, aby nemohlo dojít k vniknutí paliva do válce motoru při manipulaci s čističem.

VII. Způsob použití

- Vzdálenost mezi tryskou a omývaným povrchem, šířka paprsku vycházejícího z trysky a sklon trysky vůči čištěnému povrchu mají vliv na sílu dopadající vody. Síla vody se zvyšuje, čím více je tryska blíže k povrchu a čím užší paprsek z trysky vychází.
- Nikdy nepoužívejte úzký vodní paprsek s velkou rázovou silou pro omývání povrchu, který je náchylný k poškození. Neprovádějte mytí oken pomocí úzkého vodního paprsku s velkou rázovou silou nebo pomocí turbo trysky. Mohlo by dojít k prasknutí skla!

⚠ UPOZORNĚNÍ

- Jakékoli přenastavení, výměnu částí, čištění částí provádějte pouze je-li čistič vypnutý, tj. je-li provozní spínač v poloze „OFF“ a se zastaveným přívodem vody!
1. **Před odjištěním spouště stříkací pistole zaujměte stabilní postoj a pistoli se stříkacím nástavcem pevně uchopte jednou rukou za rukojeť pistole a druhou za stříkací nástavec.** Tímto způsobem je zajištěn nejlepší způsob jak odolat účinkům zpětného rázu při stříkání tlakové vody, zejména při spuštění.
 2. **Trysku umístěte ve vzdálenosti 1,2 až 1,5 m od čištěného povrchu a nastavte sklon paprsku 45° vůči rovině čištěného povrchu.**

⚠ UPOZORNĚNÍ

- Z bezpečnostních důvodů dodržujte minimální vzdálenost trysky od čištěného předmětu 1,2–1,5 m, aby nemohlo dojít k jejich poškození tlakovou vodou, jako např. poškození pneumatiky a okolí ventilků, skleněných tabulí atd. Při čištění dlažby či zdiva může být tato vzdálenost kratší.

3. Odjistěte bezpečnostní pojistku spouště stříkací pistole a stiskněte spoušť stříkací pistole.

- Zkuste různé vzdálenosti a úhly trysky vzhledem k čištěné ploše, dokud nedosáhnete optimální účinnosti čištění, aniž by došlo k poškození omývané plochy.

Poznámka:

- Prvních několik minut práce může být proud vody přerušovaný v důsledku vytlačovaného vzduchu z čističe.

⚠ UPOZORNĚNÍ

- Nikdy nepřevázejte čistič za chodu. Před převážením vždy třípolohový spínač přepněte do pozice „OFF“, jinak by mohlo dojít k poškození motoru v důsledku špatného promazávání motoru odkloněnou hladinou oleje, nebo k nebezpečným situacím souvisejícím s tlakovou vodou.

- Při odkládání stříkací pistole vždy zajistěte spoušť bezpečnostní pojistkou, aby nemohlo dojít k neúmyslnému uvedení čističe do chodu.
- Čistič nikdy nenechávejte bez dozoru zapnutý nebo při aktivní funkci Trigger Start i když motor čističe není v chodu („spící režim“). Nemáte-li čistič pod dozorem, vždy přepněte třípolohový provozní spínač do pozice „OFF“.

⚠ UPOZORNĚNÍ

- Po nanášení roztoku čisticího prostředku čistič vždy promyjte čistou vodou.
- Nenechávejte roztok čisticího prostředku v čističi – zejména pro uskladnění!

VIII. Doplnující informace k používání a provozu čističe

ZAKÁZANÉ POUŽÍVÁNÍ

➔ Čistič není určen k napájení:

- Hořlavinami, např. za účelem odmašťování povrchů či rozpouštění nánosů rozpustných v organických rozpouštědlech, kvůli nebezpečí výbuchu;
- Vodou s obsahem korozivních látek jako např. kyselin- což jsou např. čisticí prostředky s obsahem kyseliny fosforečné a citrónové na odstranění vodního kamene; louhů a zásad, což jsou např. čisticí prostředky s obsahem amoniaku či aminů za účelem odstranění černých sulfidů a barevných oxidů-patiny, kterými se pokrývají kovy; oxidujících látek, což jsou např. desinfekční bělicí roztoky peroxidu vodíku, chlornanu sodného apod.;

➔ Jako použitelný čisticí prostředek do čističe lze výhradně použít jen povrchově aktivní látky, které čistí pouze na fyzikálním principu- což jsou tenzidy (saponáty) a nikoli na základě chemické reakce s čistěním materiálem, protože by poškodily kovové části přístroje

- Vodou s obsahem abrazivních látek např. roztok čisticího tekutého písku ve vodě.
- Vodou s obsahem jemného rezaťého kalu z vodovodního řadu či bahna z jiných vodních zdrojů, který projde přes filtrační sítko na vstupu do čističe; k napájení čističe nesmí být použita voda, jejíž mechanické nečistoty nemohou být odstraněny filtračním sítkem na vstupu.
- Vodou s obsahem mechanických nečistot např. písku. Voda musí být na vstupu do čističe zbavena mechanických nečistot filtrací přes sítko.
- Potravinami (jako např. mlékem, vínem apod.) a hustými kapalinami, např. olejem za účelem nanášení. Čistič se nesmí používat jako stříkácí pistole za účelem nanášení tekutých hmot.

OBSAH ALKOHOLU V PALIVU

- ➔ Benzín používaný k pohonu čističe nesmí obsahovat více než 10 objemových procent etanolu a v žádném případě nesmí obsahovat alkohol metanol, a to ani v případě, že obsahuje prostředky proti korozi. Pro zajištění optimálního výkonu a chodu motoru čističe doporučujeme používat benzín s oktanovým číslem 95 nebo vyšším.
- ➔ Palivovou směs si v žádném případě nepřipravujte sami, ale opatřete si ji pouze na čerpací stanici s pohonnými hmotami. Neupravujte složení zakoupeného paliva (vyjma použití kondicionéru do paliva dle pokynů výrobce tohoto kondicionéru). Používejte pouze kvalitní benzín. Máte-li pochybnosti o složení paliva, informujte

se o jeho složení u obsluhy čerpací stanice. **Nevhodné nebo nekvalitní palivo může čistič poškodit bez nároku na bezplatnou záruční opravu.**

OLEJOVÉ ČIDLO A KONTROLA MNOŽSTVÍ OLEJE

- ➔ Součástí čističe je olejové čidlo, které zastaví chod motoru při poklesu hladiny oleje pod kritickou mez a zabrání tak poškození motoru v důsledku nedostatečného promazávání. **Přítomnost tohoto čidla neopravňuje obsluhu opomíjet pravidelnou kontrolu množství oleje v olejové nádrži (klikové skříni) motoru.**
- ➔ **Olejové čidlo nesmí být z čističe demontováno.**

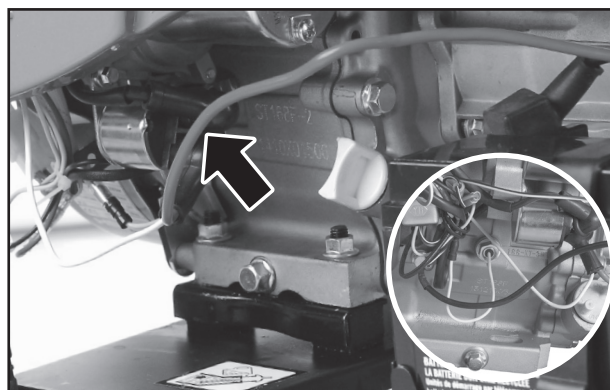

Čidlo hladiny oleje v motoru
Obr. 23

AKUMULÁTOR ČISTIČE

- Součástí čističe je gelový akumulátor na bázi kyseliny a olova pro napájení elektrického startéru. Není-li akumulátor mechanicky poškozen v důsledku špatného zacházení, nemůže dojít k úniku náplně z akumulátoru, přičemž náplň akumulátoru je formě gelu a nikoli kapaliny, která by mohla v případě mechanického poškození akumulátoru vytéct.
- **Čistič je vybaven automatickým nabíjecím obvodem akumulátoru. Je-li motor čističe v chodu, do akumulátoru je přiváděno nabíjecí napětí a proud. Bude-li čistič pravidelně používán (tj. alespoň jednou za dva týdny), akumulátor bude udržovat správné napájecí napětí.** Bude-li používán méně často, akumulátor by měl být připojen k udržovací nabíječce s přerušovaným nabíjením, aby bylo zajištěno jeho správné nabití, nebo jej před použitím čističe dobít. Není-li akumulátor schopen nastartovat motor, motor může být spuštěn ručně pomocí navíjecího startéru. Je-li napětí akumulátoru velmi nízké, čistič nemusí být schopen akumulátor znovu nabít. V takovém případě, musí být akumulátor připojen k nabíječce pro akumulátory vozidel, aby bylo před jeho dalším použitím umožněno opětovné nabití.

ODPOJENÍ AKUMULÁTORU

- Nejprve od akumulátoru odpojte černý (záporný) vodič a pak teprve červený (kladný). V případě skladování/nabíjení akumulátor uložte na suché chladné místo mimo dosah dětí.

NABÍJENÍ AKUMULÁTORU

- **V případě vybití akumulátoru jej lze nabít nabíječkou určenou pro nabíjení GELOVÝCH akumulátorů na bázi olova a kyseliny. Nabíjecí proud použité nabíječky by neměl být větší než 2 A!**
- **K nabíjení gelového akumulátoru na bázi olova a kyseliny používejte jen k tomu určené nabíječky. Vždy se ujistěte, zda je Vámi zamýšlená nabíječka vhodná k nabíjení tohoto typu akumulátoru. Při nabíjení dochází k chemickým procesům v akumulátoru, při kterém vzniká vodík a kyslík, jejichž směr je vysoce hořlavá a výbušná a při nabíjení se vyvíjí také značné množství tepla. Použitím nevhodné nabíječky může dojít k roztržení akumulátoru a výbuchu vznikajících plynů. Použité nabíječky musí být vybaveny elektronickým systémem pro ukončení procesu nabíjení v případě plného nabití akumulátoru, aby nedošlo k přebíjení a poškození akumulátoru! Nabíjení provádějte v dobře větraném prostoru mimo zdroj ohně a tepla.**

- Akumulátor obsahuje náplň, která má leptavé a korozivní účinky. Pokud dojde k poškození obalu akumulátoru v důsledku nevhodného zacházení s akumulátorem a kontaktu s pokožkou, postižené místo ihned omyjte proudem vody a mýdlem. Pokud dojde k zasažení očí, ihned je vymyjte proudem tekoucí vody a ihned vyhledejte lékařské ošetření. V případě požití vypijte 200 ml (2 dcl) studené čisté neperlivé neslazené vody a okamžitě vyhledejte lékařskou pomoc. K neutralizaci v tomto případě nepoužívejte roztoky kuchyňské sody či jiná antacida, protože při reakci s těmito látkami vzniká značné množství tepla, které poškození žaludeční sliznice ještě více urychlí (dle informací Toxikologického informačního střediska).

KLIMATICKÉ PODMÍNKY PRO PROVOZ ČISTIČE

- ➔ Pro zajištění optimálního výkonu motoru a následně i čističe jsou důležité i klimatické podmínky, protože s měnící se nadmořskou výškou se mění poměr palivo:vzduch v karburátoru, což má vliv na výkon a chod motoru čističe a v konečném důsledku i na tlak a průtok výstupní vody.

➔ Ideální podmínky pro provoz čističe jsou:

- Atmosférický tlak: 100 kPa (~ 1 atm.)
- Teplota okolního vzduchu: 25 °C
- Vlhkost vzduchu (bez orosení): 30 %

PROVOZ VE VYSOKÝCH NADMOŘSKÝCH VÝŠKÁCH

- Hustota vzduchu ve vysoké nadmořské výšce je nižší než na úrovni moře. Výkon motoru se snižuje současně se snižováním množství vzduchu a zároveň změnou poměru vzduch-palivo v karburátoru. **Výkon motoru se sniží přibližně o 3,5 % na každých 300 metrů nadmořské výšky. Jedná se o přirozený jev, který nelze změnit**

seřazením motoru. Provoz ve vysokých nadmořských výškách může také způsobit větší emise výfukových plynů z důvodu většího obohacení směsi palivem v karburátoru. Vyšší nadmořská výška může také způsobit problémy při startování, zvýšenou spotřebu paliva a zanášení zapalovací svíčky.

Pro zmírnění problémů při dlouhodobějším provozu v nadmořské výšce nad 1800 m n.m., kromě snížení výkonu, nechte karburátor přenastavit v autorizovaném servisu značky HERON® (servisní místa naleznete na webových stránkách v úvodu návodu).

Přenastavení karburátoru neprovádějte sami!

⚠ UPOZORNĚNÍ

- **I po přenastavení karburátoru pro provoz ve vysoké nadmořské výšce bude výkon motoru nižší.**
- **Při chodu čističe v nižší nadmořské výšce, než na kterou je karburátor nastaven, dochází v karburátoru k ochuzení směsi o palivo, a tím také ke ztrátě výkonu. Proto je karburátor nutné zpět přenastavit.**

MĚŘENÍ HLADINY AKUSTICKÉHO TLAKU, VÝKONU A BEZPEČNOST NA PRACOVÍŠTI

⚠ UPOZORNĚNÍ

- Uvedené číselné hodnoty akustického tlaku a výkonu v technických údajích představují hladiny vyzářeného hluku, které splňují směrnici 2000/14 ES, ale nemusí nutně představovat bezpečné hladiny hluku na pracovišti. Ačkoliv mezi hodnotami hladiny vyzářeného hluku a hladiny expozice hluku je určitá korelace, není ji možno spolehlivě použít ke stanovení, zda jsou či nejsou nutná další opatření. Faktory, které ovlivňují aktuální hladinu hlukové expozice pracovníků zahrnují vlastnosti pracovní místnosti, jiné zdroje hluku jako např. počet strojů nebo jiných v blízkosti probíhajících pracovních procesů, a dále i délku doby, po kterou je obsluhující pracovník vystaven hluku. Také povolená úroveň expozice se může lišit v různých zemích. Proto po instalaci čističe na pracoviště nechte provést měření akustického tlaku a výkonu, aby se zjistilo zatížení pracovníka hlukem a k tomu, aby se stanovila bezpečná doba expozice.

ZÁSADY POUŽITÍ A BEZPEČNOSTNÍ PRAVIDLA

- Při práci s čističem používejte voděodolné ochranné pomůcky, které zároveň poskytují ochranu před tlakovou vodou, tj. gumové rukavice, obuv, zástěru nebo oblek, ochranné brýle nebo lépe obličejový štít a při pobytu v bezprostřední blízkosti čističe používejte vhodnou ochranu sluchu. Rovněž doporučujeme používat respirátor pro ochranu před vdechováním aerosolu při nanášení roztoku čisticího prostředku, neboť jeho vdechování není zdraví prospěšné. Čistič nepoužívejte v dosahu osob, pokud nemají ochranný oblek.



- Vysokotlaké trysky jsou nebezpečné, jestliže nejsou správně používány. Nikdy nesměřujte proud tryskající vody

z trysky na okolostojící osoby, sami na sebe, zvířata, vlastní stroj nebo zařízení pod elektrickým napětím. Z bezpečnostních důvodů není dovoleno směřovat trysku proti sobě a ostatní osoby za účelem čištění oděvů nebo obuvi. Čistič nepoužívejte při nepříznivých povětrnostních podmínkách, kdy proud tryskající vody může být větrem zanesen na osoby, zvířata, vlastní stroj atd.

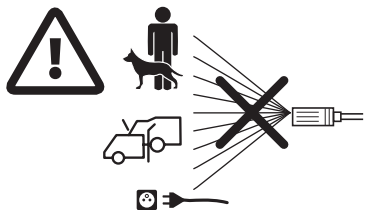

• **Čističem nikdy nestříkejte na hořlavé a výbušné látky. Čistič nesmí být používán v prostředí s nebezpečím výbuchu a požáru.**

- Při provozu se motor a výfuk velmi zahřívá. Tyto části mohou být horké ještě dlouhou dobu po vypnutí čističe. Těchto částí se nedotýkejte za provozu a vyčkejte až vychladnou. Výfukové plyny při provozu čističe jsou také horké, proto se vyvarujte kontaktu s výfukovými plyny. Jelikož je benzín vysoce hořlavý, palivovou nádrž neotvírejte a palivo nedoplňujte za chodu čističe a vždy vyčkejte, až horké části čističe vychladnou, protože by mohlo dojít ke vznícení benzínových par či benzínu při případném rozlití. Dojde-li k rozlití benzínu, vždy jej ze stroje před spuštěním otřete.
- Tlakový čistič je možné připojit ke zdroji pitné vody pouze v případě, že na vstupu vody do tlakového čističe je nainstalovaná ochrana proti zpětnému průtoku typu s kontrolovatelným redukováním tlakovým pásmem a odvodněním vyhovující normě EN 12729 (typ BA) přičemž je nutné, aby odvodňovací roura ochranného zařízení směřovala dolů. Při použití této ochrany je při poklesu tlaku vody na přívodu zamezeno vstupu vody z čističe do přívodu vody a tato voda je ventilem vypuštěna, neboť uvnitř zóny se sníženým tlakem nesmí být zadržováno žádné množství znečištěné vody pocházející z čističe. Tím je zabráněno případnému znečištění vodovodního řádu s pitnou vodou v důsledku nasátí vody z čističe při poklesu tlaku vody ve vodovodním řádu, protože voda vycházející z čističe je hodnocena jako užitková voda a zejména je tímto omezeno kontaminaci pitné vody v řádu použitými čisticími prostředky v čističi. Rovněž voda, která protekla přes zábrany zpětného toku je považována za nepitnou.



- Před započatím práce ověřte vhodnost čištěného povrchu pro čištění vysokotlakými čističi. Výrobce neodpovídá za škody vzniklé nevhodným použitím.
- Vysokotlaká hadice musí být připojena ke stroji po celou dobu jeho provozu. Odmontováním vysokotlaké hadice za chodu stroje se vystavujete nebezpečí úrazu.
- Před údržbou, výměnou částí, při přestavbě na jinou funkci nebo nemáte-li čistič pod dozorem, čistič vypněte přepnutím provozního spínače do pozice „OFF“ a zastavte přívod vody.

- Informujte se o tlaku vody v místním vodovodním řádu. Pokud je tlak vody ve vodovodním řádu vyšší než 6 bar, musí být pro napájení čističe snížen redukčním ventilem.
- Zajistěte těsné utažení spojů všech připojovaných hadic a tlakových prvků.
- Před použitím zkontrolujte řádný stav a provozní bezpečnost vysokotlakého čističe s příslušenstvím. Není-li stav bezvadný, stroj nesmí být použit. Dojde-li k poškození během provozu, stroj vypněte a dále nepoužívejte. Poškozené součástky musí být nahrazeny pouze originálními díly dodávané výrobcem. Použití neoriginálních dílů je nebezpečné a může způsobit zranění.
- Při používání stroje zajistěte jeho stabilní polohu. Nechodte s vysokotlakou hadicí příliš daleko ani stroj za hadici netahejte, aby nedošlo k jeho převrácení.
- Pokud je čistič spuštěn, nenechávejte jej bez dozoru.
- Při spuštění tlakové vody může dojít ke zpětnému rázu a případnému skácení čištěného předmětu. Proto vždy zaujměte stabilní pracovní postoj a pistoli pevně držte za rukojeť a nástavec, aby bylo možné odolat účinkům zpětného rázu. Připadá-li to v úvahu, čištěný předmět zajistěte proti pádu.
- Hadice nepřehýbejte, nepřejíždějte vozidlem, chraňte ji před ostrými hranami, např. navléknutím textilní ochrany v místě kontaktu s ostrými hranami. Tlakovou hadici chraňte před sálavými zdroji tepla.
- Nečistěte materiály s obsahem azbestu či jiných zdraví škodlivých složek. Tyto složky se dostávají tlakovou vodou do ovzduší a jsou zdraví nebezpečné. Azbest je karcinogen.
- **Z bezpečnostních důvodů dodržujte minimální vzdálenost trysky od čištěného předmětu 1,2–1,5 m, aby nemohlo dojít k jejich poškození, jako např. čištění pneumatik a okolí ventilů, skleněných tabulí atd. Při čištění dlažby či zdiva může být tato vzdálenost kratší.**
- Čistý proud tlakové vody je postačující pro většinu čisticích úkonů. Při čištění vozidel a jiných lakovaných povrchů je však výhodné použít čisticí prostředek určený do vysokotlakých čističů. Dodržujte návody a předepsané koncentrace uváděné na obalech používaných čisticích prostředků. Při čištění zajistěte, aby se odpadní voda nedostala do půdy, spodních a povrchových vod.

! UPOZORNĚNÍ

- **Nařízením daného státu může být zakázáno odpadní vodu z mytí automobilu odvádět do kanalizace odpadních vod či půdy a může se jednat o pokutovatelný přestupek. Z tohoto důvodu musí být odpadní voda z mytí automobilů sbírána a odevzdána k ekologické likvidaci. Toto platí např. v České republice.**

- Používejte roztoky čisticích prostředků s hodnotou pH 6–8 v doporučeném zředění. Použité čisticí prostředky nesmí obsahovat korozní a abrazivní látky či jiné látky poškozující životní prostředí.
- Dojde-li k požití nebo k vniknutí roztoku čisticího přípravku do očí, řiďte se pokyny uvedenými na obalu

čisticího prostředku a ihned konzultujte s lékařem. Doporučujeme rovněž ihned konzultaci s Informační pohotovostní službou Toxikologického střediska.

- Čistič nikdy neupravujte pro jiný účel použití než ke kterému je určen a rovněž neměňte a neupravujte nastavení z výroby.
- Čistič přepravujte odtlakovaný, odvodněný a zajištěný, viz kapitola Skladování.
- Z hygienických důvodů (emise hluku) čistič nepoužívejte v době nočního klidu mezi 22:00 až 6:00 hodinou.

IX. Údržba a péče

1. Před zahájením údržbových prací vypněte motor přepnutím třípolohového spínače do polohy „OFF“, čistič umístěte na pevnou vodorovnou plochu a nechte jej vychladnout.
2. Pro vyloučení možnosti nečekaného nastartování odpojte konektor („fajfku“) zapalovací svíčky.
3. Používejte pouze originální náhradní díly výrobce.

Použitím nekvalitních dílů nebo součástí s jinými technickými parametry může dojít k vážnému poškození čističe, na které nelze uplatnit bezplatnou záruční opravu.

- ➔ Pravidelné prohlídky, údržba, kontroly, revize a seřízení v pravidelných intervalech jsou nezbytným předpokladem pro zajištění bezpečnosti a pro dosahování

vysokých výkonů čističe. V tabulce 2 je uveden plán úkonů, které musí provádět v pravidelných intervalech uživatel sám a které smí vykonávat pouze autorizovaný servis značky Heron®.

- ➔ Servisní místa naleznete na webových stránkách uvedených v Úvodu návodu. Při uplatnění nároků na záruční opravu musí být předloženy záznamy o prodeji a vykonaných servisních prohlídkách – úkonech. Tyto záznamy se zapisují do druhé části návodu označené jako „Záruka a servis“. Nepředložení servisních záznamů bude posuzováno jako zanedbání údržby, které má za následek ztrátu garance dle záručních podmínek.

Při poruše čističe a uplatnění nároku na bezplatnou záruční opravu je nedodržení těchto servisních úkonů důvodem k neuznání záruky z důvodu zanedbání údržby a nedodržení návodu k použití.

- ➔ Pro prodloužení životnosti čističe doporučujeme po 1200 provozních hodinách provést celkovou kontrolu a opravu zahrnující úkony:
 - stejné úkony dle plánu údržby po každých 200 hodinách.
 - ➔ Následující úkony smí provádět pouze autorizovaný servis značky Heron®:
 - kontrolu klikové hřídele, ojnice a pístu
 - kontrolu sběrných kroužků, uhlíkových kartáčů alternátoru či ložisek hřídele

PLÁN ÚDRŽBY

Provádějte vždy v uvedených měsíčních intervalech nebo provozních hodinách		Před každým použitím	Po prvních 10 hodinách provozu	Každé 3 měsíce nebo každých 50 prov. hodin	Každých 6 měsíců nebo každých 80 prov. hodin	Každý kal. rok nebo každých 200 prov. hodin
Předmět údržby						
Motorový olej	Kontrola stavu	X				
	Výměna		X ⁽¹⁾		X	
Vzduchový filtr	Kontrola stavu/čištění	X ⁽²⁾		X ⁽²⁾ čištění		
Zapalovací svíčka	Čištění – nastavení				X	
	Výměna					X
Vůle ventilů	Kontrola – nastavení					X ⁽³⁾
Palivový systém	Vizuální kontrola	X ⁽⁴⁾				
	Kontrola a nastavení					X ⁽³⁾
Palivové hadičky	Výměna		Každé 2 kalendářní roky			
Sítka palivové nádrže	Čištění					X
Palivová nádrž	Čištění					X ⁽³⁾
Karburátor – odkalovací nádobka	Vypouštění odkalovacím šroubem				X	
Karburátor	Čištění				X ⁽³⁾	
Palivový kohout – odkalovací nádobka	Čištění				X ⁽³⁾	

Tabulka 2

⚠ UPOZORNĚNÍ

- Úkony označené symbolem X⁽³⁾ smí provádět pouze autorizovaný servis značky Heron®. Ostatní úkony smí provádět uživatel sám.

⚠ UPOZORNĚNÍ

- (X¹) První výměnu oleje provedte po prvních 10 hodinách provozu, protože v oleji může být přítomný jemný kovový prach z výbrusu motoru, což může způsobit zkratování olejového čidla.
- (X²) Kontrolu vzduchového filtru je nutné provádět před každým uvedením do provozu, neboť zanesený vzduchový filtr brání proudění vzduchu do karburátoru, což vede k jeho poškození a poškození motoru. Filtr čistíte každých 50 hodin provozu, při používání v prašném prostředí každých 10 hodin nebo častěji – v závislosti na prašnosti prostředí. V případě silného znečištění nebo poškození jej vyměňte za nový originální kus od výrobce.
- (X³) Tyto body údržby smí být prováděny pouze autorizovaným servisem značky HERON®. Provedení úkonů jiným servisem či svépomocí bude posuzováno jako neoprávněný zásah do výrobku, jehož následkem je ztráta záruky (viz. Záruční podmínky).
- (X⁴) Proveďte kontrolu těsnosti spojů, hadiček.

ČIŠTĚNÍ CHLADÍCÍCH ŽEBER NA MOTORU

- ➔ Pravidelně kontrolujte zanesení chladících žebér na motoru a udržujte je čisté. V případě silného zanesení může docházet k přehřívání motoru a jeho vážnému poškození.

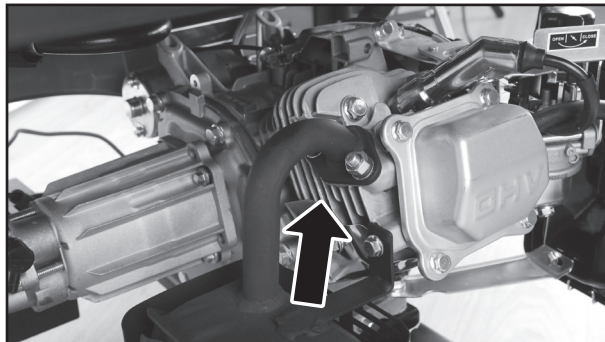

Žebra chlazení motoru
Obr. 24

VÝMĚNA OLEJE

- ➔ Olej vypouštějte z mírně zahřátého motoru.

1. Vyšroubujte zátku otvoru olejové nádrže pro plnění olejem a šroub pro vypouštění oleje z olejové nádrže a olej nechte vytéct do připravené nádoby. Čistič mírně nakloňte, aby všechen olej vytekl.

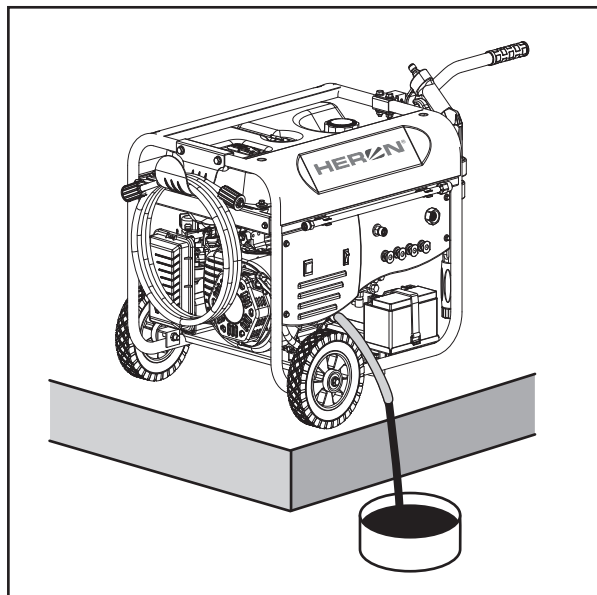

Obr. 25

2. Po vypuštění veškerého oleje našroubujte zpět vypouštěcí šroub s těsnící podložkou a řádně jej utáhněte.
3. Olejovou nádrž naplňte novým olejem jehož specifikace je uvedena výše.
4. Plnicí hrdlo řádně uzavřete zátkou.

⚠ UPOZORNĚNÍ

- Případný rozlitý olej utřete do sucha. Používejte ochranné rukavice, abyste zabránili styku oleje s pokožkou. V případě zasažení pokožky olejem postižené místo důkladně omyjte mýdlem a vodou. Použitý olej likvidujte podle pravidel ochrany životního prostředí. Použitý olej nevyhazujte do odpadu, nelijte do kanalizace nebo na zem, ale odevzdejte jej do sběrný použitého oleje. Do sběrný jej dopravujte v uzavřených nádobách.

ČIŠTĚNÍ/VÝMĚNA VZDUCHOVÉHO FILTRU

- ➔ Znečištěný vzduchový filtr brání proudění vzduchu do karburátoru. V zájmu zabránění následného poškození karburátoru čistěte vzduchový filtr v souladu s plánem předepsané údržby (tabulka 2). Při provozování čističe v prašném prostředí filtr čistěte ještě častěji.

⚠ VÝSTRAHA

- K čištění vložky vzduchového filtru nikdy nepoužívejte benzín ani jiné vysoce hořlavé látky. Hrozí nebezpečí požáru či exploze.
- Nikdy čistič neprovozujte bez vzduchového filtru. Provoz bez vzduchového filtru vede k poškození karburátoru a motoru čističe. Na takto vzniklé opotřebení a vady nelze uplatnit nárok na bezplatnou záruční opravu.

1. Sejměte kryt vzduchového filtru a filtr vyjměte.

- ➔ V případě poškození, opotřebení či silného znečištění filtr vyměňte za nový – originální (objednací číslo 8896111A).

2. Filtr vyperte v teplém roztoku saponátu (ne v pračce) a nechte jej důkladně proschnout. Nepoužívejte organická rozpouštědla. S filtrem zacházejte jemně, aby se nepoškodil.

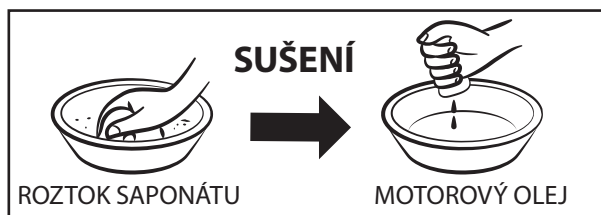

Obr. 26

3. Filtr nechte důkladně uschnout.

4. Suchý filtr nechte nasáknout motorovým olejem a přebytečný olej dobře vymačkejte, ale nepřekrucujte, aby se nepotrhal. Používejte ochranné rukavice.

5. Filtr vložte zpět a správně nasadte zpět kryt.

KONTROLA/ÚDRŽBA/VÝMĚNA ZAPALOVACÍ SVÍČKY

- ➔ Pro bezproblémové startování a chodu motoru, nesmí být elektrody svíčky zaneseny, svíčka musí být správně nastavena a namontována.

⚠ VÝSTRAHA

- Motor a výfuk jsou za chodu čističe i dlouho po jeho vypnutí velmi horké. Dejte proto velký pozor, aby nedošlo k popálení.

1. **Sejměte konektor svíčky („fajfku“) a svíčku demonstujte pomocí správného klíče na svíčky** (klíč je součástí dodávky nebo bývá běžnou součástí ráčnových sad s „ořechy“).

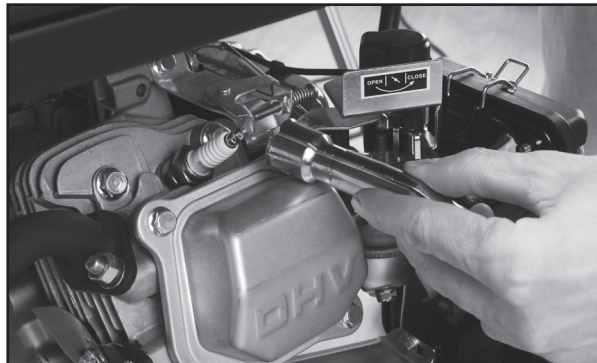

Obr. 27

2. **Vizuálně překontrolujte vnější vzhled svíčky.**

Jestliže má svíčka zanesené elektrody, obruste je brusným papírem a případně ocelovým kartáčkem.

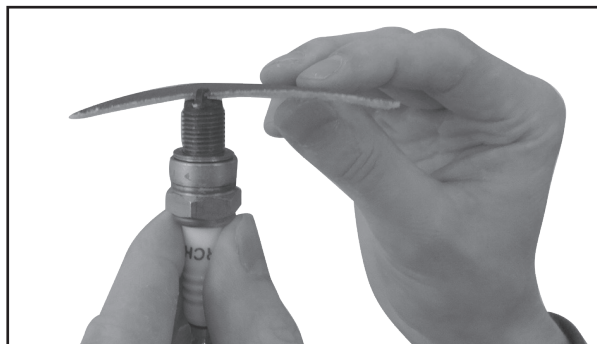

Obr. 28

- Pokud je svíčka viditelně značně opotřebována nebo má prasklý izolátor nebo dochází k jeho odlupování, svíčku vyměňte. Pomocí měřky zkontrolujte, zda je vzdálenost elektrod 0,6–0,8 mm a zda je v pořádku těsnící kroužek.

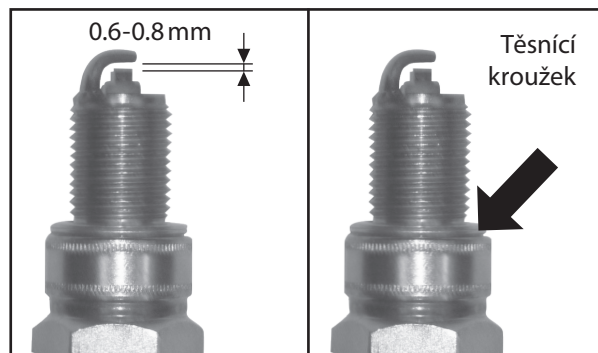

Obr. 29

3. **Potom svíčku zašroubujte rukou, abyste předešli stržení závitu.**

4. **Jakmile svíčka dosedne, dotáhněte ji pomocí klíče na svíčky tak, aby stlačila těsnící kroužek.**

POZNÁMKA:

Novou svíčku je nutno po dosednutí dotáhnout asi o 1/2 otáčky, aby došlo ke stlačení těsnícího kroužku. Jestliže je znovu použita stará svíčka, je nutno dotáhnout ji pouze o 1/8–1/4 otáčky.

- ➔ Na opotřebení zapalovací svíčky se nevztahuje nárok na uplatnění záruky.

5. Konektor („fajfku“) svíčky nasadte zpět na svíčku, aby došlo k jeho zacvaknutí.

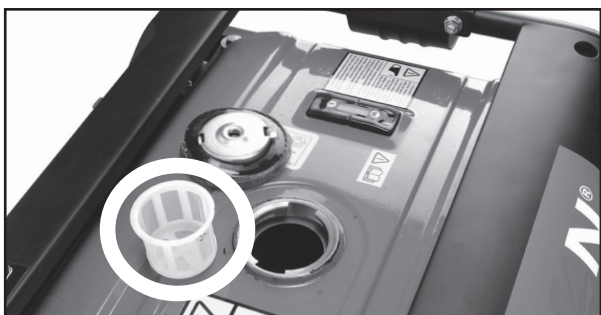
ÚDRŽBA PALIVOVÉHO FILTRU

Obr. 30

1. Odšroubujte zátku palivové nádrže a vyjměte palivový filtr. Propláchněte jej v jakémkoli nehořlavém čistícím prostředku (např. mýdlová voda) a nechte důkladně proschnout. Jestliže je filtr enormně znečištěn, vyměňte jej.
2. Vyčištěný filtr vložte zpět do plnicího otvoru nádrže.
3. Zašroubujte zpět zátku nádrže a řádně ji utáhněte.

ODKALENÍ KARBURÁTORU

1. Uzavřete přívody paliva (palivovým ventilem) přepnutím do pozice „0“ („OFF“).
2. Odšroubujte vypouštěcí šroub (y) karburátoru a nečistoty vypusťte do připravené nádoby.

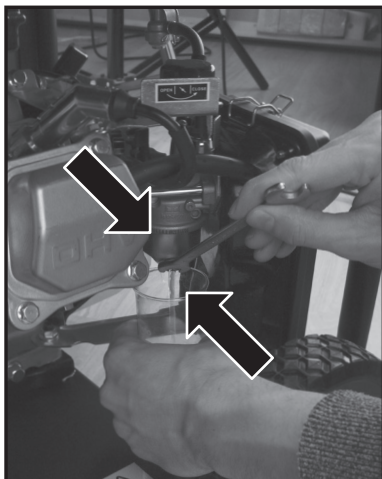

Obr. 31

⚠ UPOZORNĚNÍ

- Povolovanými šrouby začne vytékat benzín. Odkalení karburátoru provádějte nejlépe venku, protože výpary benzínu jsou zdraví škodlivé. Rovněž používejte ochranné rukavice, aby nedošlo k potřísnění pokožky benzínem. Benzín se vstřebává pokožkou do těla! Odkalení karburátoru provádějte mimo jakýkoli zdroj ohně a sálavého tepla.

3. Pro propláchnutí karburátoru můžete na krátký okamžik otevřít palivový ventil pro přívod benzínu do karburátoru a případné nečistoty nechat vytéct do nádoby. Pak palivový ventil opět zavřete.
4. Vypouštěcí šroub karburátoru s těsnící podložkou poté našroubujte zpět a řádně utáhněte. Po otevření palivového ventilu zkontrolujte, zda okolo šroubu neuniká palivo. Pokud palivo uniká, vypouštěcí šroub utáhněte, popř. vyměňte těsnění šroubu.

⚠ UPOZORNĚNÍ

- Odkalení karburátoru vypouštěcím šroubem může uživatel provést sám, ale jakýkoli jiný zásah smí provádět pouze autorizovaný servis značky Heron®.
- Seřízení bohatosti směsi a celého karburátoru je nastaveno výrobcem a není dovoleno toto seřízení jakkoliv měnit. V případě jakéhokoliv neodborného zásahu do seřízení karburátoru může vážně poškodit motor.

⚠ UPOZORNĚNÍ

- Údržbu a opravu zařízení pro přípravu palivové směsi do motoru smí provádět pouze autorizovaný servis značky Heron®.

ČIŠTĚNÍ ODKALOVAČE PALIVOVÉHO VENTILU

- Smí provádět pouze autorizovaný servis značky Heron®.

ÚDRŽBA VÝFUKU A LAPAČE JISKER

- ➔ Dekarbonizaci výfuku a čištění lapače jisker přenechejte autorizovanému servisu značky Heron®.

ČIŠTĚNÍ TRYSKY

- Ze stříkacího nástavce odejměte rychloupínací trysku a pro zprůchodnění (vyčištění) trysky použijte drátek nebo kancelářskou sponku a poté trysku propláchněte vodou.

⚠ UPOZORNĚNÍ

- ➔ Trysky, stříkací pistoli, vstup a výstup vody chraňte před vniknutím mechanických nečistot!

ODSTRANĚNÍ PŘÍPADNÝCH ZÁVAD

Pokud se během používání čističe vyskytnou nějaké potíže, pokuste se je odstranit dle následující tabulky. Pokud se Vám potíže nepodaří odstranit, obraťte se na autorizovaný servis značky Heron® (servisní místa naleznete na webových stránkách v úvodu návodu).

Problém	Možná příčina	Řešení
Čistič nelze nastartovat nebo lze nastartovat, ale jeho chod je nepravidelný.	Žádné palivo.	Doplňte palivo.
	Vadná zapalovací svíčka.	Očistěte/vyměňte zapalovací svíčku.
	Nedostatečné množství oleje.	Naplňte klikovou skříň motoru potřebným množstvím oleje. Umístěte čistič na pevný a rovný povrch.
	Sytič nastaven v nesprávné poloze. Uvolněný kabel zapalovací svíčky.	Upravte polohu sytiče. Upevněte řádně kabel k zapalovací svíčce.
Čistič se pomocí navíjecího/elektrického startéru obtížně startuje nebo jej nelze nastartovat vůbec.	Zaseknutý startovací ventil uvnitř čerpadla.	Při startování čističe stiskněte spoušť pistole, dochází-li během startování motoru k postupnému zvyšování tlaku, obraťte se na autorizovaný servis značky Heron®.
Motor čističe je ve vysokých otáčkách.	Poškozený regulátor motoru.	Kontaktujte autorizovaný servis.
Čistič nevytváří vysoký tlak.	Omezená dodávka vody.	Zkontrolujte hadici, zda nedochází k únikům vody nebo není-li omezen průtok přívodní vody.
	Přívodní hadice vody má příliš malý průměr.	Použijte zahradní hadici s průměrem minimálně 15 mm.
	Je zanesený filtr na vstupu vody do čističe.	Odpojte zahradní hadici, vyčistěte filtr a hadici propláchněte.
	Nedostatečný přítok vody.	Otevřete přívod vody na maximální průtok.
Tlak vody kolísá mezi vysokým a nízkým.	Nedostatečná dodávka vody.	Otevřete přívod vody na maximální průtok. Zkontrolujte hadici, zda nedochází k únikům nebo zda není omezen průtok.
	Je zanesen filtr na vstupu vody.	Odpojte zahradní hadici, vyčistěte filtr a hadici propláchněte.
	Ucpaná tryska.	Odstraňte nečistoty z trysky pomocí tenkého drátku (viz část Údržba).
	Čerpadlo přisává vzduch.	Zkontrolujte všechny hadice a spoje a ujistěte se, zda jsou řádně nasazeny a utaženy. Zastavte motor a uvolněte vzduch z čerpadla tisknutím spouště tlakové pistole, dokud nebude z trysky vycházet rovnoměrný proud vody bez vzduchu.
Přisávání čisticího prostředku nefunguje správně.	Čisticí prostředek je příliš hustý.	Naředte čisticí prostředek.
	Použitá špatná tryska.	Čisticí prostředek může být použit pouze při použití vysokoprůtokové (nízkotlaké) trysky označené jako „C“.
	Hadička pro přisávání prostředku není připojena k čerpadlu.	Zkontrolujte připojení.
	Ucpaná tryska.	Vyčistěte trysku a odstraňte nečistoty.
	Filtr na vstupu do přisávací hadičky je ucpaný.	Filtr promyjte teplou vodou nebo jej vyměňte.
	Ventil vstřikovače čisticího prostředku (uvnitř čerpadla) částečně ucpaný nebo zablokovaný.	Čtyřikrát až pětkrát rychle stiskněte a uvolněte spoušť stříkací pistole, aby došlo k vyčištění vstřikovače čisticího prostředku.
Únik vody v místě připojení hadice k přívodu vody.	Uvolněné šroubení.	Spoj dotáhněte.
	Chybějící nebo opotřebené gumové těsnění.	Doplňte/vyměňte gumové těsnění.
Úniky kolem přípojů nástavce ke stříkací pistoli.	Spoje jsou špatně nasazeny nebo nejsou dotaženy.	Spoje přezkontrolujte a dotáhněte.

Tabulka 3

⚠ UPOZORNĚNÍ

- Pokud dojde k zamrznutí vody v čističi, převezte jej do prostředí s teplotou nad 0°C a nechte zmrznout vodu v čističi pozvolna roztát. Za účelem urychlení tání zmrzlé vody nenahřívejte potrubní systém čističe a čerpadlo horkovzdušnými přístroji či nepolévejte jej horkou vodou. Mohlo by dojít k poškození čističe.
- **Voda při zamrznutí zvětšuje svůj objem a tudíž zamrznutí vody v čističi může způsobit jeho poškození (poškodit těsnění, osu atd.), proto zamezte tomu, aby došlo k zamrznutí vody v čističi. Na poškození tohoto typu nelze uplatnit nárok na bezplatnou záruční opravu!**

X. Přeprava a skladování

- ➔ Motor i výfuk jsou během provozu velice horké a zůstávají horké i dlouho po vypnutí čističe, proto se jich nedotýkejte. Abyste předešli popáleninám při manipulaci nebo nebezpečí vzplanutí při skladování, nechte čistič před manipulací a skladováním vychladnout.

PŘEPRAVA ČISTIČE

- Čistič přepravujte výhradně ve vodorovné poloze vhodně zajištěný proti pohybu a nárazům při přepravě.
- Třípolohový vypínač motoru přepněte do polohy vypnuto – „OFF“.
- Odpojte přívod vody do čističe.
- Uzavřete přívod paliva palivovým ventilem.
- Trysku nasměrujte do bezpečného prostoru a stiskněte spoušť pistole, aby došlo k odtlakování systému. Poté spoušť zajistěte pojistkou proti neúmyslnému stisknutí spouště.

⚠ UPOZORNĚNÍ

- **Uzavřete přívod paliva do motoru palivovým ventilem, neboť kapalné palivo se může vlivem otřesů dostat při přepravě do motoru a poškodit jej!**

- Z benzínové nádrže vypusťte benzín a důkladně zajistěte uzávěr nádrže.
- Nikdy čistič během přepravy neuvádějte do chodu. Před spuštěním čističe vždy vyložte z vozidla.
- Při přepravě v uzavřeném vozidle vždy pamatujte na to, že při silném slunečním záření a okolní teplotě uvnitř vozidla extrémně narůstá teplota a hrozí vznícení či výbuch benzinových výparů.

⚠ UPOZORNĚNÍ

- Při přepravě čističů chraňte před nízkou teplotou a zamrznutím vody uvnitř čističe.

PŘED USKLADNĚNÍM ČISTIČE NA DELŠÍ DOBU

- Před uskladněním čističe na delší dobu proveďte úkony (pokud připadají v úvahu) popsané výše v odstavci Přeprava čističe a dále níže uvedené úkony:
 - Odkalte karburátor.
 - Uzavřete palivový ventil!
 - Vyměňte olej.
 - Odpojte akumulátor a případně jej připojte k nabíječce s udržovacím nabíjecím režimem, která zajistí mít vždy akumulátor připravený v případě potřeby.
 - Vyčistěte vnější část motoru.
 - Vyšroubujte zapalovací svíčku a otvorem pro svíčku do válce nechte vtéci cca 1 čajovou lžičku motorového oleje. Pak zatáhněte 2–3 krát za startovací lanko. Tím se v prostoru válce vytvoří rovnoměrný ochranný olejový film. Poté svíčku našroubujte zpět.
 - Protočte motor zatažením za rukojeť startovací kladky a zastavte píst v horní úvratí. Tak zůstane výfukový i sací ventil uzavřen.
 - Čistič uložte na suché chráněné místo mimo dosah dětí.
 - Při skladování dbejte na to, aby se teplota pohybovala v rozmezí 0° < t < 40°C.
 - Čistič chraňte před přímým slunečním zářením, sálavými zdroji tepla a nepříznivými klimatickými jevy (déšť, vítr, mráz apod.). Čistič chraňte před zamrznutím vody uvnitř.

! UPOZORNĚNÍ

- Připadá-li v úvahu skladovací teplota čističe pod 0°C, je nutné potrubní systém čističe zaplnit nemrznoucí kapalinou.
- Na přívod vody do čističe nasadíte hadičku, do jejíž druhého konce bude možné zasunout stopku nálevky. Do nálevky poté pomalu nalévejte nemrznoucí kapalinu a potom zatáhněte za startovací lanko navíjecího startéru, aby došlo k vytvoření podtlaku v tělese čerpadla a tím i k nasávání nemrznoucí kapaliny do potrubního systému čističe. Za lanko tahejte tolikrát, dokud nemrznoucí kapalina nezačne vycházet z výstupného otvoru čerpadla. Nemrznoucí kapalina nesmí být hustá, aby mohla být nasávána do potrubního systému čističe. Musí mít hustotu jako voda!

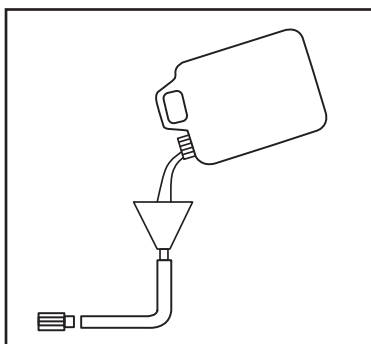

Obr. 32

! UPOZORNĚNÍ

- Nemrznoucí kapaliny bývají jedovaté a vstřebávají se kůží, proto při manipulaci s kapalinou zamezte kontaktu s kůží, chraňte před vniknutím kapaliny do očí a zamezte jejímu požití. Dbejte na upozornění, která jsou uvedena na obalu výrobce nemrznoucí kapaliny.

XI. Význam použitého značení na čističi





HPW 210	8896350
Input: max. 6 bar	Output: 210 bar
Tmax. 5 - 40 °C	Q_{max.} 7,5 l/min
Max. 4,5 kW/3600 min⁻¹	196 ccm OHV
IP 23	49 kg



Madal Bal a.s. Prům. zóna Příluky 244
CZ 76001 Zlín Czech Republic

HERON®

	Před použitím si pozorně prostudujte návod k použití.
	Odpovídá požadavkům EU.
	Symbol ukazující správnou úroveň hladiny oleje v olejové nádrži.
	Upozornění na horké části během provozu. POZOR HORKÉ! Nedotýkejte se horkých částí motoru a výfuku! Vyvarujte se výstupu horkých výfukových plynů
	Ventil přívodu paliva do karburátoru. Pozice „0“ („OFF“) pro uzavření přívodu paliva a pozice „1“ („ON“) pro otevření přívodu paliva.
	Nikdy nesměřujte proud tryskající vody z trysky na okolostojící osoby, sami na sebe, zvířata, vlastní stroj nebo zařízení pod elektrickým napětím.
	Ovládací páčka sytiče.

	<p>Stroj je dodáván bez oleje! Před spuštěním nalijte do olejové nádrže (klikové skříňě) motoru motorový olej třídy SAE 15W40.</p>
	<p>Akumulátor obsahuje olovené elektrody a elektrolyt kyselinu sírovou, proto nesmí být nepoužitelný akumulátor vyhozený do směsného odpadu či životního prostředí, ale musí být odevzdán k ekologické likvidaci a recyklaci na k tomu určená sběrná místa. Akumulátor musí být za účelem recyklace z čističe demontován.</p>
	<p>Zamezte přístupu jakéhokoliv zdroje ohně a sálavého tela. Pravidelně kontrolujte, zda nedochází k úniku hořlavin. Před doplněním paliva vypněte motor a nechte jej vychladnout.</p>
	<p>Nepoužitelný výrobek nevyhazujte do směsného odpadu či životního prostředí. Výrobek obsahuje elektrické součásti, které jsou nebezpečným odpadem, a proto musí být výrobek odevzdán k ekologické likvidaci na k tomu určená sběrná místa.</p>

Tabulka 4

XII. Likvidace odpadu

OBALOVÉ MATERIÁLY

- Obalové materiály vyhodte do příslušného kontejneru na tříděný odpad.

VYSOKOTLAKÝ ČISTIČ



Výrobek obsahuje elektrické/elektronické součásti. Podle evropské směrnice 2012/19 EU se elektrická a elektronická zařízení nesmějí vyhazovat do směsného odpadu, ale je nezbytné je odevzdat k ekologické likvidaci na k tomu určená sběrná místa. Informace o těchto místech obdržíte na obecním úřadě.

AKUMULÁTOR



Před likvidací čističe je nutné z něj dle směrnice 2006/66 EC odmontovat akumulátor a odevzdat jej k ekologické likvidaci/recyklaci na k tomu určená sběrná místa, protože obsahuje náplně, které jsou nebezpečným odpadem. Akumulátory nesmějí být proto vyhozeny do směsného odpadu a životního prostředí. Informace o sběrných místech obdržíte na obecním úřadě.

XIII. Záruka

Na tento výrobek poskytujeme standardní záruku v délce 24 měsíců od data zakoupení a prodlouženou záruku v trvání 36 měsíců po splnění specifikovaných podmínek. Veškeré záruční podmínky najdete v druhé části této příručky „Záruka a servis“. Před použitím stroje si pozorně prostudujte celou tuto část a řiďte se jejími pokyny.

XIV. EU Prohlášení o shodě

Výrobce: Madal Bal a.s. • Bartošova 40/3, CZ-760 01 Zlín • IČO: 49433717

prohlašuje,
že následně označené zařízení na základě své koncepce a konstrukce,
stejně jako na trh uvedené provedení, odpovídají příslušným bezpečnostním požadavkům Evropské unie.
Při námi neodsouhlasených změnách zařízení ztrácí toto prohlášení svou platnost.
Toto prohlášení se vydává na výhradní odpovědnost výrobce.

HERON® 8896350
Motorový tlakový čistič, max. 210 bar

byl navržen a vyroben ve shodě s následujícími normami:

EN 60335-2-79:2012, EN 55012:2007+A1, EN 1679-1+A1:2011
EN 61000-6-1:2007, EN 61000-6-3:2007+A1+AC1, EN 62321:2008

a harmonizačními předpisy:

2006/42 ES
2011/65 EU
2014/30 EU
97/68 ES (2002/88 ES)
2000/14 ES

Kompletaci technické dokumentace 2006/42 ES provedl Martin Šenkýř se sídlem na adrese výrobce.
Technická dokumentace (2006/42 ES) je dostupná na adrese výrobce.

Naměřená hladina akustického výkonu zařízení reprezentujícího daný typ: 87 ± 3 dB(A)
Garantovaná hladina akustického výkonu zařízení: 90 dB(A)

ES schválení emisí výfukových plynů dle 97/68 ES (2002/88 ES):

e13*97/68SN3G2*2002/88*0202*00

Místo a datum vydání EU prohlášení o shodě: Zlín, 8.6.2016

Osoba oprávněná vypracováním EU prohlášení o shodě jménem výrobce
(podpis, jméno, funkce):

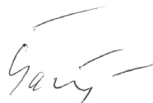

Martin Šenkýř
člen představenstva a. s.

Úvod

Vážený zákazník,

ďakujeme za dôveru, ktorú ste prejavili značke Heron® zakúpením motorového tlakového čističa.

Výrobok bol podrobený testom spoľahlivosti, bezpečnosti a kvality predpísaných príslušnými normami a predpismi Európskej únie.

Pokiaľ budete mať akékoľvek otázky, obráťte sa na naše poradenské centrum pre zákazníkov:

www.heron.sk

Fax: +421 2 212 920 91 Tel.: +421 2 212 920 70

Výrobca: Madal Bal a.s., Průmyslová zóna Příluky 244, CZ- 760 01 Zlín, Česká republika

Distribútor pre Slovenskú republiku: Madal Bal s.r.o., Pod gaštanmi 4F, 821 07 Bratislava

Dátum vydania: 3. 2. 2015

Obsah

I. CHARAKTERISTIKA	32
II. TECHNICKÉ ÚDAJE	33
III. ZOSTAVENIE TLAKOVÉHO ČISTIČA-PRIRADENIE SKRUTIEK K INŠTALOVANÝM DIELOM	35
IV. SÚČASTI A OVLÁDACIE PRVKY ČISTIČA	36
V. PRÍPRAVA ČISTIČA NA POUŽITIE	40
VI. UVEDENIE ČISTIČA DO CHODU/VYPNUTIE/ODSTAVENIE Z PREVÁDZKY	45
VII. SPÔSOB POUŽITIA	47
VIII. DOPLŇUJÚCE INFORMÁCIE K POUŽÍVANIU A PREVÁDZKE ČISTIČA	48
Zakázané používanie	48
Obsah alkoholu v palive	48
Olejové čidlo a kontrola množstva oleja	48
Akumulátor čističa	48
Klimatické podmienky k prevádzke čističa	49
Meranie hladiny akustického tlaku, výkonu a bezpečnosti na pracovisku	49
Zásady použitia a bezpečnostné pravidlá	49
IX. ÚDRŽBA A STAROSTLIVOSŤ	51
Plán údržby	51
Čistenie chladiacich rebier na motore	52
Výmena oleja	52
Čistenie/výmena vzduchového filtra	53
Kontrola/údržba/výmena zapalovacej sviečky	53
Údržba palivového filtra	54
Odkalenie karburátoru	54
Čistenie odkalovania palivového ventilu	54
Údržba výfuku a lapača iskier	54
Čistenie trysky	54
Odstránenie prípadných porúch	55
X. PREPRAVA A SKLADOVANIE	56
XI. VÝZNAM POUŽITÉHO OZNAČENIA NA ČISTIČI	57
XII. LIKVIDÁCIA ODPADU	58
XIII. ZÁRUKA	58
XIV. EU PREHLÁSENIE O ZHODE	59
ZÁRUKA A SERVIS	95

I. Charakteristika

- Vysokotlakový motorový vodní čistič HERON® HPW 210 vyniká vysokým tlakom vody na výstupe- až 210 bar, čo zaisťuje jeho vysoký čistiaci výkon. Čistič je určený na veľmi efektívne čistenie povrchov a plôch z kameňa, dreva, kovu, plastu ako sú napr. chodníky a terasy za účelom odstrániť mach a riasy, ďalej fasády domov, záhradného náradia atď. Hlavné uplatnenie nachádza tento výrobok pri umývaní dopravných prostriedkov, poľnohospodárskych pracovných strojov atď.
- Funkcia Trigger Štart umožňuje uviesť čistič do chodu iba stlačením spúšte striekacej pištole.
- Ak nedôjde k stlačeniu spúšte pištole na dobu 10-15 sekúnd, motor sa automaticky vypne. Táto funkcia jednak znižuje spotrebu paliva a ďalej pri štartovaní/vypnutí čističa nie nutné k stroju chodiť z väčšej vzdialenosti či výšky.
- Funkcia elektrického štartu zaisťuje fyzicky nenáročné a jednoduché uvedenie čističa do chodu.
- Možnosť manuálneho štartovania navíjacím štartérom v prípade, že je vybitý akumulátor.
- Vďaka funkcii samo-dobíjanie akumulátora pri pravidelnom používaní čističa nie je nutné ho externe dobíjať.
- Čistič je vybavený systémom na prisávanie čistiaceho prostriedku pre vyššiu účinnosť vyčistenia.
- Funkcia samo-nasávanie vody napr. z vedierka umožňuje použiť čistič na miestach bez možnosti pripojenia k vodovodnému systému.
- Kvalitné kolieska a manipulačné držadlo umožňujú jednoduché a fyzicky nenáročné prevážanie čističa na miesto potreby.
- Dĺžka tlakovej hadice 8 m umožňuje čistenie vo väčšej vzdialenosti od čističa napr. pri umývaní nákladných vozidiel alebo vo väčších výškach.
- Sadatrysiek s rôznym rozpätím striekanej vody umožňuje nájsť optimálne podmienky pre čistenie daného predmetu.
- Čistič je vybavený uchytением pre všetko potrebné príslušenstvo (tlakovú hadicu, trysky, striekaciu pištoľ a nadstavec), čo umožňuje mať všetko pohromade pri prevážaní a používaní čističa a zároveň s menším rizikom, že stratíte potrebné príslušenstvo.

TAUTO START

II. Technické údaje

Objednávacie číslo	8896350
---------------------------	----------------

TLAKOVÝ ČISTIČ

Požiadavky na prívod vody

Rozmedzie tlaku vody pre napájanie	0 (samo-nasávanie vody) až 6 bar (0-600 kPa)
Minimálny prietok vody ¹⁾	8,5 L/min
Min. a max. teplota vody ²⁾	Min. > 0 °C (bez ľadu); Max. 40 °C
Pripojenie prívodu vody ¹⁾	Násada na hadicu s nátrubkom 17 mm na pripojenie k hadici (súčasť dodávky)

Parametre výstupu tlakovej vody

Max. tlak vody na výstupe	210 bar (21 MPa)
Prietok vody na výstupe	~ 7,5 L/min (závislý od použitej trysky)
Rozpätie striekanej vody	15°; 25°; 40° (podľa použitej trysky) a vysoko-prietoková nízkotlaková tryska „C“.

TLAKOVÁ HADICA

Dĺžka tlakovej hadice	8 m
Max. teplota a tlak vody pre hadicu	80°C; 22,0 MPa (220 bar)

STRIEKACIA PIŠTOĽ

Max. prietok vody	25 L/min
Max. teplota a tlak vody	60°C; 24,8 MPa (248 bar)

MOTOR TLAKOVÉHO ČISTIČA

Typ motora	zážihový (benzínový), štvortakt, jeden valec s OHV rozvodom
Typ paliva ³⁾	Natural 95 alebo 98 bez oleja;
Typ oleja do olejovej nádrže (kľukovej skrine) motora	motorový, štvortaktový, polosyntetický, pre vzduchom chladené motory, trieda SAE 15W40
Chladenie	vzduchom
Štartovanie	elektrické; tiež funkcia Auto-štart-možnosť štartu stlačením spúšte pištole a manuálny
Funkcia Trigger Štart ⁴⁾ (automatické štartovanie a vypnutie motora)	ÁNO
Max. výkon motora	4,5 kW/3600 min ⁻¹
Obsah motora	196 ccm
Krytie	IP 23
Zapaľovacia sviečka	NHSP F6RTC alebo ich ekvivalent NGK BPR6ES
Objem oleja v kľukovej skrini motora	~ 300 ml (3 dcl)
Objem palivovej nádrže	14,4 L
Spotreba paliva	340 g/kWh; 486 mL/kWh; 2,1 L/hod.
Doba chodu na jednu nádrž	~ 6,5 hod.
Snímač poklesu hladiny oleja v motore	áno
Rozmery vzduchového filtra (V x Š x H)	134 x 76 x 24 mm; objednávacie číslo náhradného vzduchového filtra: 8896111A

AKUMULÁTOR ELEKTRICKÉHO ŠTARTU

Typ akumulátora	gélový s olovom- kyselinový; nemôže dôjsť k vytečeniu náplne z poškodeného akumulátora
Výstupné napätie; kapacita; doba nepretržitej prevádzky s týmito parametrami	12 V DC; 9 Ah; 20 h.
Akumulátor sa dá nabíjať	ÁNO

IDEÁLNE PODMIENKY K PREVÁDZKE ČISTIČA ⁵⁾

Teplota okolitého vzduchu	25°C
Nadmorská výška m.n.m.	1000
Atmosférický tlak	100 kPa (~ 1 atm.)
Vlhkosť vzduchu bez orosenia	30 %

DALŠÍ PARAMETRY

Teplota okolia pre použitie čističa ²⁾	5°C až 40°C
Samo-prisávanie roztoku čistiaceho prostriedku	ÁNO
Funkcia samo-nasávanie vody z nádrže	ÁNO
Hladina akustického tlaku (meraná podľa EN ISO 11203)	68 dB(A); odchýlka K= ±3; deklarovaná podľa EN ISO 4871
Hladina akustického výkonu (meraná podľa EN ISO 3744)	87 dB(A); odchýlka K= ±3; deklarovaná podľa EN ISO 4871
Hodnota emisie vibrácií podľa EN 60335-2-79 (súčet troch ôs)	2,0 m/s ² ; odchýlka K= ±1,5
Krytie	IP 23
Hmotnosť bez náplní	40,2 kg
Rozmery čističa (V x Š x H)	53 x 74 x 59 cm

Tabuľka 1

1) Priemer hadice a jej prípojky musí zaistiť prietok vody na jej výstupe aspoň 8,5 L/min. Odporúčame použiť hadicu s vnútorným priemerom 14 mm, čo je vnútorný priemer dodávanej násady na pripojenie hadice.

2)  **UPOZORNENIE**

- **Tlakový čistič môžete používať aj pri teplote okolia mierne pod 0°C iba za predpokladu, že bude čistič tejto teplote okolia vystavený len počas prieniku vody strojom na dobu potrebnú na prevedenie čistiaceho úkonu a na prívod vody bude použitá čo najkratšia možná hadica, aby nedochádzalo k ochladeniu prívádzanej vody o zmrznutý podklad a okolitú nízku teplotu a tým k vytvoreniu ľadových kryštálikov v prívádzanej vode, ktoré by stroj poškodili. Hadicu prívodu vody podložte izolačným materiálom, aby nebola v kontakte so zamrznutým podkladom. Taktiež je potrebné, aby ste mysleli na teplotu vody na výstupe zo zdroja, pretože ak bude mať teplotu mierne nad 0°C, hrozí nebezpečenstvo vytvorenia ľadových kryštálikov počas cesty hadicou pri teplote okolia pod 0°C. Po zastavení prietoku strojom je treba stroj okamžite premiestniť do priestoru s teplotou okolo 5 °C, aby nedošlo k zamrznutiu studenej vody v stroji.**

3) Na dosiahnutie vysokého výkonu motora musíte použiť kvalitný benzín s vysokým oktánovým číslom, ktorý nie je starší ako 30 dní odo dňa načerpania na čerpacej stanici. Použitím benzínu s nižším oktánovým číslom sa znižuje výkon motora čističa.

4)

- Funkcia Trigger Štart umožňuje uviesť čistič do chodu iba stlačením spúšte striekacej pištole.
- Ak nedôjde k stlačeniu spúšte pištole na dobu 10-15 sekúnd, motor sa automaticky vypne. Táto funkcia znižuje spotrebu paliva a pri štartovaní/vypnutí čističa nie nutné k stroju chodiť z väčšej vzdialenosti či výšky.

5) Za uvedených ideálnych podmienok dosiahnete optimálny výkon motora, pretože na tieto podmienky, hlavne pre nadmorskú výšku, je z výroby nastavený karburátor na optimálnu prípravu palivovej zmesi pre pohon motora.

 **UPOZORNENIE**

- **Pred použitím si prečítajte celý návod na použitie a nechajte ho priložený u výrobku, aby sa s ním obsluhujúci mohol zoznámiť. Ak výrobok niekomu požičiavate alebo predávate, priložte k nemu aj tento návod na použitie. Nedovoľte, aby sa tento návod znehodnotil. Výrobca nenesie zodpovednosť za škody či zranenia vzniknuté používaním prístroja, ktoré je v rozpore s týmto návodom.**
- **Zabráňte v používaní prístroja deťom, osobám so zníženou pohyblivosťou, zmyslovým vnímaním alebo mentálnym postihnutím alebo osobám s nedostatkom skúseností a znalostí alebo osobám neznalých týchto pokynov, aby používali tento čistič.**
- **Pred inštaláciou a každým použitím skontrolujte čistič, príruby, ovládacie prvky, konektory a tlakovú hadicu, či nie sú poškodené. Skontrolujte, či tlaková hadica nie je popraskaná. Poškodený prístroj alebo poškodenú tlakovú hadicu nepoužívajte a zaistite opravu v autorizovanom servise značky Heron®. Za poškodený sa považuje tiež popraskaný materiál tlakovej hadice.**

III. Zostavenie tlakového čističa-priradenie skrutiek k inštalovaným dielom

⚠ UPOZORNENIE

- Najmenšie 2 dodávané skrutky označené ako „0“ sú určené na skrutkovanie plochých očiek káblov štartéra k tenkým plochým konektorm akumulátora iba v prípade použitia akumulátora a s týmito konektormi. Dodávaný akumulátor však tento typ plochých tenkých konektorov nemá a na pripojenie káblov sú určené skrutky už nainštalované v konektoroch akumulátora a na obr.1 nie sú zobrazené.

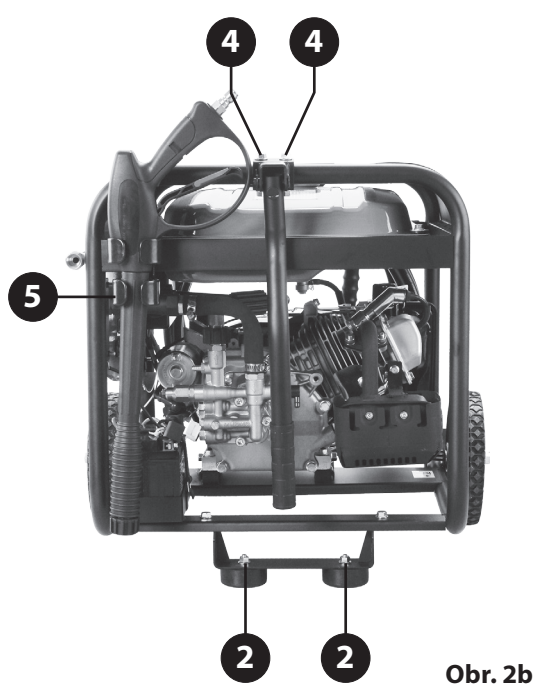
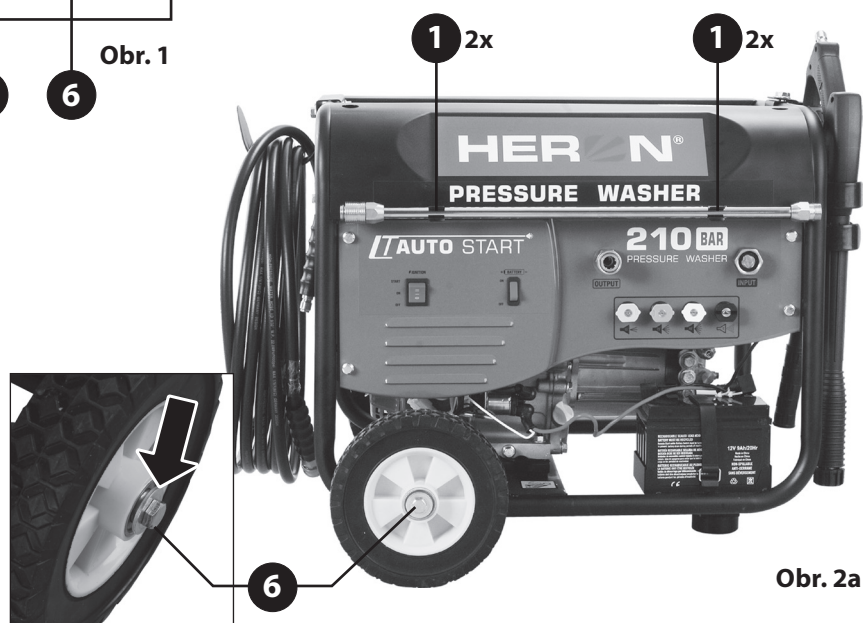
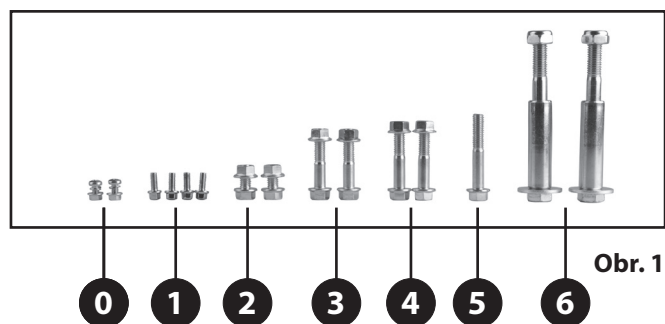

IV. Súčasti a ovládacie prvky čističa

POPIS OVLÁDACIEHO PANELU TLAKOVÉHO ČISTIČA

Obr. 3, Pozícia-popis

- 1) Troj-polohový prevádzkový spínač pre elektrické alebo manuálne štartovanie a vypnutie motora.
 - Pozícia „ON“ pre manuálne štartovanie potiahnutím ručného štartéra a pre štartovanie pri aktívnej funkcii Trigger Start (automatický štart).
 - Pozícia „ŠTART“ pre elektrické štartovanie prepnutím spínača do tejto pozície.
 - Pozícia „OFF“ pre vypnutie motora.
- 2) Spínač aktivácie/zrušenie funkcie Trigger Start (označený ako „Battery“) pre automatické uvedenie motora do chodu stlačením spúšte pištole.
 - Pozícia „ON“ pre aktiváciu tejto funkcie.
 - Pozícia „OFF“ pre vypnutie tejto funkcie.
- 3) Konektor na rýchle prichytenie výstupu tlakovej vody na pripojenie tlakovej hadice.
- 4) Príruba (matica na pretiahnutie) určená pre skrutkovanie násady na hadicu pre nasunutie konca hadice prívodu vody.
- 5) Uloženie nepoužívaných trysiek určených pre striekaciu pištoľ.

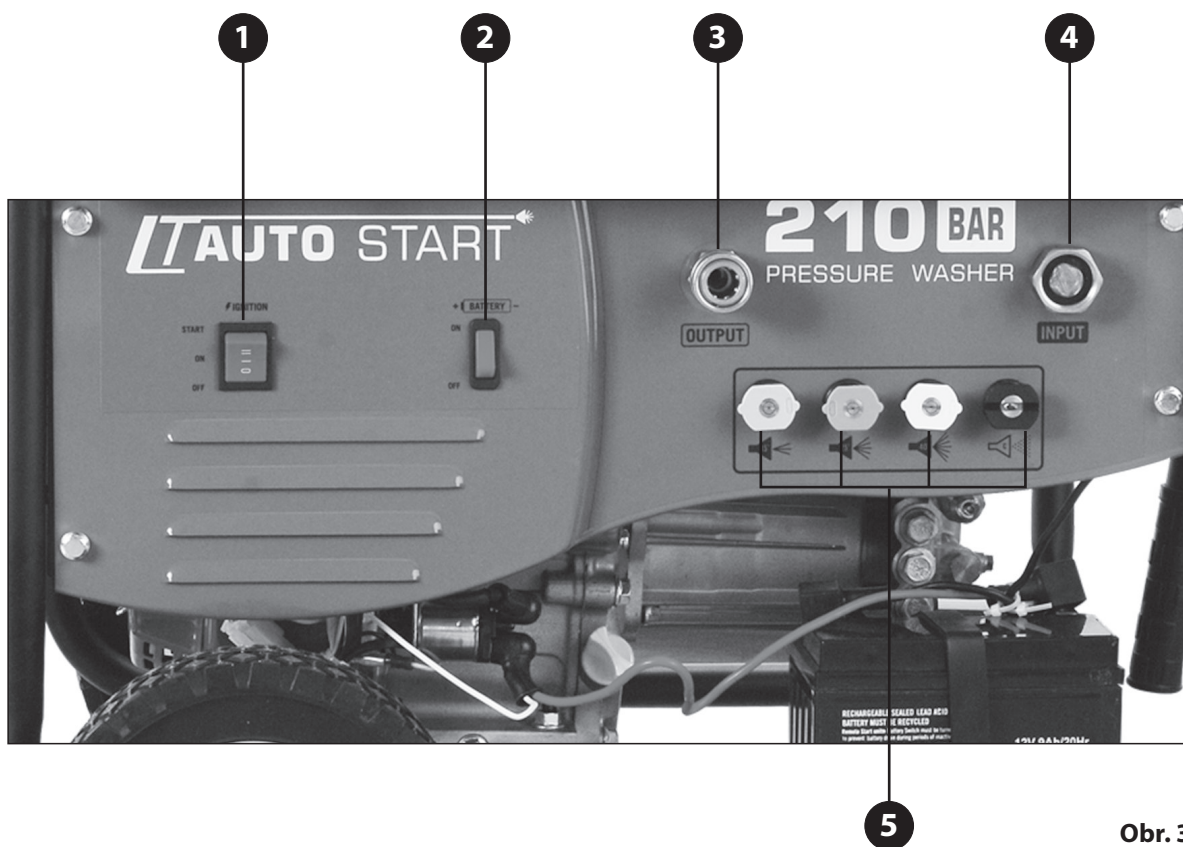

Obr. 3

ĎALŠIE SÚČASTI A OVLÁDACIE PRVKY TLAKOVÉHO ČISTIČA

Obr. 4, Pozícia-popis

- 1) Úchyty striekacieho nadstavca
- 2) Ovládací (čelný) panel, popis ovládacích prvkov pozri obr.3
- 3) Pripojené napájacie káble elektrického štartéra k akumulátoru
- 4) Akumulátor
- 5) Skrutka na plnenie olejovej nádrže (kľukovej skrine) motora- je na oboch stranách čističa
- 6) Skrutka na vypúšťanie oleja z olejovej nádrže - je na oboch stranách čističa
- 7) Sériové číslo čističa (vyrazené na motore): prvé a druhé dvojčíslo udáva rok a mesiac výroby a nasledujúce čísla označenie výrobné série prístroja.
- 8) Manipulačné kolieska
- 9) Štítok s technickými údajmi
- 10) Striekací nadstavec na striekaciu pištoľ

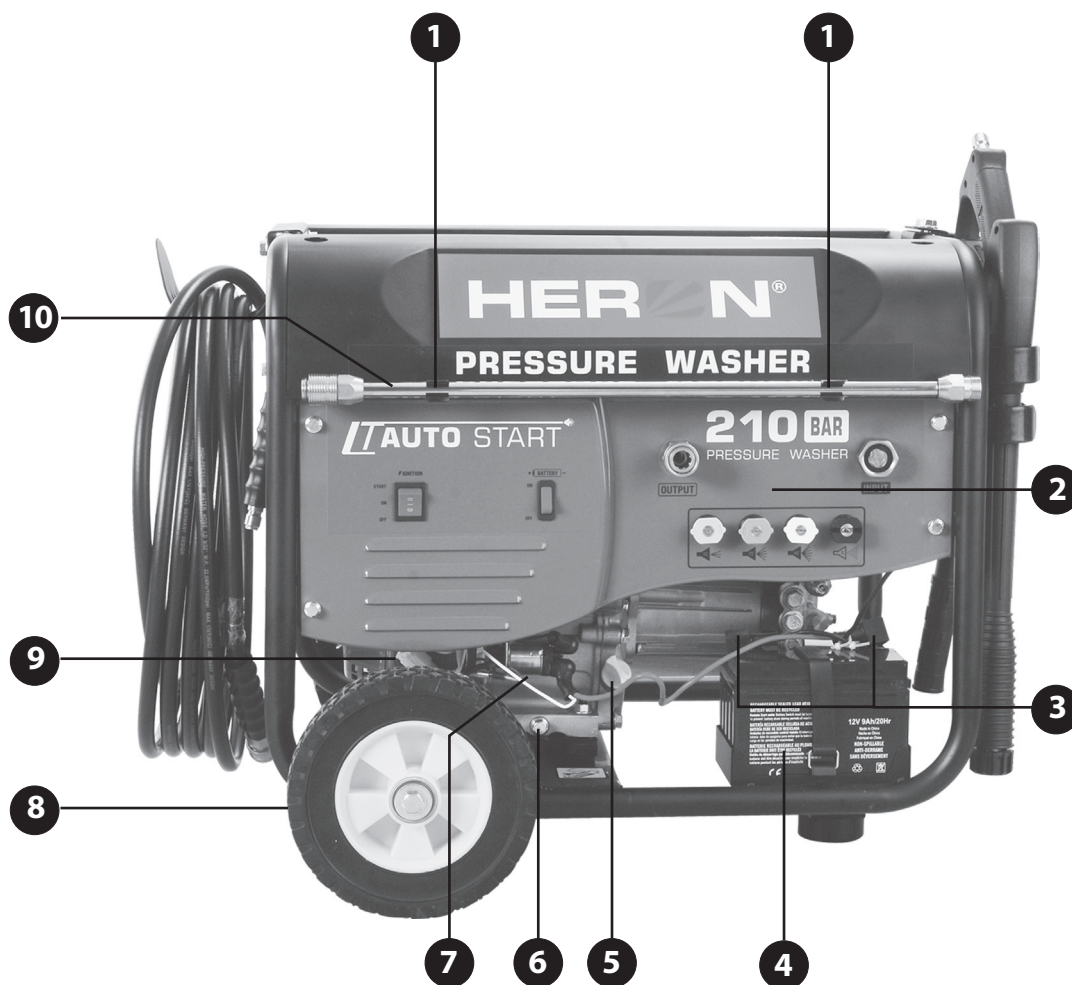

Obr. 4

Obr. 5, Pozícia-popis

- 1) Rýchlo-konektor na pripojenie striekacej pištole k tlakovej hadici
- 2) Poistka proti neúmyselnému stlačeniu spúšte pištole
- 3) Spúšť striekacej pištole
- 4) Výfuk; Pozor horúci!
- 5) Manipulačné držadlo pre prevádzku čističa
- 6) Podstavec s gumovými nožičkami
- 7) Nátrubok na pripojenie hadičky na nasávanie čistiaceho prostriedku
- 8) Držadlo striekacej pištole
- 9) Striekacia pištoľ

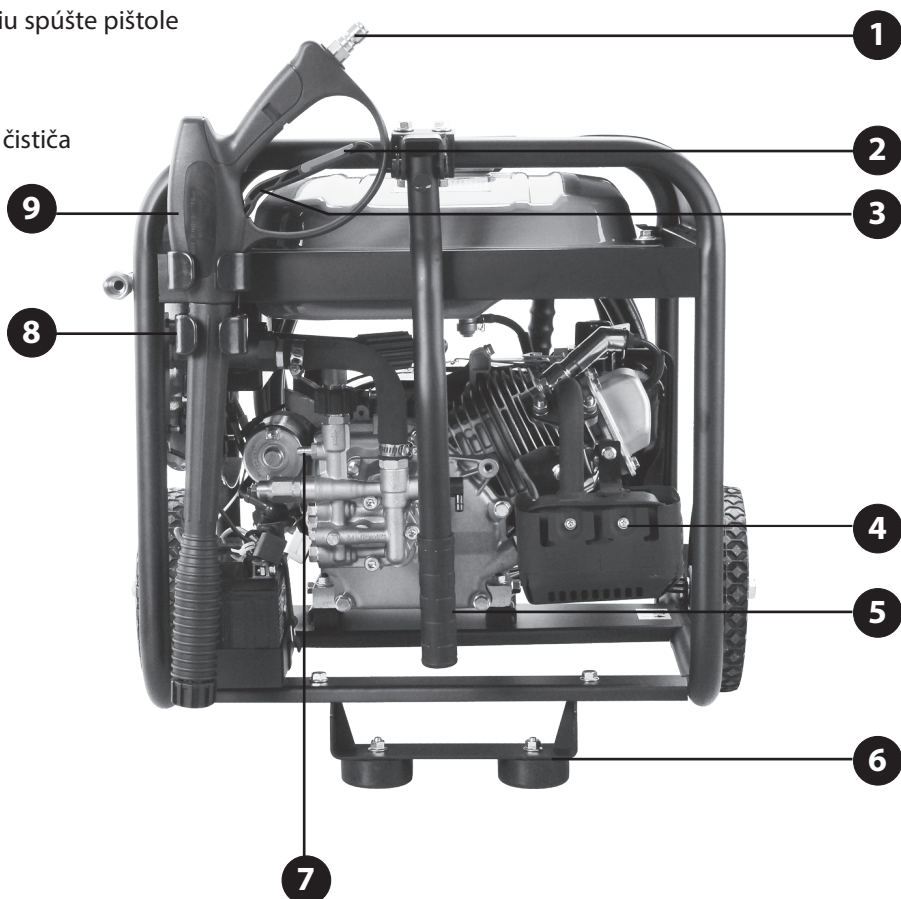

Obr. 6, Pozícia-popis

- 1) Konektor („fajka“) zapalovacej sviečky
- 2) Páčka na ovládanie sýtiča
- 3) Skrutky na odkalenie karburátora
- 4) Skrutka na vypúšťanie oleja z olejovej nádrže.
- 5) Skrutka na plnenie olejovej nádrže.
- 6) Výstup výfuku; Pozor horúci!
- 7) Ochranný výpustný ventil príliš teplej vody

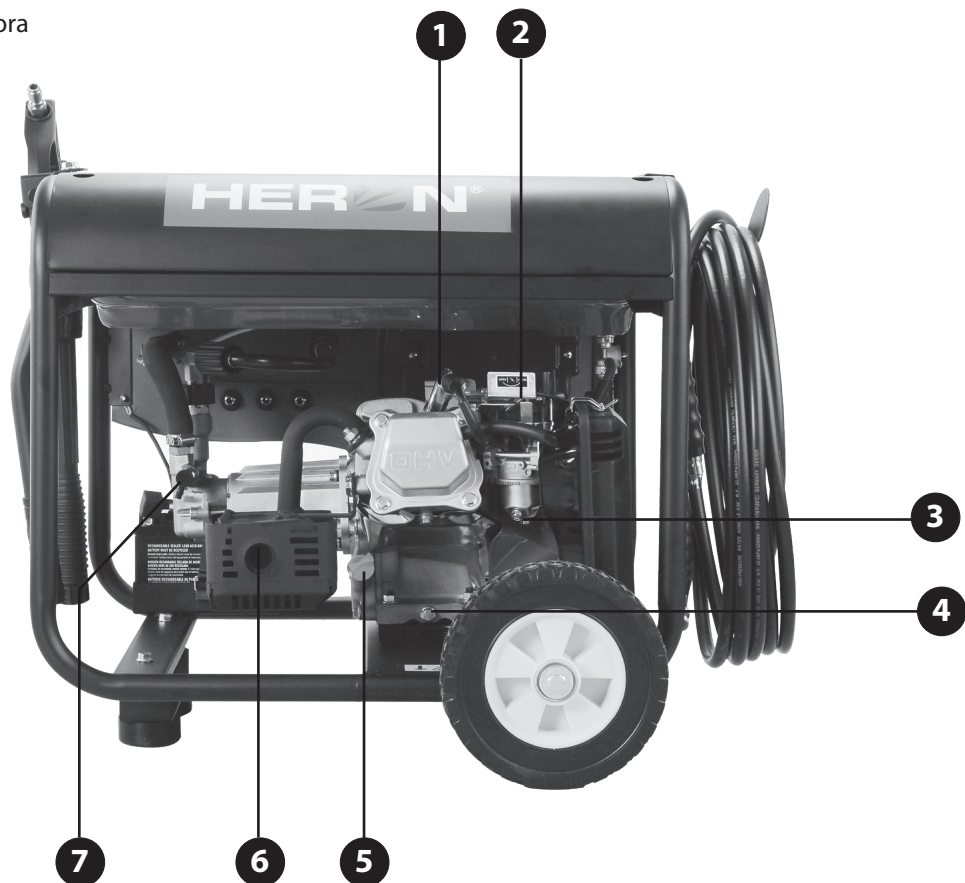

Obr. 7, Pozícia-popis

- 1) Držadlo tlakovej hadice
- 2) Ťahadlo (rukoväť) navijacieho štartéra
- 3) Tlaková hadica
- 4) Kryt vzduchového filtra
- 5) Ventil pre prívod paliva do karburátora (palivový ventil)
- 6) Palivová nádrž
- 7) Veko palivovej nádrže
- 8) Ukazovateľ množstva paliva v palivovej nádrži (palivo-znak)



Obr. 7

V. Príprava čističa na použitie

- 1. Naplňte olejovú nádrž motora motorovým olejom triedy SAE 15W40. POZOR!, STROJ SA DODÁVA BEZ OLEJA!**

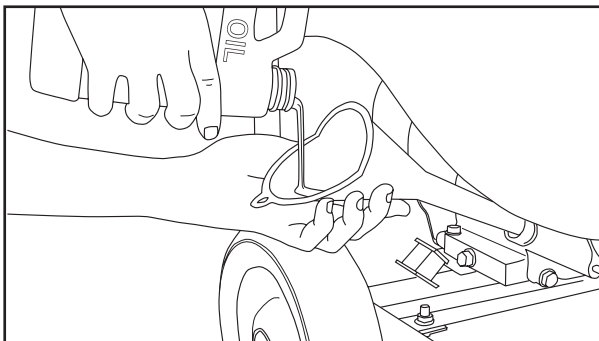

Obr. 8

- ➔ Tlakový čistič je dodávaný bez oleja, preto pred uvedením do prevádzky je treba olejovú nádrž naplniť olejom tak, aby odmerka na olejovej zátke bola po zaskrutkovaní úplne ponorená do oleja, pozri obr. 9. Prevedte kontrolu výšky hladiny oleja na odmerke po odskrutkovaní odmerky z nádrže.

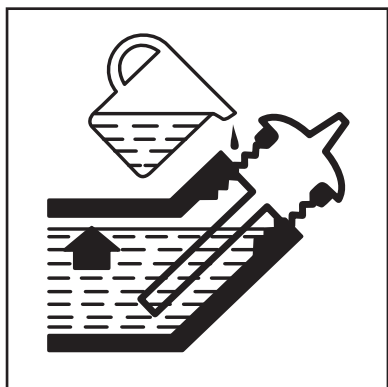

Obr. 9

- ➔ Plnenie olejom a kontrolu výšky hladiny oleja vykonávajte iba v tom prípade, ak čistič stojí na rovine a dlhšiu dobu (minimálne 0,5 hodiny) po vypnutí motora. Ak budete kontrolu hladiny oleja vykonávať krátko po vypnutí čističa, všetok olej ešte

nestečie zo stien olejovej nádrže a odpočet hladiny nebude vierohodný. **Kontrolu hladiny oleja vykonávajte vždy pred uvedením čističa do prevádzky po odstavení.**

- ➔ Používajte kvalitné motorové oleje určené na mazanie štvortaktných benzínových motorov chladených vzduchom napr. **Shell Helix HX5 15 W-40, Castrol GTX 15 W40** alebo ich ekvivalenty, ktoré majú viskóznou triedu SAE 15W40 a výkonostnú triedu API SJ a vyššiu (napr. API/SL). Oleje s viskóznou triedou SAE 15W40 zabezpečujú dobré mazacie vlastnosti pri teplotách v našich klimatických podmienkach. Pre použitie čističa v inom teplotnom rozsahu, ako toho ktorý zodpovedá viskóznej triede triede SAE 15W40, je nutné zvoliť olej so zodpovedajúcou viskóznu triedou podľa nižšie uvedeného grafu. Čistič používajte len v predpísanom rozmedzí teplôt $0^{\circ}\text{C} < t < +40^{\circ}\text{C}$.
- ➔ Prevádzka čističa s nedostatočným alebo nadmerným množstvom oleja vedie k poškodeniu motora.
- ➔ **Nikdy do čističa nepoužívajte oleje bez detergentných prísad a oleje určené pre dvojtaktové motory!**
- ➔ Pri nízkej hladine oleja doplňte jeho množstvo olejom rovnakej značky a typu, ktorý bol použitý v čističi. Nemiešajte oleje s rozdielnou triedou SAE a výkonostnou triedou API.

- 2. Do 70 % objemu palivovej nádrže nalejte čerstvý čistý bez-olovnatý benzín BEZ OLEJA, napr. Natural 95 alebo Natural 98.**

ODPORUČENÉ VISKÓZNE TRIEDY SAE MOTOROVÝCH OLEJOV PODĽA VONKAJŠÍCH TEPLÔT (°C)

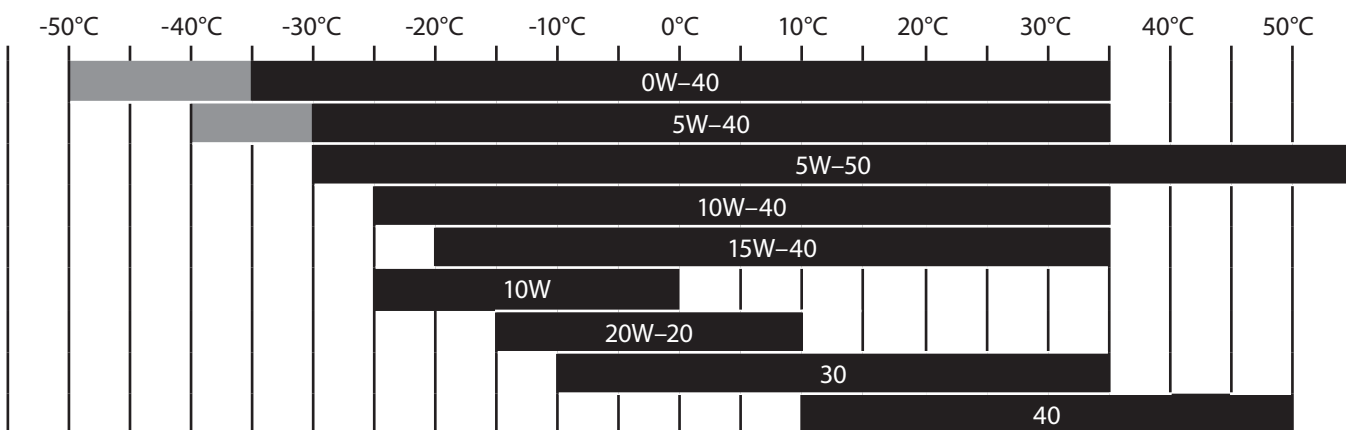

Obr. 10

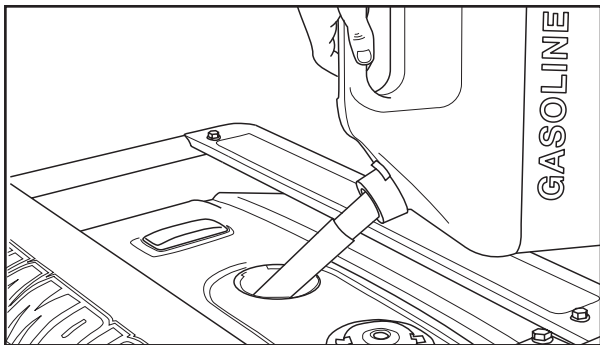

Obr. 11

- ➔ **Palivo nalievajte do nádrže vždy cez sitko, ktoré je vložené vo vstupe do nádrže a množstvo paliva v nádrži sledujte na ukazovateli na nádrži.**
- Odstránia sa tým prípadné mechanické nečistoty obsiahnuté v benzíne, ktoré môžu upchať palivový systém a zaniest' karburátor.
- ➔ Používajte kvalitný a čerstvý bez-olovnatý benzín s oktánovým číslom 95 alebo vyšším (napr. Natural 95 alebo Natural 98).
- Nekvalitné palivo má negatívny vplyv na chod motora čističa (napr. problémy pri štartovaní, netypický chod, nižší výkon motora, rýchlejšie zanášanie zapalovacej sviečky atď.).
- Prirodzenou vlastnosťou benzínu je pohlcovanie vzdušnej vlhkosti a zvetrávanie. Do čističa preto nepoužívajte benzín starší než jeden mesiac od načerpania na čerpacej stanici, pretože staré palivo má tiež negatívny vplyv na chod motora. Navyiac vlhkosť obsiahnutá v benzíne má korózne účinky na kovové súčasti.
- **Nikdy do čističa nepoužívajte benzín s obsahom oleja!**
- Odporúčame použiť kondicionér do paliva. Zlepšuje to vlastnosti paliva, predlžuje životnosť motora a znižuje karbonizáciu výfuku.

⚠ UPOZORNENIE

- **Do čističa nesmie byť použitý žiadny iný druh pohonnej hmoty (paliva) než je uvedené vyššie či v technickej špecifikácii.**
- **Nádrž neprepĺňajte, aby v nádrži bola rezerva pre nárast tlaku benzínových pár z dôvodu ohrevu benzínu a aby nedošlo k vytečeniu benzínu cez viečko uzatvorenej nádrže pri manipulácii s čističom.**
- Nedopĺňajte palivo, ak je čistič v prevádzke! Palivovú nádrž otvárajte a palivo vždy dopĺňajte len pri vypnutí motora a prístroji, ktorý vychladol, pretože by mohlo dôjsť ku vznieteniu benzínu alebo jeho pár. Ak dôjde k rozliatiu paliva, vždy ho dôkladne vysušte do sucha. Výpary benzínu sú jedovaté, preto palivo dopĺňajte v priestore, ktorý ste dobre vyvetrali a používajte gumové rukavice, pretože sa benzín pri kontakte s pokožkou vstrebáva do tela.

- Pri manipulácii s benzínom zamedzte v prístupe akémukoľvek zdroju ohňa, iskier či sálavého zdroja tepla, pretože benzín a jeho výpary sú veľmi horľavé a výbušné. **Z tohto dôvodu čistič s benzínom v palivovej nádrži chráňte pred účinkom priameho slnečného žiarenia a nevystavujte ho teplote okolia nad 40°C.**

3. Skontrolujte stav vzduchového filtra.

- Odmontujte kryt vzduchového filtra a skontrolujte, či nie je filter zanesený. **Kontrolu filtra prevádzkajte vždy pred uvedením čističa do prevádzky po odstavení!** Znečistený filter bráni prúdeniu vzduchu do karburátora, čo môže spôsobiť poškodenie karburátora a motora čističa.

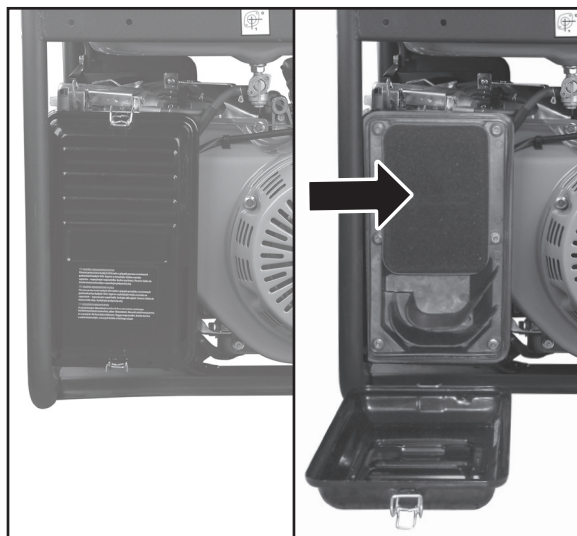

Obr. 12

- Ak je filter zanesený, očistite ho podľa predpísaného postupu v kapitole Čistenie a údržba. Silno zanesený alebo poškodený filter vymeňte za nový (objednávacie číslo 8896111A).

4. Na striekaciu pištoľ naskrutkujte striekací nastavac a spúšť zaistite poistkou proti neúmyselnému spusteniu.

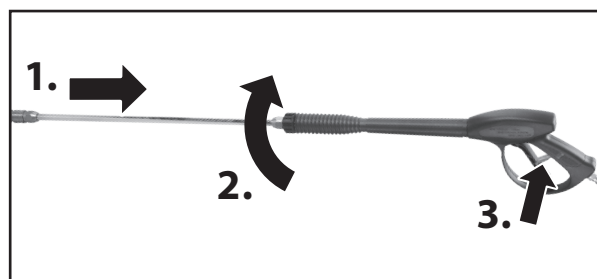

Obr. 13

5. Do konektora rýchlo-spojky na konci striekacieho nastavca pricvaknite koncovku trysky podľa požadovaného rozpätia lúča.

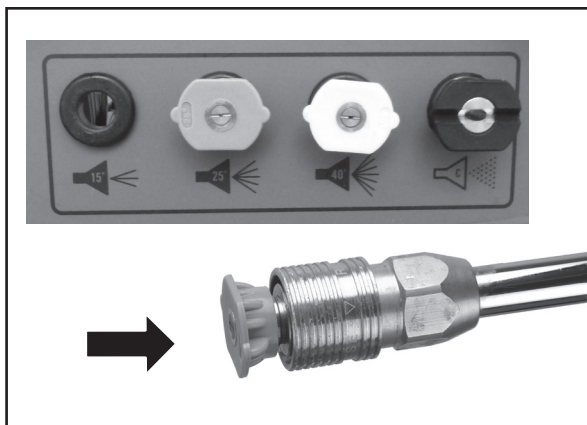

Obr. 14

6. Ku konektoru „OUTPUT“ (výstupu tlakovej vody) a k striekacej pištoľi pripojte tlakovú hadicu.

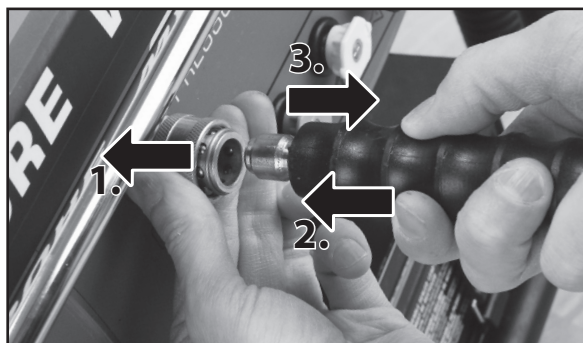

Obr. 15A

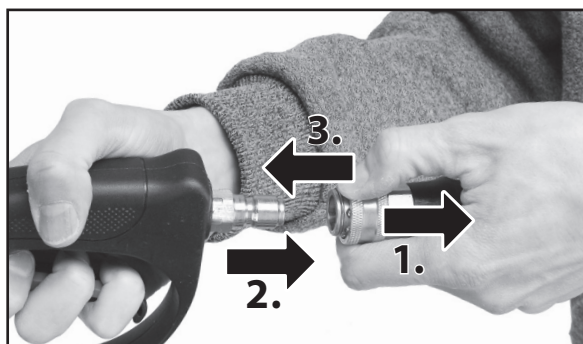

Obr. 15B

7. Prívodnú hadicu naplňte vodou, aby sa z nej vytlačil vzduch a po zastavení prívodu vody naskrutkujte maticu na preťahovanie prívodu vody „INPUT“ na závit násady na hadicu. Z dôvodu utesnenia spoja skôr než naskrutkujete násadu na hadicu jeho závit oviňte teflónovou páskou určenou pre vodovodné inštalácie, pozri obr. 16A a 16B.

Privedená voda do čističa musí byť filtrovaná cez sitko na mechanické nečistoty umiestnené na prívode vody. Vždy zaistíte, aby bolo filtračné sitko pri vstupe vody do čističa a vždy ho pred pripojením vody skontrolujte a prípadne vyčistíte, aby nedochádzalo k obmedzeniu prietoku vody do čističa znečisteným sitkom. Mechanické nečistoty z vody čistič poškodzujú. Ak je voda znečistená nečistotou, ktorá sa nedá odstrániť pomocou sitka, napr. bahnatá voda, túto vodu nemôžete použiť na napájanie čističa!

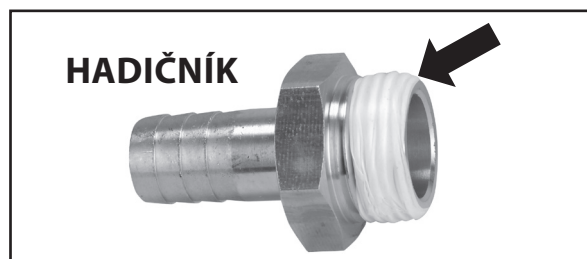

Obr. 16A

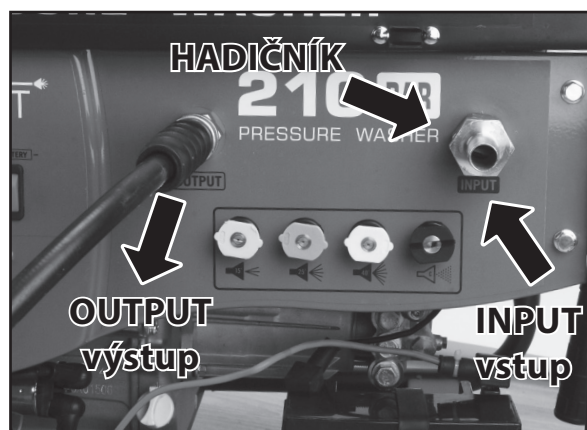

Obr. 16B

- Na nátrubok násady na hadicu nastrčte koniec hadice pre prívod vody so sťahovacími hadicovými sponami a spony skrutkovačom dôkladne stiahnite, aby sa nevyšmykla hadica z dôvodu tlaku prívodnej vody, pozri obr. 16C.

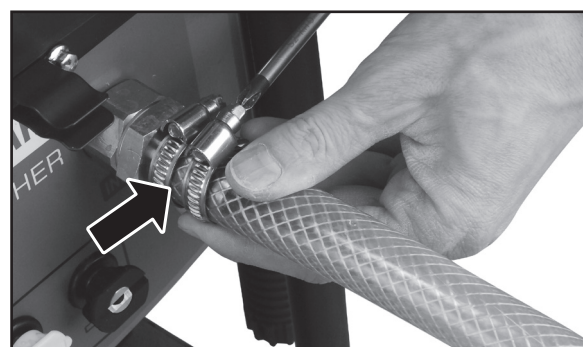

Obr. 16C

- Pre prívod vody použite ohybnú prívodnú hadicu s vystužením steny (napr. záhradnú hadicu) a vnútorným priemerom umožňujúcim nastrčiť na nátrubok z dodávanej násady na hadicu s vonkajším priemerom 17 mm.

⚠ UPOZORNENIE

- ➔ Čistič má funkciu samo- nasávanie vody z nádrže vody, napr. z vedierka, čo ho umožňuje používať na miestach, kde nie je možnosť pripojenia čističa k vodovodnému potrubiu.
- Na odsávanie vody nesmie byť použitá dĺžka prívodnej hadice väčšia ako 60 cm, pretože by čerpadlo bežalo z počiatku nasucho, čo by ho mohlo poškodiť. Z tohto dôvodu je možné vzhľadom k max. povolenej dĺžke hadice ako zdroj vody použiť napr. vedierko, do ktorého bude pravidelne doplňovaná voda, aby čistič nebežal nasucho (spotreba vody je približne 8,5 L/min).

⚠ UPOZORNENIE

- Tlakový čistič nesmie byť pripojený k zdroju pitnej voda bez ochrany spätného prietoku, ktorá vyhovuje norme EN 12729, pozri odstavec Zásady použitia a bezpečnostné pravidlá.
- ➔ Zaisťte, aby k napájacej hadici nebol obmedzený prietok, napr. ak je hadica prehnutá alebo priškrtená o hranu.
- ➔ Na napájanie čističa môže byť použitá iba voda s teplotou v rozmedzí $0^{\circ}\text{C} < (\text{bez ľadu}) t < +40^{\circ}\text{C}$.
- ➔ Pred pripojením hadice s prívodom vody k prístroju hadicu naplňte vodou, aby sa z nej vytlačil vzduch a čistič tak na začiatku nebežal nasucho, než by začal nasávať vodu.

⚠ UPOZORNENIE

- Ak teplota prívodnej vody presiahne max. prípustnú teplotu (40°C), ktorá by čistič (tesnenie atď.) poškodila, nebude vpustená do čerpadla, ale bude vypustená von zo systému potrubia čističa ochranným tepelným ventilom určeným na vypúšťanie.

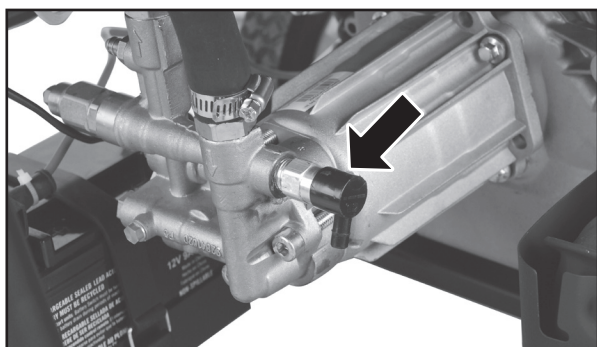

Ochranný výpustný ventil príliš teplej vody
Obr. 17

⚠ UPOZORNENIE

- K automatickej aktivácii tohto tepelného výpustného ventilu a vypusteniu horúcej vody z čerpadla dôjde tiež v tom prípade, ak je motor približne 2 minúty bez stlačenej spúšte pištole (tj. v prípade, že nie je aktívna funkcia Trigger Štart), pretože vo vnútri čerpadla dochádza k intenzívnemu ohrevu vody.
- Hneď ako bude ventil aktivovaný, otvorí sa, aby umožnil v prúde čerstvej/chladnej vody do čerpadla a úniku horúcej vody z čerpadla. Výsledkom otvorenia ventilu bude vystreknutie horúcej vody z čerpadla cez tepelný poistný ventil. Keď čerpadlo vychladne, ventil sa automaticky uzatvorí.
- Dávajte preto pozor na únik horúcej vody a výstup ventilu nasmerujte k zemi, aby nemohlo dôjsť k popáleniu obsluhy či ľudí, ktorí stoja okolo!

⚠ UPOZORNENIE

- Čistič nesmie byť napájaný vodou a kvapalinami, ktoré nie sú uvedené v odstavci Zakázané používanie.
- Čistič nikdy nesmie bežať bez vody, viedlo by to k jeho poškodeniu.

8. Pre elektrické štartovanie alebo funkciu Trigger Štart priskrutkujte ku konektorom akumulátora napájacie káble elektrického štartéra, ktoré sú súčasťou čističa, pozri obr.4 pozícia 3.

- Ploché kontaktné oká vodičov priskrutkujte ku konektorom akumulátora pomocou matíc, ktoré sú už v konektoroch priskrutkované. Aby ste si uľahčili prístup ku konektorom akumulátora oddelte gumový prúžok, ktorý obopína a pridrižiava akumulátor a akumulátor potom z úložného priestoru vytiahnite.

- ➔ Červený kábel musí byť pripojený k červeno označenému konektoru na akumulátore a čierny kábel k čierne označenému konektoru a nikdy nie naopak z dôvodu skratu batérie (záporný pól je privedený na kostru).

Poznámka:

- Ploché kontaktné oká napájacích káblov štartéra môžu byť pokryté vrstvou oxidu alebo mastnoty, ktorá bráni v prenose napätia z akumulátora na vodiče. Ak sa čistič nedá elektrickým štartom či Trigger štartom naštartovať, aj keď je akumulátor nabitý, obrúste ploché oká napájacích káblov brúsny papierom a prípadne ich odmastíte nemastným riedidlom.
- ➔ Po pripojení káblov ku konektorom akumulátora ich dôkladne zakryte pomocou krytiiek, ktoré sú natiiahnuté na kábloch, aby boli dobre chránené pred vodou a akumulátor vložte do úložného priestoru čističa tak, aby konektory smerovali dovnútra čističa, pozri obr. 4., čo zvyšuje ochranu pred vniknutím vody.

9. V prípade potreby na dosiahnutie vyššej úrovne vyčistenia na nátrubok (výčnelok) na trúbke s tlakovou vodou nastrčte hadičku na prisávanie čistiaceho prostriedku (obr.18 A a 18 B).

- ➔ Hadičku na prisávanie roztoku čistiaceho prostriedku s filtrom na vstupe (je súčasťou dodávky) nastrčte na nátrubok čističa a koniec s filtrom vložte do nádoby s roztokom čistiaceho prostriedku.

⚠ UPOZORNENIE

- Nepoužívajte husté nezriedené čistiace prostriedky, ale pred použitím ich vždy zriedte na hustotu vody, pretože husté prostriedky by neboli nasávané a navyše čistič prisáva pomerne veľký objem čistiaceho prostriedku, takže koncentrované čistiace prostriedky by boli zbytočne rýchlo spotrebované, pričom účinok zriedených prostriedkov nebude nižší!
- Komerčne dostupné sú aj čistiace prostriedky určené priamo na použitie do vysokotlakových vodných čističov napr. od výrobcu Kärcher. V prípade, že použijete tieto prostriedky, riadte sa pokynmi uvedenými na obale čistiaceho prostriedku.

- Čistiace prostriedky, ktoré sa nesmú v čističi používať, sú uvedené v odstavci **Zakázané používanie** nižšie. Pred použitím vždy skontrolujte, či nie je filter na vstupe do hadičky zanesený. Po použití filter vždy dôkladne prepláchnite, aby zaschnutý čistiaci prostriedok neupchal póry.



Hadička na čistiaci prostriedok
Obr. 18A

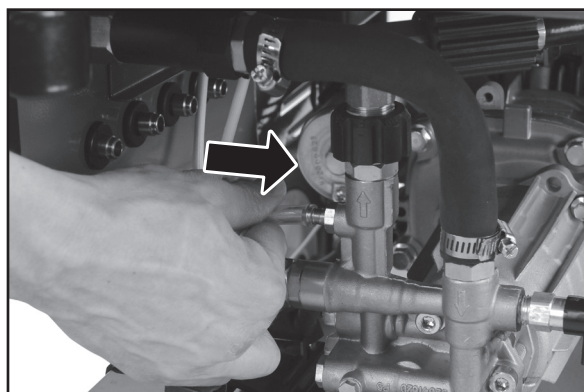

Pripojenie nasávacej hadičky
Obr. 18B

⚠ UPOZORNENIE

- Nasávanie roztoku čistiaceho prostriedku a jeho nanášanie na čistený objekt je možné iba pri nižšom tlaku s použitím trysky s najväčším prietokom (výstupným otvorom) označenej ako „C“.

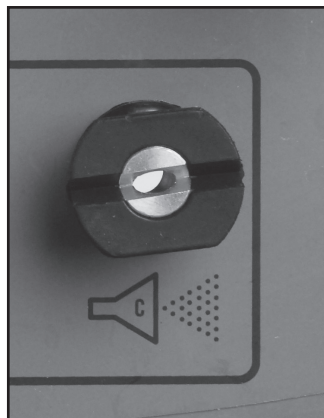

Obr. 19

VI. Uvedenie čističa do chodu/vypnutie/odstavenie z prevádzky

⚠ UPOZORNENIE

- Pred uvedením čističa do chodu skontrolujte tesnosť palivového systému, či nedochádza v rozvodovom systéme paliva k úniku. V prípade, že áno, čistič nepoužívajte a zaistite opravu poruchy.
- Pred uvedením čističa do chodu musí byť obsluha zoznámená so všetkými ovládacími prvkami čističa a musí vedieť, ako prístroj v prípade potreby môže ihneď vypnúť.
- Pred používaním čističa vykonajte prevádzkovú skúšku a skontrolujte, či je stroj a príslušenstvo bez chyby (napr. netesnosti, neobvyklý hluk, vibrácie atď.) V prípade zistenia poruchy ho ihneď vypnite a zaistite jeho opravu.
- Čistič nepoužívajte pri nepriaznivých klimatických podmienkach (napr. pri intenzívnom vetre, daždi, hmle, pri teplotách nad 40°C alebo mraze atď.)

UMIESTNENIE TLAKOVÉHO ČISTIČA PRE BEZPEČNÚ PREVÁDZKU

- ➔ **Tlakový čistič musí byť umiestnený na pevnom, rovnom a tvrdom povrchu so sklonom od vodorovnej roviny nie väčším ako 16° z dôvodu nedostatočného mazania motora olejom, čo by viedlo k poškodeniu motora.**
- ➔ Čistič musí byť vzdialený od horľavých materiálov minimálne 1,5 m. Okolo tlakovej umývačky musí byť zo všetkých strán voľný priestor minimálne 1 m, aby bolo možné vhodné chladenie a vykonávanie údržby a opráv. Nepoužívajte čistič v prostredí s nebezpečenstvom výbuchu a požiaru.
- ➔ Tlakový čistič musí byť umiestnený na mieste, ktoré je dobre vetrané, aby bol zaistený dokonalý odvod výfukových plynov, pretože obsahujú oxid uhoľnatý a iné látky, ktoré sú toxické a môžu spôsobiť smrť. K dostatočnému vetraniu výfukových plynov nedochádza ani vo vonkajších jamách či hlbších priekopách, kde môže dôjsť k otrave obsluhy výfukovými plynmi. Pri nedostatočnom prívode čerstvého vzduchu dochádza k nedokonalému spaľovaniu paliva v motore čističa a dôsledkom toho je vo výfukových plynách obsiahnuté väčšie množstvo jedovatého oxidu uhoľnatého a iných jedovatých látok. **Tlakový čistič nesmiete používať v uzatvorených priestoroch, ak nie je bezpečný odvod spalín a dostatočný prívod čerstvého vzduchu schválený bezpečnostnými úradmi, vrátane protipožiarnej ochrany.** Tlakový čistič neumiestňuje v blízkosti vetracích otvorov alebo vstupných otvorov, ktorými by mohli nasávať výfukové plyny do obytných alebo uzatvorených priestorov. Pri umiestnení tlakovej umývačky myslite na smer vetra a prúdenie vzduchu.

PRED NAŠARTOVANÍM MOTORA

1. Pripojte a otvorte prívod vody. Prívodnú hadicu pred pripojením k čističu odvdzdušnite naplnením vodou.
2. Stlačte spúšť striekacej pištole tak, aby došlo k uvoľneniu vzduchu z čerpadla a hadice, čo sa prejavuje trhanými pohybmi hadice a trysky. Tento jav môže trvať aj niekoľko minút.

Nešartujte motor, ak z trysky striekacieho nadstavca nebude vychádzať stabilný prúd vody.

ŠTARTOVANIE MOTORA

1. Palivový ventil prepnite do polohy „ON“ („1“).

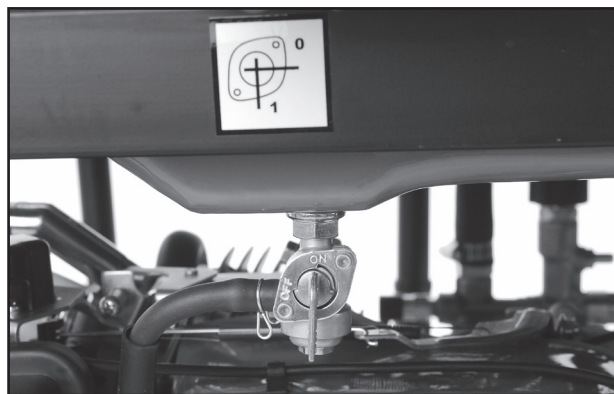

Obr. 20

2. Troj-polohový prevádzkový spínač prepnite do polohy „ON“.
3. Páčku sýtiča prepnite do polohy „CLOSE“.

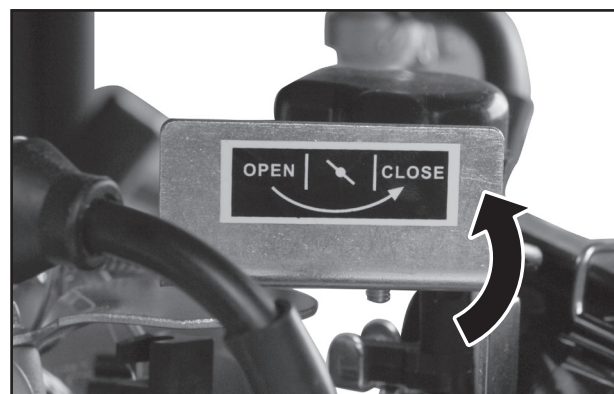

Obr. 21

4. PRE ELEKTRICKÉ ŠTARTOVANIE:

- Troj-polohový prevádzkový spínač prepnite do polohy „ŠTART“. Tento spínač uvoľníte, hneď ako dôjde k naštartovaniu motora. Ak nedôjde k naštartovaniu motora do piatich sekúnd, spínač uvoľníte a pred ďalším pokusom o naštartovanie motora počkajte minimálne desať sekúnd.

5. PRE MANUÁLNE ŠTARTOVANIE NAVÍJACÍM ŠTARTÉROM:

- Vytiahnite čiastočne ťahadlo (rukoväť) ručného štartéra, pokiaľ nebudete cítiť odpor a potom za toto ťahadlo rýchlo zatiahnite. Rukoväť z pozície vytiahnutia pridržajte rukou a vráťte naspäť. Z pozície vytiahnutia rukoväť štartéra neuvolňujte, pretože by došlo k jeho prudkému návratu z dôvodu protitahu a mohlo by to poškodiť štartovací mechanizmus.

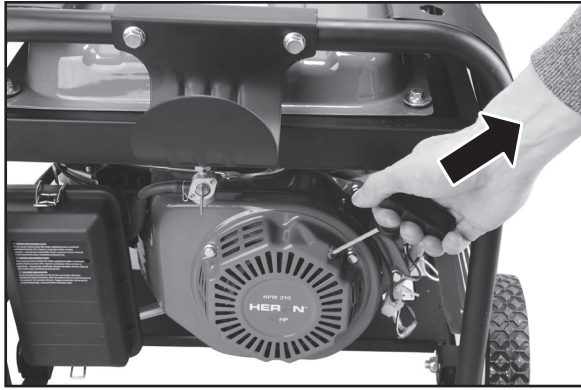

Obr. 22

⚠ UPOZORNENIE

- ➔ Ak nedôjde k naštartovaniu motora po dvoch pokusoch, stlačením spúšte pištole uvoľníte tlak z čerpadla.
- ➔ Pri štartovaní pomocou navijacieho štartéra nechajte páčku sýtiča v polohe „CLOSE“ iba pri prvom a druhom pokuse. Ak nedôjde k naštartovaniu, nastavte páčku sýtiča naspäť do polohy „OPEN“ a preveďte ďalšie pokusy. Príliš mnoho benzínu totiž spôsobí zanesenie zapalovacej sviečky a presýtenie motora z dôvodu nedostatočného prívodu vzduchu. Preto nedôjde k naštartovaniu motora.
- ➔ Hneď ako dôjde k naštartovaniu motora, páčku sýtiča pomaly prepnete do pozície „OPEN“.

Poznámka:

- Ak je počas chodu motora páčka sýtiča prepnutá do pozície „CLOSE“, nastane zadusenie motora.
- Ak nemôžete motor naštartovať, skontrolujte, či čistič stojí na rovnom povrchu.
- Motor čističa je vybavený čidlom nedostatočného množstva oleja, ktoré v prípade nedostatočného množstva oleja v kľukovej skrini (olejovej nádrži) motora zabráni v chodu motora.

VYPNUTIE MOTORA/ODSTAVENIE ČISTIČA Z PREVÁDZKY

- ➔ Vypnutie motora prevediete prepnutím troj-polohového spínača do polohy „OFF“.

⚠ UPOZORNENIE

- Čistič vždy odstavte z prevádzky tak, že najskôr vypnete chod motora a potom prívod vody. Nikdy nie v opačnom poradí, pretože čistič nesmie bežať bez vody. Po vypnutí prívodu vody pištoľ namierte k zemi alebo do bezpečného priestoru a potom stlačte spúšť pištole tak, aby sa zo systému uvoľnil tlak.

FUNKCIA TRIGGER ŠTART

- Funkcia Trigger Štart umožňuje uviesť čistič do chodu iba stlačením spúšte striekacej pištole. Ak nedôjde k stlačeniu spúšte pištole na dobu 10-15 sekúnd, motor sa automaticky vypne. Táto funkcia jednak znižuje spotrebu paliva a ďalej pri štartovaní/vypnutí čističa nie nutné k stroju chodiť z väčšej vzdialenosti či výšky.

ŠTARTOVANIE MOTORA POMOCOU FUNKCIE TRIGGER ŠTART:

1. Pripojte a otvorte prívod vody. Prívodnú hadicu pred pripojením k čističu odvzdušnite naplnením vodou.
2. Stlačte spúšť striekacej pištole tak, aby došlo k uvoľneniu vzduchu z čerpadla a hadice, čo sa prejavuje trhanými pohybmi hadice a trysky. Tento jav môže trvať aj niekoľko minút.
Neštartujte motor, ak z trysky striekacieho nastavca nebude vychádzať stabilný prúd vody.
3. Palivový ventil prepnete do pozície „ON“.
4. Troj-polohový prevádzkový spínač prepnete do pozície „ON“.
5. Spínač funkcie Trigger Štart (Battery) prepnete do polohy „ON“.
6. Stlačte a držte spúšť striekacej pištole. Čistič bude štartovať motor.

⚠ UPOZORNENIE

- Ručná obsluha sýtiča u toho typu štartovania nie je nutná. Riadiaca jednotka motora previedie počas štartovania automatické privretie sýtiča. Ak nedôjde k naštartovaniu motora na prvý pokus, štartovanie bude automaticky zopakované až na šiesty pokus bez toho, že by bolo nutné stlačenie spúšte.
- Motor môže byť štartovaný alebo zastavený pomocou spúšte striekacej pištole iba v tom prípade, ak je aktivovaná funkcia Trigger Štart.
- Ak je spínač funkcie Trigger Štart v polohe „OFF“, spúšťou tlakovej pištole nemôžete vykonávať štartovanie ani zastavenie motora.

- Aby mohla byť použitá funkcia Trigger Štart, musí byť pripojený a otvorený prívod vody do čističa. Pripojenie predlžovacích hadíc nemá na túto funkciu žiadny vplyv.

⚠ UPOZORNENIE

- Funkcia automatického štartu (Trigger štart) motora je založená na snímaní poklesu tlaku vody tlakovým čidlom, ktoré je umiestnené u vstupu vody do čističa a funguje iba pri určitom rozmedzí tlaku vody. Ak čistič sám nasáva vodu z nádrže (tlak vody je teda 0 bar) a nie je pripojený k potrubiu s vyšším tlakom vody, funkcia automatického štartu nie je funkčná z dôvodu ochrany proti prípadnému chodu nasucho!

ZASTAVENIE MOTORA POMOCOU FUNKCIE TRIGGER ŠTART

- ➔ Uvoľníte spúšť striekacej pištole a približne po 10-15 sekundách pri nestlačenej spúšti dôjde k automatickému zastaveniu chodu motora.

POZNÁMKA

- Ak je spúšť uvoľnená a pred uplynutím 15 sekúnd znovu stlačená, motor bude pokračovať v prevádzke. To umožňuje chod čističa, ak užívateľ preruší dočasne prácu, napr. z dôvodu premiestnenia čističa alebo čisteného objektu.

VYPNUTIE A ODTAVENIE ČISTIČA Z PREVÁDZKY S AKTÍVNOU FUNKCIOU TRIGGER ŠTART

- Ak nebudete čistič používať, alebo ho nemáte pod dozorom, tak aj keď motor čističa nie je v prevádzke a funkcia TriggerStart je aktívna, prepnite troj-polohový spínač do polohy „OFF“, pretože inak je čistič v „režime spania“ a mohlo by tak dôjsť k neúmyselnému uvedeniu čističa do chodu stlačením spúšte pištole.
- Pri odstavení čističa z prevádzky postupujte vyššie uvedeným postupom. Prepnite troj-polohový prevádzkový spínač do polohy „OFF“, zastavte prívod vody a systém zbavte tlaku stlačením spúšte pištole.

! UPOZORNENIE

- Ak čistič po vypnutí motora nebudete ďalej používať, palivovým ventilom uzatvorte prívod paliva, aby nemohlo dôjsť k vniknutiu paliva do valca motora pri manipulácii s čističom.

VII. Spôsob použitia

- Vzdialenosť medzi tryskou a povrchom, ktorý omývate, šírka lúča vychádzajúceho z trysky a sklon trysky voči čistenému povrchu majú vplyv na silu vody, ktorá dopadá na povrch. Sila vody sa zvyšuje, čím viac je tryska bližšie k povrchu a čím užší lúč z trysky vychádza.
- Nikdy nepoužívajte úzky vodný lúč s veľkou silou rázu na umývanie povrchu, ktorý je náchylný na poškodenie. Neumývajte okna pomocou úzkeho vodného lúča s veľkou silou rázu alebo pomocou turbo trysky. Mohlo by dôjsť k prasknutiu skla!

! UPOZORNENIE

- Akékoľvek zmeny v nastavení, výmenu častí, čistenie častí vykonávajte iba vtedy, keď je čistič vypnutý, tj. ak je prevádzkový spínač v polohe „OFF“ a so zastaveným prívodom vody!

1. **Predtým, než odistíte spúšť striekacej pištole zaujmite stabilný postoj a pištoľ so striekacím nastavcom uchopte pevne jednou rukou za rukoveť pištole a druhou za striekací nastavec.** Týmto spôsobom je zaistený najlepší spôsob ako odolať účinkom spätného rázu pri striekaní vody pod tlakom, hlavne pri spustení.
2. **Trysku umiestnite vo vzdialenosti 1,2 až 1,5 m od čisteného povrchu a nastavte sklon lúča 45° voči rovine čisteného povrchu.**

! UPOZORNENIE

- Z bezpečnostných dôvodov dodržujte minimálnu vzdialenosť trysky od čisteného predmetu 1,2-1,5 m, aby nemohlo dôjsť k poškodeniu vodou pod tlakom, ako je napr. poškodenie pneumatiky a okolia ventilov, sklenených tabúl atď. Pri očistení dlažby či muriva môže byť táto vzdialenosť kratšia.

3. Odistíte bezpečnostnú poistku spúšte striekacej pištole a stlačte spúšť striekacej pištole.

- Vyskúšajte si rôzne vzdialenosti a uhly trysky vzhľadom k čistenej ploche, kým nedosiahnete optimálnu účinnosť vyčistenia bez toho, aby došlo k poškodeniu plochy, ktorú omývate.

Poznámka:

- Prvých niekoľko minút práce môže byť prúd vody prerušovaný z dôvodu vytlačenia vzduchu z čističa.

! UPOZORNENIE

- Nikdy neprevážajte čistič za chodu. Pred prevážaním vždy troj-polohový spínač prepnite do pozície „OFF“, inak by mohlo dôjsť k poškodeniu motora z dôvodu nesprávneho mazania motora hladinou oleja, ktorá je na odklonenej strane alebo k nebezpečným situáciám súvisiacim s vodou pod tlakom.

- Pri odkladaní striekacej pištole vždy zaistíte spúšť bezpečnostnou poistkou, aby nemohlo dôjsť k neúmyselnému uvedeniu čističa do chodu.
- Čistič nikdy nenechávajte bez dozoru zapnutý alebo pri aktívnej funkcii Trigger Štart aj keď motor čističa nie je v prevádzke („režim spania“). Ak nemáte čistič pod dozorom, vždy prepnite troj-polohový prevádzkový spínač do pozície „OFF“.

! UPOZORNENIE

- Po nanášaní roztoku čistiaceho prostriedku čistič vždy premyte čistou vodou.
- Nenechávajte roztok čistiaceho prostriedku v čističi - hlavne pri uskladnení!

VIII. Dopĺňujúce informácie k používaniu a prevádzke čističa

ZAKÁZANÉ POUŽÍVANIE

➔ Čistič nie je určený na napájanie:

- Horľavinami, napr. z dôvodu odmastenia povrchov alebo rozpustenia nánosov rozpustných v organických rozpúšťadlách, z dôvodu nebezpečenstva výbuchu;
- Vodou s obsahom korozívnych látok ako sú napr. kyseliny, ako sú napr. čistiace prostriedky s obsahom kyseliny fosforečnej a citrónovej na odstránenie vodného kameňa; lúhov a zásad, ako sú napr. čistiace prostriedky s obsahom amoniaku či amínov z dôvodu odstránenia čiernych sulfidov a farebných oxidov-patiny, ktorými sa pokrývajú kovy; oxidujúcich látok, ako sú napr. dezinfekčné bieliace roztoky peroxidu vodíka, chlórnanu sodného atď.;

➔ Ako použiteľný čistiaci prostriedok do čističa je možné výhradne použiť len povrchovo aktívne látky, ktoré čistia iba na fyzikálnom princípe – ako sú tenzidy (saponáty) a nie na základe chemickej reakcie s očisteným materiálom, pretože by poškodili kovové časti prístroja!

- Vodou s obsahom abrazívnych látok napr. roztok čistiaceho tekutého piesku vo vode;
- Vodou s obsahom jemného hrdzavého kalu z vodovodného systému či bahna z iných vodných zdrojov, ktorý prejde cez filtračné sitko na vstupe do čističa; na napájanie čističa nesmie byť použitá voda, ktorej mechanické nečistoty nemôžu byť odstránené filtračným sitkom na vstupe.
- Vodou s obsahom mechanických nečistôt napr. piesku. Voda musí byť u vstupe do čističa zbavená mechanických nečistôt filtráciou cez sitko.
- Potravinami (napr. mliekom, vínom atď.) a hustými kvapalinami, napr. olejom z dôvodu nanášania. Čistič sa nesmie používať ako striekacia pištoľ na nanášanie tekutých hmôt.

OBSAH ALKOHOLU V PALIVE

- ➔ Benzín používaný k pohonu čističa nesmie obsahovať viac ako 10 objemových percent etanolu a v žiadnom prípade nesmie obsahovať alkohol metanol, a to ani v prípade, že obsahuje prostriedky proti korózii. Na zaistenie optimálneho výkonu a chodu motora čističa odporúčame používať benzín s oktánovým číslom 95 alebo vyšším.
- ➔ Palivovú zmes si v žiadnom prípade nepripravujte sami, ale zaobstarajte si ju na čerpacej stanici s pohonnými látkami. Neupravujte zloženie zakúpeného paliva (okrem použitia kondicionéra do paliva podľa pokynov výrobcu tohto kondicionéra). Používajte len kvalitný benzín. Ak máte pochybnosti o zložení paliva, informujte sa u

obsluhy čerpacej stanice. **Nevhodné alebo nekvalitné palivo môže centrálu poškodiť bez nároku na bezplatnú záručnú opravu.**

OLEJOVÉ ČIDLO A KONTROLA MNOŽSTVA OLEJA

- ➔ Súčasťou čističa je olejové čidlo, ktoré zastaví chod motora pri poklese hladiny oleja pod kritickú hranicu a zabráni tak poškodeniu motora z dôvodu nedostatočného mazania. **Prítomnosť tohto čidla neopravňuje obsluhu zabúdať na pravidelnú kontrolu množstva oleja v olejovej nádrži (kľukovej skriní) motora.**
- ➔ **Olejové čidlo nesmie byť z čističa demontované.**

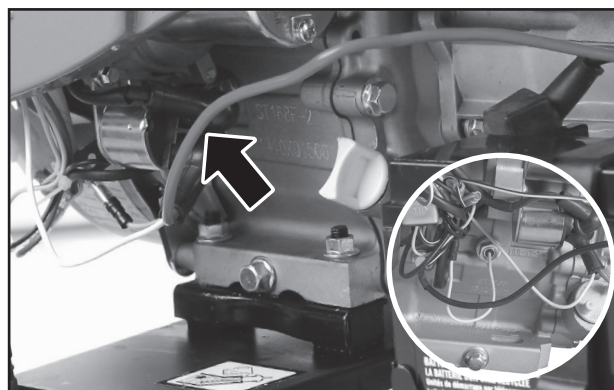

Čidlo hladiny oleja v motore
Obr. 23

AKUMULÁTOR ČISTIČA

- Súčasťou čističa je gélový akumulátor na báze kyseliny a olova na napájanie elektrického štartéra. Ak akumulátor nie je mechanicky poškodený z dôvodu nesprávneho zaobchádzania, nemôže dôjsť k úniku náplne z akumulátora, pričom náplň akumulátora je vo forme gélu a nie kvapaliny, ktorá by mohla v prípade mechanického poškodenia akumulátora vytečť.
- **Čistič je vybavený automatickým nabíjajúcim obvodom akumulátora. Ak je motor čističa v prevádzke, do akumulátora je privádzané nabíjacie napätie a prúd. Ak budete čistič používať pravidelne (tj. aspoň jedenkrát za dva týždne), akumulátor bude udržiavať správne napájacie napätie.** Ak bude používaný menej často, akumulátor by mal byť pripojený k udržiavacej nabíjačke s prerušovaným nabíjaním, aby bolo zaistené jeho správne nabitie alebo ho pred použitím čističa dobil. Ak akumulátor nebude schopný naštartovať motor, motor môže byť spustený ručne pomocou navijacieho štartéra. Ak je napätie akumulátora veľmi nízke, čistič nemusí byť schopný akumulátor znovu nabiť. V takom prípade musí byť akumulátor pripojený k nabíjačke pre akumulátory vozidiel, aby bolo pred jeho ďalším použitím umožnené opätovné nabitie.

ODPOJENIE AKUMULÁTORA

- Najskôr od akumulátora odpojte čierny (záporný) vodič a až potom červený (kladný). V prípade skladovania/nabíjania akumulátor uložte na suché chladné miesto mimo dosahu detí.

NABÍJANIE AKUMULÁTORA

- V prípade, že je akumulátor vybitý, môžete ho nabiť nabíjačkou určenou na nabíjanie GÉLOVÝCH akumulátorov na báze olova a kyseliny. Nabíjací príruč používajte nabíjačky by nemal byť väčší ako 2 A!
- Na nabíjanie gélového akumulátora na báze olova a kyseliny používajte výhradne k tomu určené nabíjačky. Vždy sa uistite, či je Vami zamýšľaná nabíjačka vhodná na nabíjanie tohto typu akumulátora. Pri nabíjaní dochádza k chemickým procesom v akumulátore, pri ktorých vzniká vodík a kyslík, ktorých zmes je veľmi horľavá a výbušná a pri nabíjaní sa tak vyvíja značné množstvo tepla. Použitím nevhodnej nabíjačky môže dôjsť k roztrhnutiu akumulátora a výbuchu vznikajúcich plynov. Použité nabíjačky musia byť vybavené elektronickým systémom na ukončenie procesu nabíjania v prípade úplného nabitia akumulátora, aby nedošlo k prebíjaniu a poškodeniu akumulátora!
- Nabíjanie prevádzajte v priestore s dobrým vetraním mimo zdroja ohňa a tepla.

- Akumulátor obsahuje náplň, ktorá má leptavé a korozívne účinky. Ak dôjde k poškodeniu obalu akumulátora z dôvodu nevhodného zaobchádzania s akumulátorom a kontaktom s pokožkou, postihnuté miesto ihneď umyte prúdom vody a mydlom. Ak dôjde k zasiahnutiu očí, ihneď ich vymyte prúdom tečúcej vody a vyhľadajte okamžite lekárske ošetrenie. V prípade požitia vypite 200 ml (2 dcl) studenej čistej nesladenej vody bez bubliniek a okamžite vyhľadajte lekársku pomoc. Na neutralizáciu v tomto prípade nepoužívajte roztoky kuchynskej sódy či iné antacidy, pretože pri reakcii s týmito látkami vzniká značné množstvo tepla, ktoré poškodí žalúdočnej sliznice ešte viac urýchľuje (podľa informácií Toxikologického informačného strediska).

KLIMATICKÉ PODMIENKY K PREVÁDZKE ČISTIČA

- ➔ Na zaistenie optimálneho výkonu motora a následne aj čističa sú dôležité aj klimatické podmienky, pretože s meniacou sa nadmorskou výškou sa mení pomer palivo:vzduch v karburátore, čo má vplyv na výkon a chod motora čističa a v konečnom dôsledku aj na tlak a prietok výstupnej vody.
- ➔ **Ideálne podmienky na prevádzku čističa sú:**
 - Atmosférický tlak: 100 kPa (~ 1 atm.)
 - Teplota okolitého vzduchu: 25°C
 - Vlhkosť vzduchu (bez orosenia): 30 %

PREVÁDZKA VO VYSOKÝCH NADMORSKÝCH VÝŠKACH

- Hustota vzduchu vo vysokej nadmorskej výške je nižšia než v úrovni mora. Výkon motora sa znižuje súčasne so znižovaním množstva vzduchu a zároveň zmenou pomeru vzduch-palivo v karburátore. **Výkon motora sa**

zniží približne o 3,5 % na každých 300 metrov nadmorskej výšky. Jedná sa o prirodzený jav, ktorý sa nedá zmeniť nastavením motora. Prevádzka vo vysokých nadmorských výškach môže tiež spôsobiť väčšie emisie výfukových plynov z dôvodu väčšieho obohatenia zmesi palivom v karburátore. Vyššia nadmorská výška môže tiež spôsobiť problémy pri štartovaní, zvýšenú spotrebu paliva a zanášanie zapalovacej sviečky. Ak budete chcieť zmierniť problémy pri dlhodobom používaní v nadmorskej výške nad 1800 m.n.m., okrem zníženia výkonu nechajte karburátor nastaviť v autorizovanom servise značky HERON® (servisné miesta nájdete na webových stránkach v úvode návodu). Zmenu nastavenia karburátora neprevádzajte sami!

⚠ UPOZORNENIE

- Aj po zmene nastavenia karburátora pre prevádzku vo vysokej nadmorskej výške bude výkon motora nižší.
- V priebehu chodu čističa v nižšej nadmorskej výške než tej, na ktorú je karburátor nastavený, dochádza v karburátore k ochudobneniu zmesi o palivo a tým aj k strate výkonu. Preto bude nutné karburátor opäť znovu nastaviť.

MERANIE HLADINY AKUSTICKÉHO TLAKU, VÝKONU A BEZPEČNOSTI NA PRACOVISKU

⚠ UPOZORNENIE

Uvedené číselné hodnoty akustického tlaku a výkonu v technických údajoch predstavujú hladiny vyžiareného hluku, ktoré spĺňajú smernicu 2000/14 ES, ale nemusia predstavovať bezpečné hladiny hluku na pracovisku. Aj keď je medzi hodnotami hladiny vyžiareného hluku a hladiny expozície hluku určitá korelácia, nie je možné spoľahlivo určiť, či nie sú potrebné ďalšie opatrenia. Faktory, ktoré ovplyvňujú aktuálnu hladinu expozície hluku pracovníkov zahŕňajú vlastnosti pracovnej miestnosti, iné zdroje hluku ako sú napr. počet strojov alebo iných v blízkosti prebiehajúcich pracovných procesov, ďalej zahŕňajú dĺžku doby, počas ktorej je obsluhujúci pracovník vystavený hluku. Povolená úroveň expozície môže byť odlišná v rôznych krajinách. Preto po inštalácii čističa na pracovisku nechajte vykonať meranie akustického tlaku a výkonu, aby sa zistilo zaťaženie pracovníka hlukom a podľa toho sa stanovila bezpečná doba expozície.

ZÁSADY POUŽITIA A BEZPEČNOSTNÉ PRAVIDLÁ

- Pri práci s čističom používajte vode odolné ochranné pomôcky, ktoré zároveň poskytujú ochranu pred vodou pod tlakom, tj. gumové rukavice, obuv, zásteru alebo oblečenie, ochranné okuliare alebo štít na tvár a pri pobyte v bezprostrednej blízkosti čističa používajte vhodnú ochranu sluchu. Taktiež odporúčame používať respirátor na ochranu pred vdychovaním aerosolu pri nanášaní roztoku čistiaceho prostriedku, pretože vdychovanie aerosolu nie je prospešné zdraviu. Čistič nepoužívajte v dosahu osôb, ktoré nemajú ochranné oblečenie.



- Vysokotlakové trysky sú nebezpečné, ak sa nepoužívajú správne. Nikdy nesmerujte prúd vody, ktorá tryská z trysky na okolo stojace osoby, sami na seba, zvieravá, vlastný stroj alebo zariadenie pod elektrickým napätím. Z bezpečnostných dôvodov nie je dovolené smerovať trysky proti sebe a ostatné osoby z dôvodu očistenia odevov alebo obuvi. Čistič nepoužívajte za nepriaznivých poveternostných podmienok, keď prúd vody, ktorá tryská, môže byť vetrom zanesený na osoby, zvieratá, vlastný stroj atď.

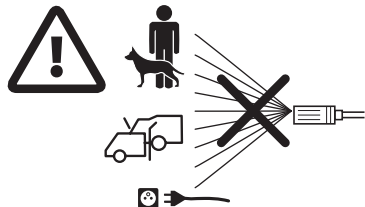

- **Čističom nikdy nestriekajte na horľavé a výbušné látky. Nepoužívajte čistič v prostredí s nebezpečenstvom výbuchu a požiaru.**
- Počas prevádzky sa motor aj výfuk veľmi zahrievajú. Tieto časti môžu byť ešte dlhú dobu po vypnutí čističa horúce. Nedotýkajte sa týchto častí počas prevádzky a počkajte, kým nevychladnú. Výfukové plyny počas prevádzky čističa sú tiež horúce, preto sa vyvarujte kontaktu s výfukovými plynmi. Pretože je benzín vysoko horľavý, palivovú nádrž neotvárajte a palivo nedopĺňajte počas chodu čističa a vždy počkajte, kým horúce časti čističa nevychladnú, pretože by mohlo dôjsť pri prípadnom rozliatí k vznieteniu benzínových výparov alebo benzínu. Ak dôjde k rozliatiu benzínu, vždy ho zo stroja pred spustením poutierajte.
- Tlakový čistič je možné pripojiť k zdroju pitnej vody iba tom v prípade, že u vstupu vody do tlakového čističa je nainštalovaná ochrana proti spätnému prietoku typu s kontrolovateľným redukovaným tlakovým pásmom a odvodnením, ktoré vyhovuje norme EN 12729 (typ BA) pričom je nutné, aby odvodňovacia rúra ochranného zariadenia smerovala nadol. Pri použití tejto ochrany je pri poklese tlaku vody na prívode zamedzené vstupu vody z čističa do prívodu vody a táto voda je ventilom vypustená, pretože vo vnútri zóny so zníženým tlakom nesmie byť zadržovaná žiadne množstvo znečistenej vody pochádzajúcej z čističa. Tým sa zabráni prípadnému znečisteniu vodovodného systému s pitnou vodou z dôvodu nasávania vody z čističa pri poklese tlaku vody vo vodovodnom systéme, pretože voda vychádzajúca z čističa je hodnotená ako úžitková voda a hlavne je týmto zabránené kontaminácii pitnej vody v systéme použitými čističmi prostriedkami v čističi. Taktiež vody, ktorá pretiekla cez zábrany spätného toku je považovaná za nepitnú.



- Skôr než začnete pracovať, skontrolujte vhodnosť čisteného povrchu pre čistenie vysokotlakovými čističmi. Výrobca nezodpovedá za škody vzniknuté nevhodným použitím.
- Vysokotlaková hadica musí byť pripojená k stroju počas celej doby prevádzky. Odmontovaním vysokotlakovkej hadice počas chodu stroja sa vystavujete nebezpečenstvu úrazu.

- Pred údržbou, výmenou častí, pri prestavbe na inú funkciu alebo ak nemáte čistič pod dozorom, čistič vypnite prepnutím prevádzkového spínača do pozície „OFF“ a zastavte prívod vody.
- Informujte sa o tlaku vody v miestnom vodovodnom systéme. Ak je tlak vody vo vodovodnom systéme vyšší ako 6 bar, musí byť pre napájanie čističa znížený redukčným ventilom.
- Zaistíte tesné utiahnutie spojov všetkých pripájaných hadíc a tlakových prvkov.
- Pred použitím skontrolujte riadny stav a prevádzkovú bezpečnosť vysokotlakového čističa s príslušenstvom. Ak stav nie je bezchybný, stroj nesmiete použiť. Ak dôjde k poškodeniu v priebehu prevádzky, stroj vypnite a ďalej nepoužívajte. Poškodené diely musia byť nahradené iba za originálne diely od výrobcu. Použitie neoriginálnych dielov je nebezpečné a môže spôsobiť zranenie.
- Pri používaní stroja zaistíte jeho stabilnú polohu. Nechodte s vysokotlakovou hadicou príliš ďaleko ani stroj za hadicu neťahajte, aby nedošlo k jeho prevráteniu.
- Ak je čistič pustený, nenechávajte ho bez dozoru.
- Pri púšťaní vody pod tlakom môže dôjsť k spätnému rázu a prípadnému pádu čisteného predmetu. Preto vždy zaujmite stabilný pracovný postoj a pištoľ držte pevne za rukoväť a nadstavec, aby bolo možné odolať účinkom spätného rázu. Ak to bude možné, čistený predmet zaistíte proti pádu.
- Hadice neprehýbajte, nejazdíte po nich vozidlami, chráňte ich pred ostrými hranami, napr. tak, že na ne natiachnete textilnú ochranu na mieste kontaktu s ostrými hranami. Tlakovú hadicu chráňte pred sálavými zdrojmi tepla.
- Nečistíte materiály s obsahom azbestu či iných zdraviu škodlivých látok. Tieto látky sa dostávajú vodou pod tlakom do ovzdušia a sú zdraviu nebezpečné. Azbest je karcinogén.
- **Z bezpečnostných dôvodov dodržujte minimálnu vzdialenosť trysky od čisteného predmetu 1,2-1,5 m, aby nemohlo dôjsť k poškodeniu trysiek, ako je napr. čistenie pneumatiky a okolia ventilov, sklenených tabúl atď. Pri očistení dlažby či muriva môže byť táto vzdialenosť kratšia.**
- Čistý prúd vody pod tlakom je postačujúci pre väčšinu čistiacich úkonov. Pri očistení vozidiel a iných lakovaných povrchov je však výhodné použiť čistiaci prostriedok určený do vysokotlakových čističov. Dodržujte návody a predpísané koncentrácie uvádzané na obaloch používaných čistiacich prostriedkov. Pri vyčistení zaistíte, aby sa odpadková voda nedostala do pôdy, spodných a povrchových vôd.

! UPOZORNENIE

- **Nariadením daného štátu môže byť zakázané odvádzať odpadkovú vodu z umývania automobilu do kanalizácie odpadkových vôd či pôdy a môže sa jednať o priestupok s pokutou. Z tohto dôvodu musí byť odpadková voda z umývania automobilov zozbieraná a odovzdaná na ekologickú likvidáciu. Toto platí napr. v Českej republike.**

- Používajte roztoky čistiacich prostriedkov s hodnotou pH 6 – 8 v zriedení, ktoré je odporúčené. Použité čistiace prostriedky nesmú obsahovať korózne a abrazívne látky či iné látky, ktoré poškadzujú životné prostredie.
- Ak dôjde k požitiu alebo vniknutiu roztoku čistiaceho prípravku do očí, riadte sa pokynmi uvedenými na obale čistiaceho prostriedku a ihneď konzultujte s lekárom. Odporúčame vám tiež ihneď konzultáciu s Informačnou pohotovostnou službou Toxikologického strediska.
- Čistič nikdy neupravujte pre iný účel použitia než na ktorý je určený a taktiež nemeňte a neupravujte nastavenie z výroby.
- Čistič prepravujte zbavený tlaku, vody a zaistený, pozri kapitola Skladovanie.
- Z hygienických dôvodov (emisie hluku) čistič nepoužívajte v dobe nočného pokoja medzi 22:00 až 6:00 hodinou.

IX. Údržba a starostlivosť

1. **Pred zahájením údržbových prác vypnite motor prepnutím troj-polohového spínača do polohy „OFF“, čistič umiestnite na pevnú vodorovnú plochu a nechajte ho vychladnúť.**
2. **Aby ste vylúčili možnosť neočakávaného, naštartovania odpojte konektor („fajku“) zapalovacej sviečky.**
3. **Používajte výhradne originálne náhradné diely od výrobcu.**

Použitím nekvalitných dielov alebo súčastí s inými technickými parametrami môže dôjsť k vážnemu poškodeniu čističa, na ktoré nie je možné uplatniť bezplatnú záručnú opravu.

➔ Pravidelné prehliadky, údržba, kontroly, revízia a nastavenie v pravidelných intervaloch sú nevyhnutným predpokladom na zaistenie bezpečnosti a na dosiahnutie vysokého výkonu čističa. V tabuľke 2 je uvedený plán úkonov, ktoré musí v pravidelných intervaloch vykonávať sám užívateľ, a ktoré môže vykonávať len autorizovaný servis značky Heron®. Servisné miesta nájdete na webových stránkach uvedených v Úvode návodu.

➔ **Pri uplatnení nárokov na záruku musia byť predložené záznamy o predaji a vykonaných servisných prehliadkach - úkonoch. Tieto záznamy sa zapisujú do druhej časti návodu označenej ako „Záruka a servis“. Nepredloženie servisných záznamov bude posudzované ako zanedbanie údržby, ktoré má za následok stratu záruky podľa záručných podmienok.**

Pri poruche čističa a uplatnení nároku na bezplatnú záručnú opravu je nedodržanie týchto servisných úkonov dôvodom na neuznanie záruky z dôvodu zanedbania údržby a nedodržania návodu na použitie.

- ➔ Na predĺženie životnosti čističa odporúčame po 1200 prevádzkových hodinách previesť celkovú kontrolu a opravu zahrňujúcu úkony:
 - rovnaké úkony podľa plánu údržby po každých 200 hodinách.
 - ➔ Nasledujúce úkony môže prevádzať iba autorizovaný servis značky Heron®:
 - kontrolu kľukového hriadeľa, ojnice a piestu
 - kontrolu zberných krúžkov, uhlíkových kartáčov alternátora alebo ložísk hriadeľa

PLÁN ÚDRŽBY

Tabuľka 2

Prevádzajte vždy v uvedených mesačných intervaloch alebo prevádzkových hodinách		Pred každým použitím	Po prvých 10 hodinách prevádzky	Každé 3 mesiace alebo každých 50 prevádzkových hodín	Každých 6 mesiacov alebo každých 100 prevádzkových hodín	Každý kal. rok alebo každých 200 prevádzkových hodín
Predmet údržby						
Motorový olej	Kontrola stavu					
	Výmena		X ⁽¹⁾		X	
Vzduchový filter	Kontrola stavu/čistenie	X ⁽²⁾		X ⁽²⁾ čistenie		
Motorový olej	Kontrola stavu				X	
	Výmena					X
Vzduchový filter	Kontrola stavu/čistenie					X ⁽³⁾
Palivový systém	Vizuálna kontrola	X ⁽⁴⁾				
	Kontrola a nastavenie					X ⁽³⁾
Palivové hadičky	Výmena	Každé 2 kalendárne roky				
Sítka palivovej nádrže	Čistenie					X
Palivová nádrž	Čistenie					X ⁽³⁾
Karburátor- nádobka na odkalenie	Vypúšťanie odkalovacou skrutkou				X	
Karburátor	Čistenie				X ⁽³⁾	
Palivový kohút- nádobka na odkalenie	Čistenie				X ⁽³⁾	

! UPOZORNENIE

- Úkony označené symbolom X⁽³⁾ môže vykonávať iba autorizovaný servis značky Heron®. Ostatné úkony môže vykonávať sám užívateľ.

! UPOZORNENIE

- (X¹) Prvú výmenu oleja vykonajte po prvých 10 hodinách prevádzky, pretože v oleji môže byť prítomný jemný kovový prach z výbrusu motora, čo môže spôsobiť skrat olejového čidla.
- (X²) Kontrolu vzduchového filtra je nutné vykonávať pred každým uvedením do prevádzky, pretože zanesený vzduchový filter bráni prúdeniu vzduchu do karburátora, čo vedie k jeho poškodeniu a poškodeniu motora. Filter čistíte každých 50 hodín prevádzky, pri používaní v prašnom prostredí každých 10 hodín alebo častejšie - v závislosti od prašnosti prostredia. V prípade silného znečistenia alebo poškodenia ho vymeňte za nový originálny kus od výrobcu.
- (X³) Tieto body údržby môže vykonávať len autorizovaný servis značky HERON®. Vykonanie úkonov iným servisom alebo svojpomocne, bude posudzované ako neoprávnený zásah do výrobku, ktorého následkom je strata záruky (pozri Záručné podmienky).
- (X⁴) Preved'te kontrolu tesnosti spojov, hadičiek.

ČISTENIE CHLADIACICH REBIER NA MOTORE

- ➔ Pravidelne kontrolujte zanesenie chladiacich rebier na motore a a udržiujte ich čisté. V prípade, že je silne zanesený, môže dochádzať k prehrievaniu motora ak jeho vážnemu možnému poškodeniu.

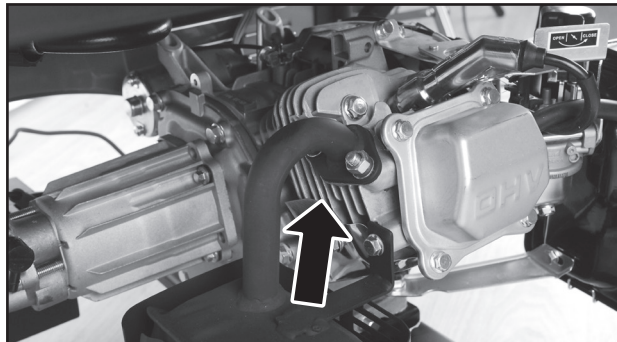

Žebra chlazení motoru, Obr. 24

VÝMENA OLEJA

- ➔ Olej vypúšťajte z motora, ktorý bude mierne zahriaty.

1. Vyskrutkujte zátku otvoru olejovej nádrže na plnenie olejom a skrutku na vypúšťanie oleja z olejovej nádrže. Pre jednoduchšie vypúšťanie oleja z nádrže vám odporúčame do otvoru na vypúšťanie naskrutkovať hadičku na vypúšťanie. Čistič mierne nakloňte tak, aby vytiekol všetok olej.

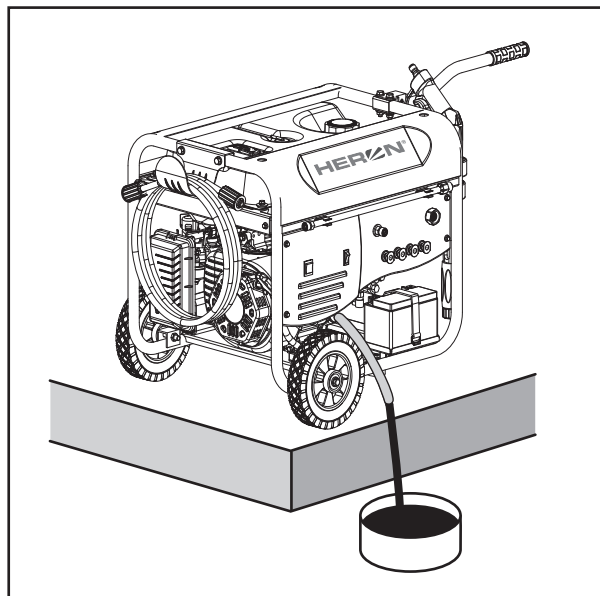

Obr. 25

2. Po vypustení všetkého oleja naskrutkujte naspäť skrutku na vypúšťanie s tesniacou podložkou a riadne ju dotiahnite.
3. Olejovú nádrž naplňte novým olejom, ktorého špecifikácia je uvedená vyššie.
4. Plniace hrdlo riadne uzatvorte zátkou.

⚠ UPOZORNENIE

- **Prípadne rozliaty olej utrite do sucha.** Používajte ochranné rukavice, aby ste zabránili styku oleja s pokožkou. V prípade zasiahnutia pokožky olejom postihnuté miesto umyte dôkladne mydlom a vodou. Použitý olej likvidujte podľa pravidiel na ochranu životného prostredia. Použitý olej nevyliievajte/nevyhadzujte do odpadu, nelejte do kanalizácie alebo na zem, ale odovzdávajte ho do zberne použitého oleja. Do zberne ho prepravujte v uzatvorených nádobách.

ČISTENIE/VÝMENA VZDUCHOVÉHO FILTRA

- ➔ Znečistený vzduchový filter bráni prúdeniu vzduchu do karburátora. Z dôvodu zabránenia následného poškodenia karburátora vzduchový filter čistíte v súlade s plánom predpísanej údržby (tabuľka 2). Pri používaní čističa v prašnom prostredí musíte čistiť filter ešte častejšie.

⚠ VÝSTRAHA

- Na čistenie vložky vzduchového filtra nikdy nepoužívajte benzín ani iné veľmi horľavé látky. Hrozí nebezpečenstvo požiaru či explózia.
- Nikdy čistič nepoužívajte bez vzduchového filtra. Prevádzka bez vzduchového filtra vedie k poškodeniu karburátora a motora čističa. Na takto vzniknuté opotrebovanie nie je možné uplatniť nárok na bezplatnú záručnú opravu.

1. Dajte dolu kryt vzduchového filtra a filter vytiahnite.

- ➔ V prípade poškodenia, opotrebovania alebo silného znečistenia filter vymeňte za nový - originálny(objednávacie číslo 8896111A).

- ### 2. Filter vyperte v teplom roztoku saponátu (nie v pračke) a nechajte ho dôkladne vyschnúť. Nepoužívajte organické rozpúšťadlá. S filtrom zaobchádzajte jemne, aby sa nepoškodil.

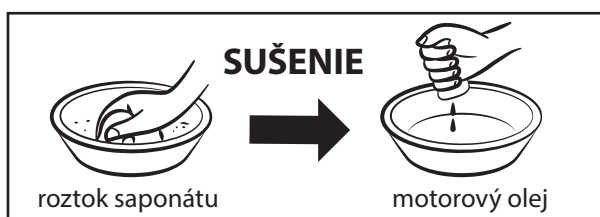

Obr. 26

- ### 3. Filter nechajte dôkladne uschnúť.
- ### 4. Suchý filter nechajte nasiaknuť motorovým olejom a prebytočný olej dobre vyžmýkajte, ale neprevracajte, aby sa nepotrhal. Používajte ochranné rukavice.
- ### 5. Filter vložte späť a správne späť nasadte kryt.

KONTROLA/ÚDRŽBA/VÝMENA ZAPALOVACEJ SVIEČKY

- ➔ Z dôvodu zabezpečenia bezproblémového štartovania a chodu motora nesmú byť elektródy sviečky zanesené, sviečka musí byť správne nastavená a namontovaná.

⚠ VÝSTRAHA

- Motor a výfuk sú počas chodu čističa aj dlho po vypnutí veľmi horúce. Dajte preto veľký pozor, aby nedošlo k popáleniu.
- ### 1. Dajte dolu konektor sviečky („fajku“) a sviečku demontujte pomocou správneho kľúča na sviečky (kľúč je súčasťou dodávky alebo býva bežnou súčasťou račňových súprav s „orechmi“).

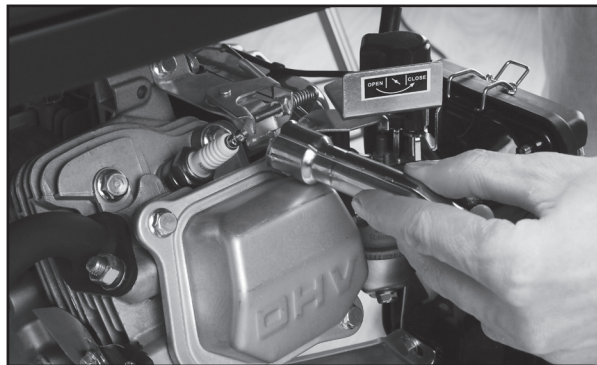

Obr. 27

2. Vizúálne skontrolujte vonkajší vzhľad sviečky.

Ak má sviečka zanesené elektródy, obrúste ich brús-
nym papierom a prípadne oceľovou kefou.

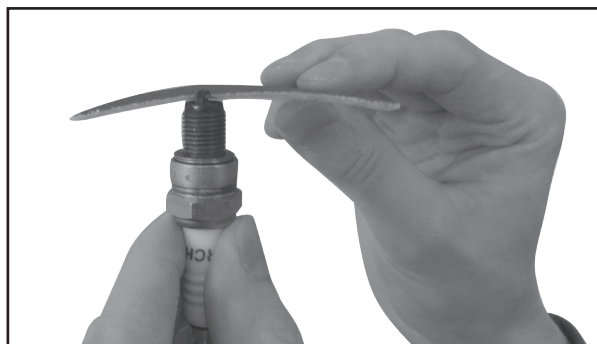

Obr. 28

- Ak je sviečka viditeľne značne opotrebovaná alebo má prasknutý izolátor, prípadne dochádza k jeho lúpaniu, sviečku vymeňte. Pomocou mierky skontrolujte, či je vzdialenosť elektród 0,6-0,8 mm a či je v poriadku tesniaci krúžok.

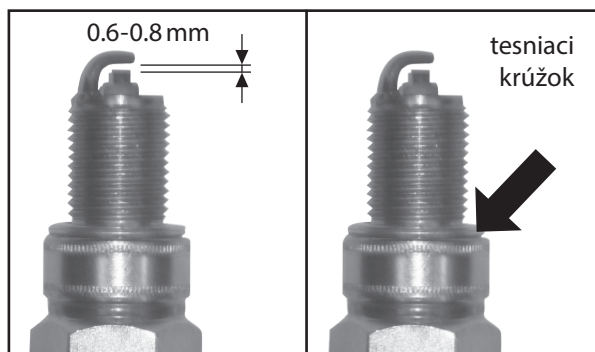

Obr. 29

- ### 3. Sviečku potom naskrutkujte rukou, aby ste zabránili strhnutiu závitů.
- ### 4. Hneď ako sviečka dosadne, dotiahnite ju pomocou kľúča na sviečky tak, aby stlačila tesniaci krúžok.

POZNÁMKA:

Novú sviečku bude nutné po dosadnutí dotiahnuť asi o 1/2 otáčky, aby došlo ku stlačeniu tesniaceho krúžku. Ak je znovu použitá stará sviečka, bude nutné ju dotiahnuť iba o 1/8 - 1/4 otáčky.

- ➔ Na opotrebovanie zapalovacej sviečky sa nevzťahuje nárok na uplatnenie záruky.

5. Konektor („fajku“) sviečky nasadíte naspäť na sviečku tak, aby mohol správne zacvaknúť.

ÚDRŽBA PALIVOVÉHO FILTRA

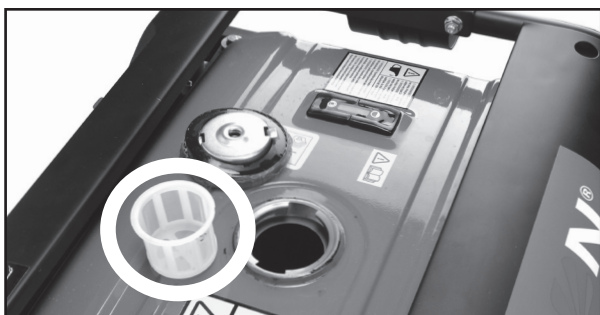

Obr. 30

1. Odskrutkujte zátku palivovej nádrže a vymeňte palivový filter. Prepláchnite ho v akomkoľvek nehorľavom čistiacom prostriedku (napr. mydlovej vode) a nechajte ho dobre vysušiť. Ak je filter veľmi znečistený, vymeňte ho.
2. Vyčistený filter vložte naspäť do plniaceho otvoru nádrže.
3. Naskrutkujte naspäť zátku nádrže a riadne ju utiahnite.

ODKALENIE KARBURÁTORA

1. Uzavrite prívod paliva (palivovým ventilom) prepnutím do pozície „0“ („OFF“).
2. Odskrutkujte skrutku(-y) na vypustenie karburátora a nečistoty vypustíte hadičkou do pripravenej nádoby.

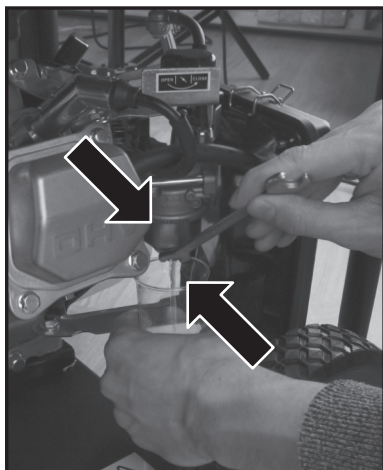

Obr. 31

⚠ UPOZORNENIE

- Uvoľnenými skrutkami začne vytekať benzín. Odkalenie karburátora vykonávajte radšej vonku, pretože výpary benzínu sú zdraviu škodlivé. Používajte tiež ochranné rukavice, aby nedošlo k zasiahnutiu pokožky benzínom. Benzín sa vstrebáva pokožkou do tela! Odkalenie karburátora vykonávajte mimo akýkoľvek zdroj ohňa a sálavého tepla.
3. Na prepláchnutie karburátora môžete na krátky čas otvoriť palivový ventil pre prívod benzínu do karburátora a prípadné nečistoty nechajte vytečť do nádoby. Potom palivový ventil znovu zatvorte.
 4. Skrutku na vypúšťanie karburátora s tesniacou podložkou potom naskrutkujte naspäť a riadne utiahnite. Po otvorení palivového ventilu skontrolujte, či okolo skrutky neuniká palivo. Ak palivo uniká, utiahnite skrutku na vypustenie, prípadne vymeňte tesnenie skrutky.

⚠ UPOZORNENIE

- Odkalenie karburátora skrutkou na vypúšťanie môže užívateľ vykonať sám, ale akýkoľvek iný zásah môže vykonávať len autorizovaný servis značky Heron®.
- Nastavenie bohatosti zmesi a celého karburátora je nastavené výrobcom a nie je dovolené tieto nastavenia meniť. V prípade akéhokoľvek neodborného zásahu do nastavenia karburátora môžete vážne poškodiť motor.

ČISTENIE ODKALOVANIA PALIVOVÉHO VENTILU

- Môže vykonávať len autorizovaný servis značky Heron®.

ÚDRŽBA VÝFUKU A LAPAČA ISKIER

- ➔ Dekarbonizáciu výfuku a čistenie lapača iskier prenechajte autorizovanému servisu značky Heron®.

ČISTENIE TRYSKY

- Zo striekacieho nastavca odoberte rýchlo-upínaciu trysku a na vyčistenie trysky použite drôtik alebo kancelársku sponku a potom trysku prepláchnite vodou.

⚠ UPOZORNENIE

- ➔ Zo striekacieho nastavca odoberte rýchlo-upínaciu trysku a na vyčistenie trysky použite drôtik alebo kancelársku sponku a potom trysku prepláchnite vodou.

ODSTRÁNENIE PRÍPADNÝCH PORÚCH

Ak sa v priebehu používania čističa vyskytnú nejaké problémy, pokúste sa ich odstrániť podľa nasledujúcej tabuľky. Ak sa Vám porucha nepodarí odstrániť, obráťte sa na autorizovaný servis značky Heron® (servisní miesta nájdete na webových stránkach v úvode návodu).

Problém	Možná príčina	Riešenie
Čistič nie je možné naštartovať alebo je možné naštartovať, ale jeho chod je nepravdivý.	Žiadne palivo.	Doplňte palivo.
	Chybná zapaľovacia sviečka.	Očistíte/vymeníte zapaľovaciu sviečku.
	Nedostatočné množstvo oleja.	Naplňte kľukovú skriňu motora potrebným množstvom oleja. Umiestnite čistič na pevný a rovný povrch.
	Sýtič je nastavený v nesprávnej polohe.	Upravte polohu sýtiča.
	Uvoľnený kábel zapaľovacej sviečky.	Pripevnite riadne kábel k zapaľovacej sviečke.
Čistič sa pomocou navijacieho/elektrického štartéra obtiažne štartuje alebo ho nie je možné naštartovať.	Zaseknutý štartovací ventil vo vnútri v čerpadle.	Pri štartovaní čističa stlačte spúšť pištole, ak dochádza v priebehu štartovania motora k postupnému zvyšovaniu tlaku, obráťte sa na autorizovaný servis značky Heron®.
Motor čističa je vo vysokých otáčkach.	Poškodený regulátor motora.	Kontaktujte autorizovaný servis.
Čistič nevytvára vysoký tlak.	Obmedzená dodávka vody.	Skontrolujte hadicu, či nedochádza k únikom vody alebo či nie je obmedzený prietok privodnej vody.
	Privodná hadica vody má príliš malý priemer.	Použite záhradnú hadicu s priemerom minimálne 15 mm.
	Je zanesený filter u vstupu vody do čističa.	Odpojte záhradnú hadicu, vyčistite filter a hadicu prepláchnite.
	Nedostatočný prítok vody.	Otvorte privod vody na maximálny prietok.
Tlak vody kolísava medzi vysokým a nízkym.	Nedostatočná dodávka vody.	Otvorte privod vody na maximálny prietok.
	Je zanesený filter u vstupu vody.	Odpojte záhradnú hadicu, vyčistite filter a hadicu prepláchnite.
	Tryska sa upchala.	Odstráňte nečistoty z trysky pomocou tenkého drôtika (pozri časť Údržba).
	Čerpadlo prisáva vzduch.	Skontrolujte všetky hadice a spoje a uistite sa, či sú riadne nasadené a dotiahnuté. Zastavte motor a uvoľnite vzduch z čerpadla stlačením spúšte tlakovej pištole, pokiaľ nebude z trysky vychádzať rovnomerný prúd vody bez vzduchu.
Prisávanie čistiaceho prostriedku nefunguje správne.	Čistiaci prostriedok je príliš hustý.	Zriedte čistiaci prostriedok.
	Použitá nesprávna tryska.	Čistiaci prostriedok môže byť použitý iba s použitím vysoko-prúdovej (nízkotlakovej) trysky označenej ako „C“.
	Hadička na prisávanie prostriedku nie je pripojená k čerpadlu.	Skontrolujte pripojenie.
	Tryska sa upchala.	Vyčistíte trysku a odstráňte nečistoty.
	Filter na vstupe do nasávacej hadičky sa upchal.	Filter umyte teplou vodou alebo ho vymeňte.
	Ventil vstrekovania čistiaceho prostriedku (vo vnútri čerpadla) sa čiastočne upchal alebo zablokoval.	Štyrikrát až päťkrát rýchlo stlačte a uvoľnite spúšť striekacej pištole, aby došlo k vyčisteniu vstrekovania čistiaceho prostriedku.
Únik vody na mieste pripojenia hadice k privodu vody.	Uvoľnené skrutkovanie.	Spoj dotiahnite.
	Chýbajúce alebo opotrebované tesnenie.	Doplňte/vymeňte gumové tesnenie.
Úniky okolo prípojov nadstavca k striekacej pištole.	Spoje sú nesprávne nasadené alebo nie sú utiahnuté.	Spoje skontrolujte a utiahnite.

Tabuľka 3

UPOZORNENIE

- Ak dôjde k zamrznutiu vody v čističi, prevezte ho do prostredia s teplotou nad 0°C a nechajte zamrznutú vodu v čističi postupne roztopiť. Na to aby ste urýchlili topenie zamrznutej vody nenahrievajte potrebný systém čističa a čerpadlo teplovzdušnými prístrojmi alebo nepolievajte ho horúcou vodou. Mohlo by dôjsť k poškodeniu čističa.
- Voda pri zamrznutí zväčšuje svoj objem a tak zamrznutie vody v čističi môže spôsobiť jeho poškodenie (poškodiť tesnenie, os atď.), preto zabráňte tomu, aby došlo k zamrznutiu vody v čističi. Na takto vzniknuté poškodenie nie je možné uplatniť nárok na bezplatnú záručnú opravu!

X. Preprava a skladovanie

- ➔ Motor i výfuk sú v priebehu prevádzky veľmi horúce a zostávajú horúce aj dlho po vypnutí čističa, preto sa ich nedotýkajte. Aby ste predišli popáleninám pri manipulácii alebo nebezpečenstvu vzplanutia pri skladovaní, nechajte čistič pred manipuláciou a skladovaním vychladnúť.

PREPRAVA ČISTIČA

- Čistič prepravujte výhradne vo vodorovnej polohe, vhodne zaistený proti pohybu a nárazom.
- Troj-polohový vypínač motora prepnite do polohy vypnuté-„OFF“.
- Odpojte prívod vody do čističa.
- Uzatvorte prívod paliva palivovým ventilom.
- Trysku nasmerujte do bezpečného priestoru a stlačte spúšť pištole tak, aby sa systém zbavil tlaku. Potom spúšť zaistite poistkou proti neúmyselnému stlačeniu spúšte.

UPOZORNENIE

- **Uzatvorte prívod paliva do motora palivovým ventilom, pretože kvapalné palivo sa môže pod vplyvom otrasov dostať pri preprave do motora a poškodiť ho!**

- Z benzínovej nádrže vypustíte benzín a dôkladne zaistíte uzáver nádrže.
- Nikdy čistič v priebehu prepravy neuvádzajte do chodu. Skôr než čistič zapnete, vyložte ho z vozidla.
- Pri preprave v uzatvorenom vozidle vždy myslite na to, že pri silnom slnečnom žiarení vo vnútri vozidla extrémne narastá teplota a hrozí vznietenie alebo výbuch benzínových výparov.

UPOZORNENIE

- **Pri preprave chráňte čistič pred nízkou teplotou a zamrznutím vody vo vnútri v čističi.**

PRED USKLADNENÍM ČISTIČA NA DLHŠIU DOBU

- **Pred uskladnením čističa na dlhšiu dobu vykonajte úkony (ak to bude možné) popísané vyššie v odstavci Preprava čističa a ďalej nižšie uvedené úkony:**
- Zbavte karburátor kalu.
- Uzatvorte palivový ventil!
- Vymeňte olej.
- Odpojte akumulátor a poprípade ho pripojte k nabíjačke s udržiavacím nabíjacím režimom, ktorá zaistí, že budete mať vždy v prípade potreby pripravený akumulátor.

- Očistite vonkajšiu časť motora.
- Vyskrutkujte zapaľovaciu sviečku a otvorom pre sviečku do valca nechajte natiect' cca 1 čajovú lyžičku motorového oleja. Potom 2-3 krát potiahnite za štartovacie lanko. Tým sa v priestore valca vytvorí rovnomerný ochranný olejový film. Potom sviečku naskrutkujte naspäť na miesto.
- Pretočte motor potiahnutím za rukoväť štartovacej kladky a zastavte piest v hornej úvrati. Tak zostane výfukový i sací ventil uzavrený.
- Čistič uložte na suché a chránené miesto mimo dosahu detí.
- Pri skladovaní dbajte na to, aby sa teplota pohybovala v rozmedzí $0^{\circ}\text{C} < t < 40^{\circ}\text{C}$.
- Čistič chráňte pred priamym slnečným žiarením, sálavými zdrojmi tepla a nepriaznivými klimatickými javmi (dážď, vietor, mráz atď.). Chráňte čistič pred zamrznutím vody vo vnútri.

⚠ UPOZORNENIE

- Ak bude skladovacia teplota čističa pod 0°C , je nutné potrubný systém čističa naplniť nemrznúcou kvapalinou.
- Do prívodu vody do čističa vložte hadičku, do ktorej na druhom konci bude možné zastrčiť stopku lievika. Do lievika pomaly nalievajte nemrznúcu kvapalinu, potom zatiahnite za štartovacie lanko navíjacieho štartéra, aby došlo k vytvoreniu podtlaku v telese čerpadla, a tým sa tiež začala nasávať nemrznúca kvapalina do systému potrubia čističa. Za lanko ťahajte toľkokrát, kým nemrznúca kvapalina nezačne vychádzať z výstupného otvoru čerpadla. Nemrznúca kvapalina nesmie byť hustá, aby sa mohla nasávať do systému potrubia čističa. Musí mať hustotu ako voda!

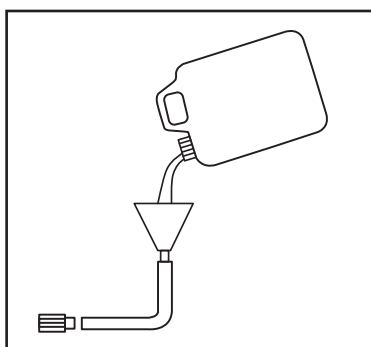

Obr. 32

⚠ UPOZORNENIE





- Nemrznúce kvapaliny bývajú jedovaté a vstrebávajú sa kožou, preto pri manipulácii s kvapalinou zabráňte kontaktu s kožou, chráňte pred vniknutím kvapaliny do očí a zabráňte jej požitiu. Dbajte na upozornenia, ktoré sú uvedené na obaloch od výrobcov nemrznúcej kvapaliny.

XI. Význam použitého označenia na čističi

HPW 210	8896350
Input: max. 6 bar	Output: 210 bar
Tmax. 5 - 40 °C	Q_{max.} 7,5 l/min
Max. 4,5 kW/3600 min⁻¹	196 ccm OHV
IP 23	49 kg

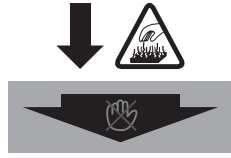
CE  Madal Bal a.s. Prům. zóna Příluky 244 CZ 76001 Zlín Czech Republic

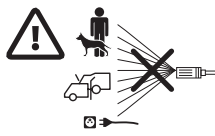
HERON®

	Pred použitím si prečítajte návod na použitie.
	Vyhovuje požiadavkám EU.
	Symbol ukazujúci správnu úroveň hladiny oleja v olejovej nádrži (klukovej skrini) motora.
	Upozornenie na horúce časti v priebehu prevádzky. POZOR PÁLI! Nedotýkajte sa horúcich častí motora a výfuku! Vyvarujte sa výstupu horúcich výfukových plynov
	Ventil prívodu paliva do karburátora. Pozícia „0“ („OFF“) na uzatvorenie prívodu paliva a pozícia „1“ („ON“) na otvorenie prívodu paliva.
	Nikdy nesmerujte prúd vody, ktorá tryská z trysky na okolo stojace osoby, sami na seba, zvieravá, vlastný stroj alebo zariadenie pod elektrickým napätím.
	Ovládacia páčka sýtiča.

	<p>Stroj je dodávaný bez oleja! Pred zapnutím nalejte do olejovej nádrže (kľukovej skrine) motora motorový olej triedy SAE 15W40.</p>
	<p>Akumulátor obsahuje olovené elektródy a elektrolýt kyselinu sírovú, preto nesmie byť nepoužiteľný akumulátor vyhodnený do komunálneho odpadu či životného prostredia, ale musí byť odovzdaný na ekologickú likvidáciu a recykláciu na k tomu určené zberné miesta. Akumulátor musí byť z dôvodu recyklácie demonštrovaný z čističa.</p>
	<p>Zabráňte prístupu akéhokoľvek zdroja ohňa a sálavého tepla. Pravidelne kontrolujte, či nedochádza k úniku horľavín. Pred doplnením paliva vypnite motor a nechajte ho vychladnúť.</p>
	<p>Nepoužiteľný výrobok nevyhadzujte do komunálneho odpadu alebo do životného prostredia. Výrobok obsahuje elektrické súčasti, ktoré sú nebezpečným odpadom, a preto musí byť výrobok odovzdaný na ekologickú likvidáciu na k tomu určené zberné miesta.</p>

Tabuľka 4

XII. Likvidácia odpadu

OBALOVÉ MATERIÁLY

- Obalové materiály vyhodte do príslušného kontajneru na triedený odpad.

VYSOKOTLAKOVÝ ČISTIČ



Výrobok obsahuje elektrické/elektronické súčasti. Podľa európskej smernice 2012/19 EU sa elektrické a elektronické zariadenia nesmú vyhadzovať do komunálneho odpadu či životného prostredia, pretože sú nebezpečným odpadom, a je nevyhnutné, aby ste ich odovzdali na ekologickú likvidáciu na k tomu určené zberné miesta. Informácie o týchto miestach obdržíte na obecnom úrade.

AKUMULÁTOR



Pred likvidáciou čističa je nutné z neho podľa smernice 2006/66 EC odmontovať akumulátor a odovzdať na ekologickú likvidáciu/recykláciu na k tomu určené zberné miesta, pretože obsahuje náplne, ktoré sú nebezpečným odpadom. Akumulátory preto nesmiete vyhodiť do komunálneho odpadu a životného prostredia. Informácie o týchto miestach obdržíte na obecnom úrade.

XIII. Záruka

Na tento výrobok poskytujeme štandardnú záruku s dĺžkou 24 mesiacov od dátumu zakúpenia a predĺženú záruku, ktorá trvá 36 mesiacov po splnení špecifikovaných podmienok.

Všetky záručné podmienky nájdete v druhej časti tejto príručky „Záruka a servis“. Pred použitím zariadenia si pozorne preštudujte celú túto časť a riadte sa týmito pokynmi.

XIV. EÚ Prehlásenie o zhode

Výrobca: Madal Bal a.s. • Bartošova 40/3, CZ-760 01 Zlín • IČO: 49433717

prehlasuje,
že následne označené zariadenie na základe svojej koncepcie a konštrukcie,
rovnako ako na trh uvedené vyhotovenia, zodpovedajú príslušným bezpečnostným požiadavkám Európskej únie.
Pri nami neodsúhlasených zmenách na zariadení stráca toto vyhlásenie svoju platnosť.
Toto vyhlásenie sa vydáva na výhradnú zodpovednosť výrobcu.

HERON® 8896350 **Motorový tlakový čistič, max. 210 bar**

bol navrhnutý a vyrobený v zhode s nasledujúcimi normami:

EN 60335-2-79:2012, EN 55012:2007+A1, EN 1679-1+A1:2011
EN 61000-6-1:2007, EN 61000-6-3:2007+A1+AC1, EN 62321:2008

a harmonizačnými predpismi:

2006/42 ES
2011/65 EÚ
2014/30 EÚ
97/68 ES (2002/88 ES)
2000/14 ES

Kompletizáciu technickej dokumentácie 2006/42 ES vykonal Martin Šenkýř so sídlom na adrese výrobcu.
Technická dokumentácia (2006/42 ES) je dostupná na adrese výrobcu.

Nameraná hladina akustického výkonu zariadenia reprezentujúceho daný typ: 87 ± 3 dB(A)
Garantovaná hladina akustického výkonu zariadenia: 90 dB(A)

ES schválenie emisií výfukových plynov podľa 97/68 ES (2002/88 ES)

e13*97/68SN3G2*2002/88*0202*00

Miesto a dátum vydania EÚ vyhlásenia o zhode: Zlín, 8. 6. 2016

Osoba oprávnená vypracovaním EÚ vyhlásenia o zhode v mene výrobcu
(podpis, meno, funkcia):

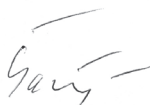

Martin Šenkýř
člen predstavenstva a.s.

Bevezetés

Tisztelt Vevő!

Köszönjük Önnek, hogy megvásárolta a Heron® márkájú benzinmotoros magasnyomású mosót!

A terméket az idevonatkozó európai előírásoknak megfelelően megbízhatósági, biztonsági és minőségi vizsgálatoknak vetettük alá

Kérdéseivel forduljon a vevőszolgálatunkhoz és a tanácsadó központunkhoz:

www.heron.hu

Telefax: (1) 297-1270 Telefon: (1) 297-1277

Gyártó: Madal Bal a. s., Průmyslová zóna Příluky 244, 76001 , Zlín, Cseh Köztársaság

Forgalmazó: Madal Bal Kft., 1173 Budapest, Régivám köz 2. (Magyarország)

Kiadás időpontja: 3. 2. 2015

Tartalom

BEVEZETÉS.	60
I. RENDELTETÉS.	61
II. MŰSZAKI ADATOK.	62
III. A MAGASNYOMÁSÚ MOSÓ - CSAVAROK BESOROLÁSA A SZERELÉSI HELYEKHEZ.	64
IV. A MAGASNYOMÁSÚ MOSÓ RÉSZEI ÉS MŰKÖDTETŐ ELEMEI.	65
V. A MAGASNYOMÁSÚ MOSÓ ELŐKÉSZÍTÉSE A HASZNÁLATHOZ.	69
VI. A MAGASNYOMÁSÚ MOSÓ BEKAPCSOLÁSA / KIKAPCSOLÁSA / ÜZEMEN KÍVÜL HELYEZÉSE.	74
VII. FELHASZNÁLÁSI MÓDOK.	76
VIII.A MAGASNYOMÁSÚ MOSÓ HASZNÁLATÁHOZ KAPCSOLÓDÓ KIEGÉSZÍTŐ INFORMÁCIÓK.	77
Tiltott felhasználás	77
Üzemanyag alkoholtartalma	77
Olajsint mérő és az olajmennyiség ellenőrzése	77
Akkumulátor.....	77
A mosó üzemeltetésének a klimatikus feltételei	78
Az akusztikus nyomás és teljesítmény mérése, üzemeltetési biztonság	78
Használati alapelvek és biztonsági előírások	79
IX. KARBANTARTÁS ÉS ÁPOLÁS.	80
Karbantartási terv.....	81
Motor hűtőbordák tisztítása.....	81
Légszűrő tisztítása és cseréje.....	82
A gyújtógyertya ellenőrzése/karbantartása/cseréje.....	82
Az üzemanyag-szűrő karbantartása.....	83
A karburátor iszapatlanítása.....	84
Az üzemanyag elzáró szelep leválasztójának a tisztítása.....	84
A kipufogó és a szikrafogó tisztítása.....	84
A fűvóka tisztítása.....	84
Meghibásodások elhárítása	85
X. SZÁLLÍTÁS ÉS TÁROLÁS.	86
XI. A MOSÓN TALÁLHATÓ JELÖLÉSEK JELENTÉSE.	87
XII. HULLADÉKKEZELÉS.	88
XIII.GARANCIA.	88
XIV.EU MEGFELELŐSÉGI NYILATKOZAT.	89
GARANCIA ÉS SZERVIZ.	100

I. Rendeltetés

- A benzinmotoros HERON® HPW 210 magasnyomású mosót a különösen nagy kimeneti víznyomás - 210 bar - jellemzi, ami garantálja a nagy tisztítási teljesítményt. A magasnyomású mosóval kő, fa, fém, műanyag stb. felületeket (pl. járdát, teraszt, épület homlokzatot, kerti szerszámokat stb.) lehet hatékonyan lemosni. A magasnyomású víz eltávolítja a mohákat és moszatokat is. A berendezés kiválóan használható járművek, mezőgazdasági és építőgépek stb. mosásához.
- A Trigger Start funkció segítségével a mosó a szórópisztoly ravaszának a benyomásával indítható.
- Ha a ravaszt 10-15 másodpercig nem nyomja be, akkor a motor automatikusan leáll. Ez a funkció üzemanyagot takarít meg, illetve nem kell a bekapcsoláshoz a motorhoz menni vagy például az állványról lemászni.
- Az elektromos indítás megkönnyíti a munkát a mosóval, mivel az egyszerűen indítható.
- Ha az akkumulátor lemerül, akkor a motor berántó kötéllel is indítható.
- Az akkumulátor a használat közben folyamatosan töltődik, ezért mosó rendszeres használata esetén az akkumulátort nem kell külső forrásról feltölteni.
- A mosó automatikusan adagolja (felszívja) a hatékonyabb tisztítást biztosító tisztító folyadékot.
- A vízszivattyú funkció lehetővé teszi, hogy a berendezés ott is használható, ahol nincs vízvezeték (víz kiszívása vödörből vagy hordóból).
- A kiváló minőségű kerekek és a fogantyú biztosítják a mosó kényelmes mozgatását és szállítását a felhasználás helyére.
- A 8 m hosszú tömlő segítségével a készüléktől távol is lehet dolgozni (pl. nagyobb magasságokban vagy akár egy teherautó mosása közben).
- A különböző méretű és alakú vízszugarat létrehozó fúvókákkal optimális tisztítási feltételeket lehet teremteni a különféle mosási feladatokhoz.
- A berendezésen található tartókba minden tartozékot el lehet helyezni (tömlő, fúvóka, szórópisztoly, toldalék), így a munka közben minden szükséges tartozék azonnal rendelkezésre áll, és a tartozékok sem vesznek el.

TAUTO START 

II. Műszaki adatok

Rendelési szám 8896350

MAGASNYOMÁSÚ MOSÓ

A vízvezetékre vonatkozó követelmények

Tápvíz nyomástartomány	0 (szivattyúzás esetén) és 6 bar között (0-600 kPa)
Minimális vízáramlás ¹⁾	8,5 l/perc
Tápvíz minimális és maximális hőmérséklete ²⁾	min. > 0 °C (jeget nem tartalmazhat); max. 40 °C
Tápvíz csatlakoztatás ¹⁾	17 mm-es tömlőcsatlakozó (a tömlő tartozék)

A nyomott mosóvíz paraméterei

Max. víznyomás a kimeneten	210 bar (21 MPa)
Vízáramlás a kimeneten	~ 7,5 l/perc (az alkalmazott fúvókától függ)
Vízszög	15°; 25°; 40° (fúvókától függ) és nagy vízáramú kisnyomású "C" fúvóka.

TÖMLŐ

Mosótömlő hossza	8 m
Max. víz hőmérséklet és víznyomás	80 °C; 22,0 MPa (220 bar)

SZÓRÓPISZTOLY

Max. vízáram	25 l/perc
Max. víz hőmérséklet és víznyomás	60 °C; 24,8 MPa (248 bar)

MOTOR

Motor típusa	benzinmotor, négyütemű, egyhengeres, OHV vezérlés
Üzemanyag típusa ³⁾	95-ös vagy 98-as ólmozatlan és olajmentes benzin
Motorolaj típusa (forgattyús házba)	motorolaj, négyütemű motorokhoz, fél-szintetikus, levegővel hűtött motorokhoz, SAE 15W40 osztály
Hűtés	léghűtés
Indítás	elektromos, Auto Start funkció, kézi indítás, és indítás szórópisztoly ravasz benyomásával
Trigger Start funkció (automatikus indítás és leállítás) ⁴⁾ (automatické startování a vypnutí motoru)	IGEN
Motor maximális teljesítménye	4,5 kW / 3600 1/perc fordulaton
Hengerűrtartalom	196 ccm
Védettség	IP 23
Gyújtógyertya	NHSP F6RTC vagy ezzel ekvivalens NGK BPR6ES
Olajtöltet a forgattyús házban	~ 300 ml (3 dcl)
Üzemanyagtartály térfogata	14,4 L
Üzemanyag-fogyasztás	340 g/kWh; 486 mL/kWh; 2,1 L/hod.
Üzemelési idő (teli tartály esetén)	~ 6,5 óra
Motorolaj szintmérő	IGEN
Légszűrő mérete (ma × sz × mé)	134 × 76 × 24 mm; pót szűrőbetét rendelési száma: 8896111A

AKKUMULÁTOR (AZ ELEKTROMOS INDÍTÁSHOZ)

Akkumulátor típusa	ólom-sav, zselés (a sérült akkumulátorból nem tud kifolyni az elektrolit)
Kimenő feszültség, kapacitás, folyamatos üzemeltetés	12 V DC; 9 Aó; 20 óra.
Tölthető akkumulátor	IGEN

A MOSÓ ÜZEMELTETÉSÉNEK AZ IDEÁLIS FELTÉTELEI ⁵⁾

Környezeti levegő hőmérséklete	25 °C
Tengerszint feletti magasság (m)	1000
Atmoszférikus nyomás	100 kPa (~ 1 atm.)
Levegő páratartalma (cseppképződés nélkül)	30 %

EGYÉB PARAMÉTEREK

Környezeti hőmérséklet használat közben ²⁾	5°C és 40°C között
Tisztító folyadék automatikus felszívása	IGEN
Tápvíz felszívás tartályból	IGEN
Akusztikus nyomás szintje (az EN ISO 11203 szerint)	68 dB(A); bizonytalanság K= ±3; (az EN ISO 4871 szerint meghatározva)
Akusztikus teljesítmény szintje (az EN ISO 3744 szerint)	87 dB(A); bizonytalanság K= ±3; (az EN ISO 4871 szerint meghatározva)
Rezgésérték az EN 60335-2-79 szerint (három irányban mért vektorok eredője)	2,0 m/s ² ; bizonytalanság K= ±1,5
Védettség	IP 23
Tömeg (töltetek nélkül)	40,2 kg
Mosó mérete (ma x sz x mé)	53 x 74 x 59 cm

1. táblázat

1) A tápvíz tömlő átfolyó-víz kapacitása nem lehet 8,5 l/percnél kisebb. Javasoljuk, hogy használjon 14 mm belső átmérőjű tömlőt (a tömlőcsatlakozó belső átmérője is 14 mm-es).

2) FIGYELMEZTETÉS

- A magasnyomású mosót pár fokkal 0°C alatt is lehet használni, amennyiben a berendezést kizárólag csak a tisztítás ideje alatt teszi ki a hideg levegő hatásának, illetve a tápvíz tömlő nem lesz olyan hosszúságú, hogy az abban folyó víz erősen lehűljön (vagy esetleg megfagyjon). Ügyeljen arra, hogy a tápvíz tömlőben és a berendezésben ne alakulhasson ki jégkristály, mert ez a berendezés sérülését és meghibásodását okozhatja. Ha a talaj túl hideg, akkor a tápvíz tömlő alá tegyen szigetelő alátétet. Ügyeljen arra, hogy a tápvíz hőmérséklete legalább néhány fokkal 0°C felett legyen (nehogy a 0°C-nál alacsonyabb hőmérsékletű környezetben megfagyjon vagy jegesedjen). A berendezést a munka befejezése után azonnal vigye egy legalább 5°C hőmérsékletű helyiségbe (nehogy a víz megfagyjon a berendezésben vagy a tömlőkben).

3) A motor üzemanyag tartályába csak minőségi és friss (30 napnál nem régebben tankolt), ólmozatlan, magas oktánszámú benzint töltsön be. Alacsony oktánszámú benzin használata esetén a motor teljesítménye csökken.

4)

- A Trigger Start funkció segítségével a mosó a szórópisztoly ravaszának a benyomásával indítható.
- Ha a ravaszt 10-15 másodpercig nem nyomja be, akkor a motor automatikusan leáll. Ez a funkció üzemanyagot takarít meg, illetve nem kell a bekapcsoláshoz a motorhoz menni vagy például az állványról lemászni.

5) A feltüntetett feltételek biztosítják a motor optimális működését. Különösen fontos a tengerszint feletti magasság betartása, mert a karburátor csak a megadott értéken biztosítja a motornak az optimális benzin-levegő keveréket.

FIGYELMEZTETÉS

- A termék használatba vétele előtt a jelen útmutatót olvassa el, és azt a termék közelében tárolja, hogy más felhasználók is el tudják olvasni. Amennyiben a terméket eladja vagy kölcsönadja, akkor a termékkel együtt a jelen használati útmutatót is adja át. A használati útmutatót védje meg a sérülésektől. A gyártó nem vállal felelősséget a termék rendeltetésétől vagy a használati útmutatótól eltérő használata miatt bekövetkező károkért.
- A mosó berendezést mozgáskorlátozott vagy szellemileg fogyatékos személyek, továbbá gyerekek, illetve a készülék használatát nem ismerő tapasztalatlan személyek nem használhatják.
- A berendezés használatba vétele előtt ellenőrizze le a csatlakozásokat, a működtető elemeket, a tömlőket stb. sérülésmentességét. Ellenőrizze le, hogy a tömlő felületén nincsenek-e hólyagosodások. Amennyiben a berendezés vagy a tömlője megsérült, akkor a mosót ne indítsa el és ne használja. A készüléket Heron® márkaszervizben javíttassa meg. Sérülésnek számít a tömlők hólyagosodása vagy előregedése is.

III. A magasnyomású mosó - csavarok besorolása a szerelési helyekhez

⚠ FIGYELMEZTETÉS!

- A 0-val megjelölt 2 legkisebb csavarral az indítókábelt kell az akkumulátor lapos pólusaihoz csatlakoztatni (ha az akkumulátoron ilyen lapos pólusok vannak). A berendezéshez adott akkumulátor azonban más pólusokkal rendelkezik és a csavarok már be vannak építve (ezek a beépített csavarok az 1. ábrán nem szerepelnek).

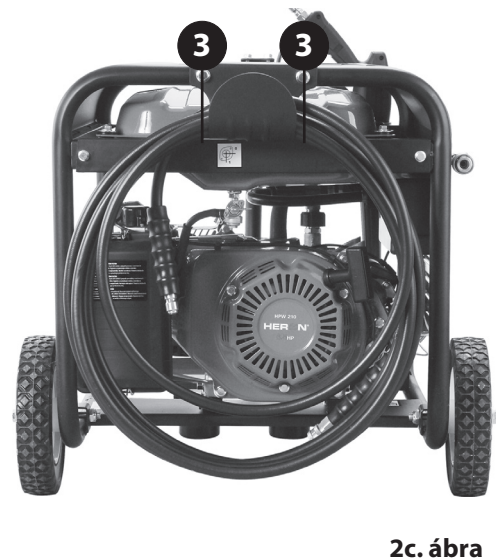
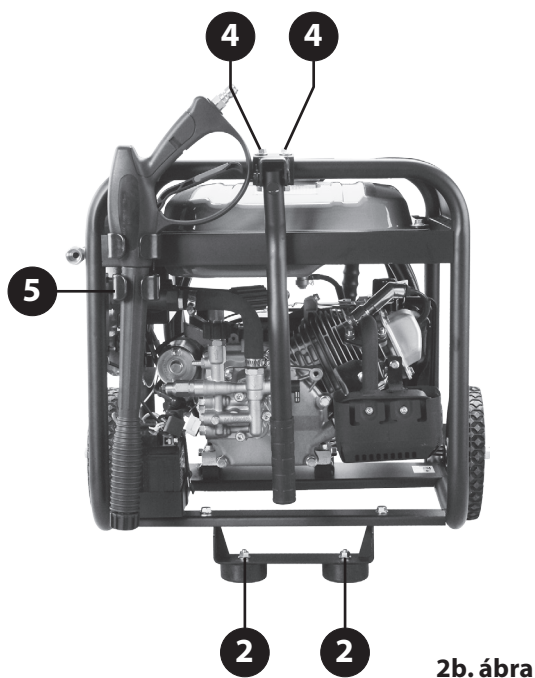
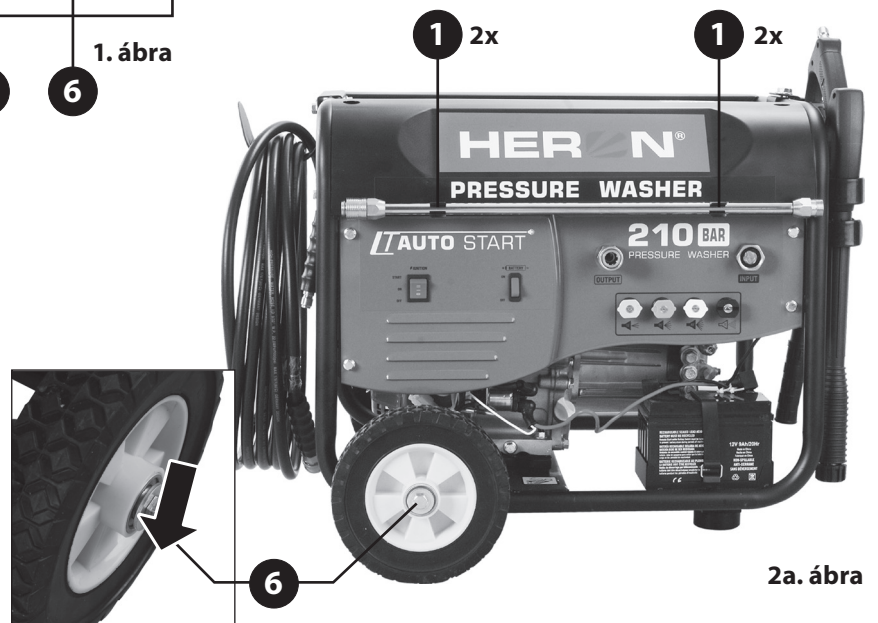
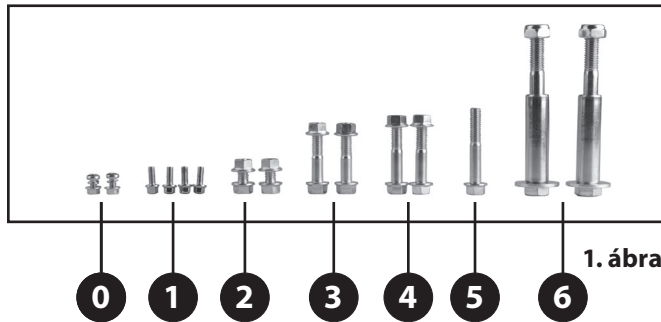

IV. A magasnyomású mosó részei és működtető elemei

A MAGASNYOMÁSÚ MOSÓ MŰKÖDTETŐ ELEMEI

3. ábra. Tételszámok és megnevezések

- 1) Háromállású kapcsoló: elektromos vagy kézi indítás és leállítás.
 - "ON" állás: kézi indítás (berántó kötéllel), indítás a Trigger Start funkcióval (automatikus start).
 - "START" állás: elektromos indítás (ebbe a helyzetbe kapcsolással).
 - "OFF" állás: motor leállítása.
- 2) Trigger Start (BatteryL-ként megjelölve) funkció be- és kikapcsolása (motorindítás a szórópisztoly ravaszának a benyomásával).
 - ➔ "ON" állás: funkció bekapcsolása.
 - ➔ "OFF" állás: funkció kikapcsolása.
- 3) Gyorscsatlakozó a magas nyomású mosóvíz tömlő csatlakoztatásához.
- 4) Tápvíz csatlakozó (hollander anya a tömlőcsatlakozó rögzítéséhez).
- 5) Fűvóka tároló (éppen nem használt fűvókák tárolásához).

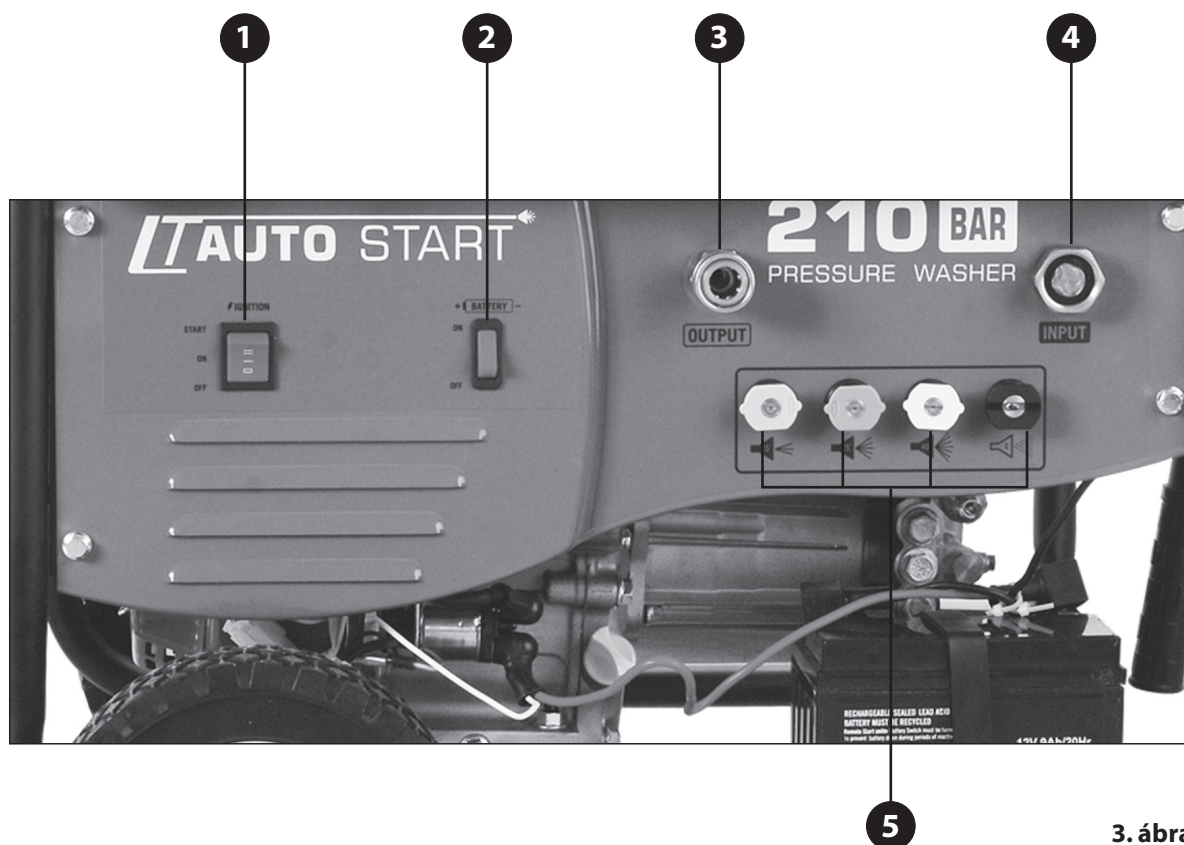

3. ábra

A MAGASNYOMÁSÚ MOSÓ EGYÉB RÉSZEI ÉS MŰKÖDTETŐ ELEMEI

4. ábra. Tételszámok és megnevezések

- 1) Pisztoly toldalék rögzítő
- 2) Működtető panel (leírás és magyarázat a 3. ábránál)
- 3) Akkumulátor vezeték bekötések az elektromos indításhoz (indítómotorral).
- 4) Akkumulátor
- 5) Olaj betöltő nyílás (mindkét oldalon) a motorolaj betöltéséhez
- 6) Leeresztő záródugó, az olajtartály tartalmának a leeresztéséhez (mindkét oldalon)
- 7) Berendezés gyártási száma (a motorba beütve) az első két szám a gyártási évet és a gyártási hónapot, a többi szám a termék sorszámát mutatja.
- 8) Kerék
- 9) Termékcímke a műszaki adatokkal
- 10) Szórópisztoly toldalék

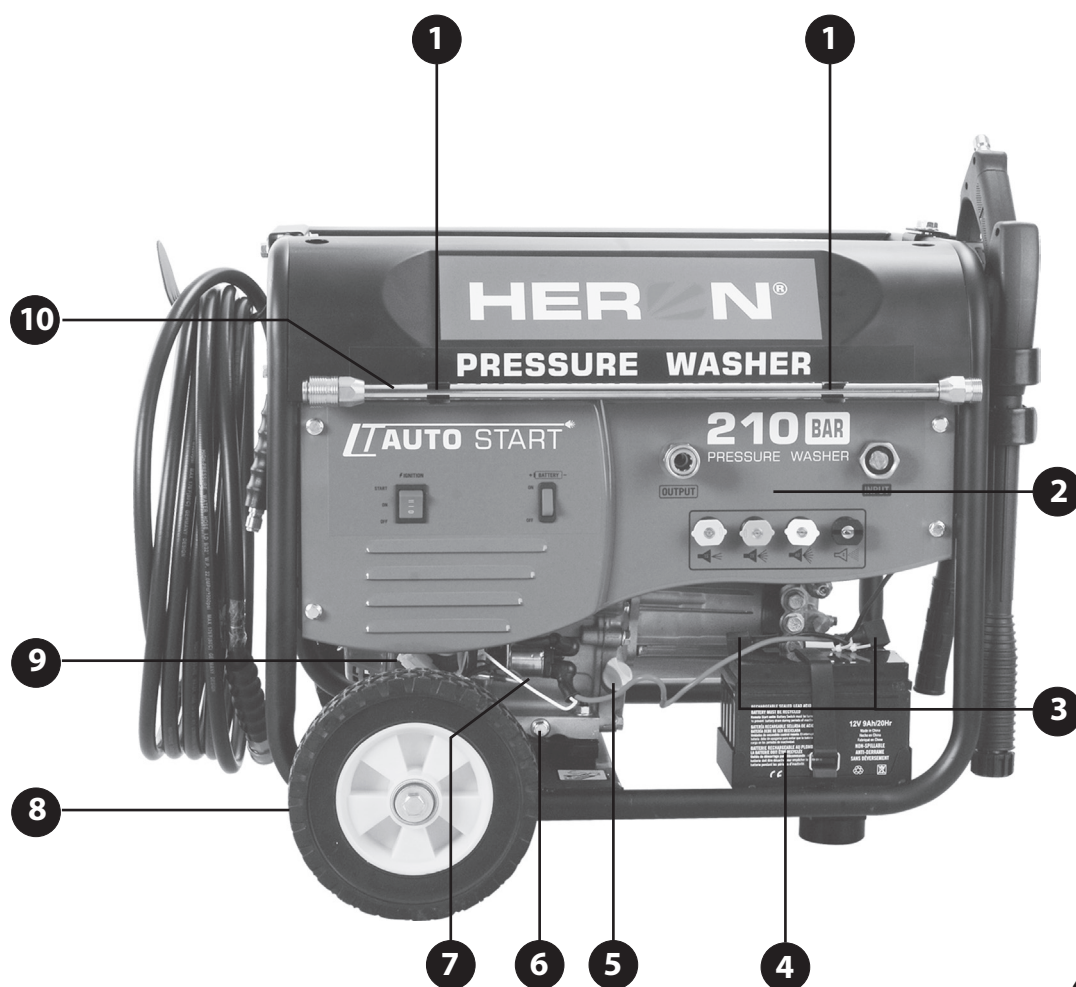

4. ábra

5. ábra. Tételszámok és megnevezések

- 1) Szórópisztoly gyorscsatlakozó dugó (a nyomott víz tömlőhöz csatlakoztatáshoz)
- 2) Biztonsági retesz, véd a véletlen ravaszmegnyomások ellen
- 3) Szórópisztoly ravasz
- 4) Kipufogó. Figyelem! Forró!
- 5) Fogantyú a mozgatáshoz
- 6) Talp gumi lábakkal
- 7) Tisztítószer felszívó tömlő csatlakozó
- 8) Szórópisztoly tartó
- 9) Szórópisztoly

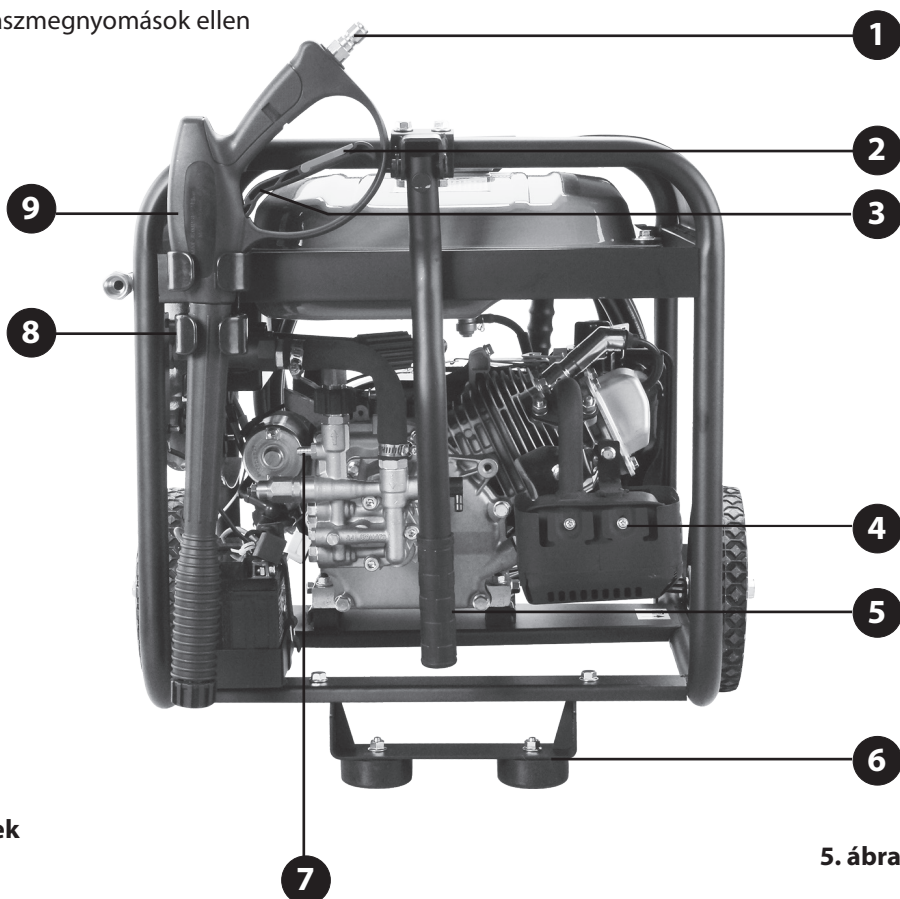

5. ábra

6. ábra. Tételszámok és megnevezések

- 1) Gyertyapipa csatlakozás
- 2) Szivatókar
- 3) Karburátor leeresztő csavar
- 4) Olajleeresztő záródugó
- 5) Olajbetöltő nyílás
- 6) Kipufogó. Figyelem! Forró!
- 7) Védőszelep a túl forró víz kieresztéséhez

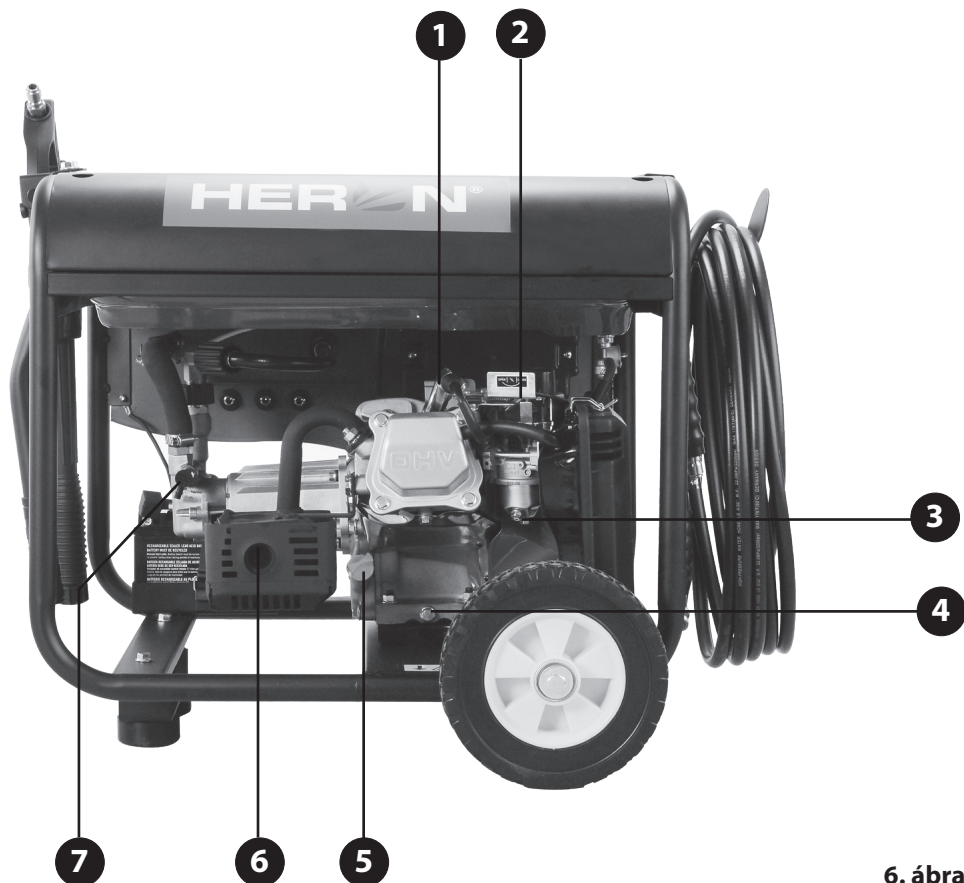

6. ábra

7. ábra. Tételszámok és megnevezések

- 1) Nyomótömlő tartó
- 2) Berántó kötélfogantyú
- 3) Tömlő
- 4) Légszűrő fedél
- 5) Üzemanyag szelep (karburátor előtt)
- 6) Üzemanyagtartály
- 7) Üzemanyagtartály sapka
- 8) Tartályban lévő üzemanyag mennyiségét mutató kijelző



7. ábra

V. A magasnyomású mosó előkészítése a használathoz

1. A motorba töltsön be motorolajat: SAE 15W40 (osztálynak megfelelő). FIGYELEM! A BERENDEZÉST OLAJTÖLTET NÉLKÜL SZÁLLÍTJUK!

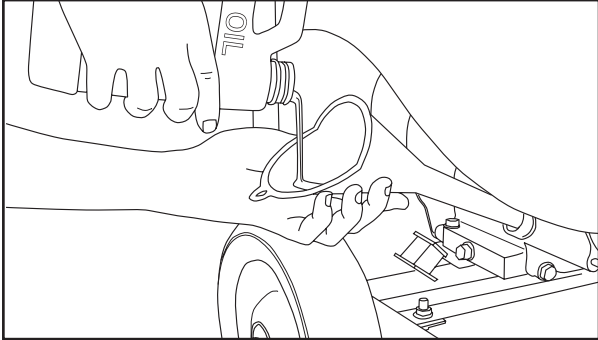

8. ábra

➔ A magasnyomású mosót olajtöltet nélkül szállítjuk. A gép első üzembe helyezése előtt az olajtartályt fel kell tölteni. Annyi olajat töltsön a tartályba, hogy az olajtartály záródugóján található szintmérő becsavarozás után teljesen az olajba merüljön (lásd a 9. ábrát). Az olaj mennyiségét az olajtartály záródugó kicsavarozása után ellenőrizze le a szintmérőn.

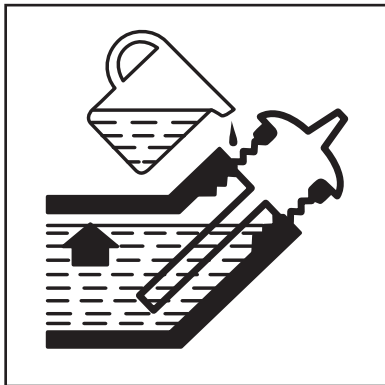

9. ábra

- ➔ Az olajsint ellenőrzéséhez a mosót állítsa vízszintes felületre és a motort ne indítsa el (legalább 0,5 óra hosszat). Amennyiben az olajsintet a motor leállítása után ellenőrzi le, akkor a rendszerben található olaj még nem folyik vissza a tartályba, a leolvasás fals eredményt ad. **A mosó minden üzembe helyezésére előtt ellenőrizze le az olajtartályban az olaj szintjét.**
- ➔ Az motorba csak négyütemű és léghűtéses benzinkomotorokhoz használatos minőségi motorolajat töltsön be, pl. **Shell Helix HX5 15 W-40, Castrol GTX 15 W40** (vagy ezekkel azonos olajat). Az alkalmazott motorolaj viszkozitása SAE 15W40, a teljesítmény besorolása az API szerint legalább SJ (vagy magasabb, pl. API/SL) legyen. A SAE 15W40 viszkozitású olaj mérsékelt égővi területen való használat esetén biztosítja a megfelelő viszkozitási és hőállósági tulajdonságokat. Amennyiben a mosót a névleges környezeti hőmérséklettől eltérő hőmérséklet tartományban kívánja üzemeltetni (nem fér bele az SAE 15W40 hőmérsékleti tartományba), akkor az alábbi grafikon szerint válasszon megfelelő viszkozitási osztályt és olajat. A mosót a Műszaki adatok között szereplő környezeti hőmérséklet tartományban használja (-0° és +40°C között).

- ➔ A mosó motorjának az üzemeltetése kis (illetve nagy) mennyiségű olajtöltettel a motor meghibásodását okozhatja.
- ➔ **Ne használjon kétütemű motorokba használatos olajat, illetve az előírásoktól eltérő összetételű olajat!**
- ➔ Az utántöltéshez (pl. olajsint csökkenés esetén) csak az eredeti olajtöltetnek megfelelő márkájú és típusú olajat használjon. Ne keverje össze a különböző SAE minőségű és API osztályú olajokat.

2. Az üzemanyagtartály 70%-nak megfelelő mennyiségű, olajmentes, 95 vagy 98 oktán-számú ólmozatlan benzint töltsön az üzemanyagtartályba.

A KÖRNYEZETI HŐMÉRSÉKLET TARTOMÁNYOKNAK (°C) MEGFELELŐ SAE VISZKOZITÁS OSZTÁLYOK.

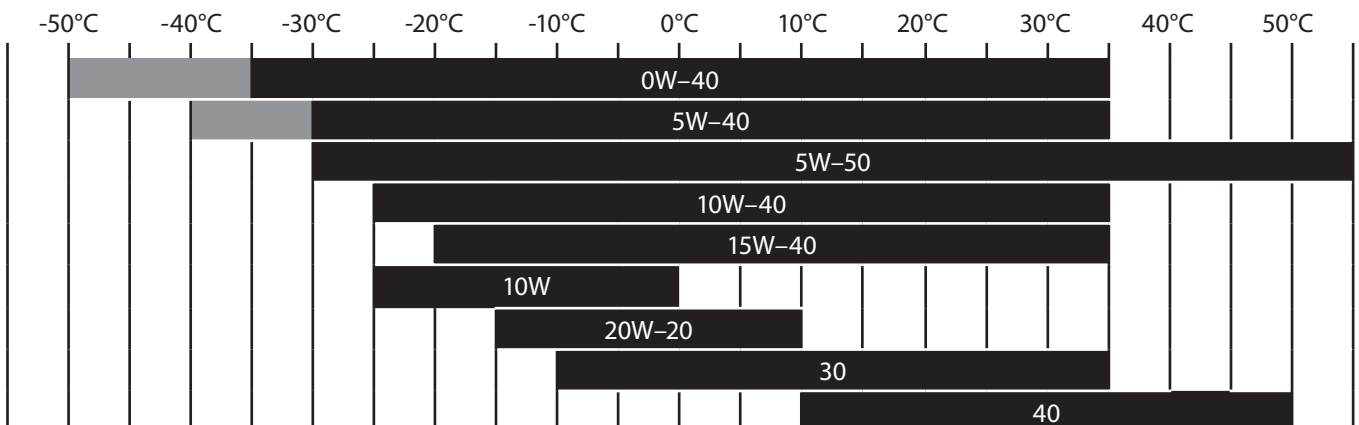

10. ábra

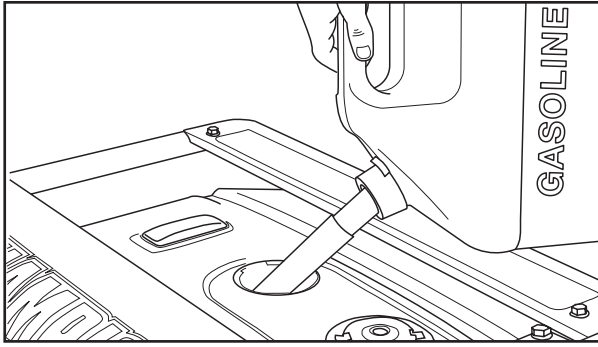

11. ábra

- **Az üzemanyagot mindig (a töltőnyílásba behelyezett) szitán keresztül öntse be a tartályba. Figyelje a tartályban lévő üzemanyag mennyiségét a kijelzőn.**
- A szita kiszűri a benzinben esetleg található szennyeződések, amelyek eltömíthetnék az üzemanyag rendszert vagy a karburátort.
- A motor üzemanyag tartályába csak minőségi és friss, ólmozatlan (95 vagy 98 oktános) benzint töltsön be.
- A rossz minőségű üzemanyag negatívan befolyásolja a mosó működését (pl. nehezen indul, szagot ad, kisebb teljesítményt ad le, gyorsabban elszesenedik a gyertya elektródája stb.).
- A benzin természetes tulajdonsága a párolgás és a levegő nedvességének a felvétele. Ne használjon egy hónapnál régebben vásárolt benzint, mert a régi benzin rossz működést okozhat. A benzin víztartalma pedig korrozív hatással van a mosó fém alkatrészeire.
- **Ne töltsön olajjal kevert benzint a mosóba!**
- A benzinbe tölthet minőségjavító (ajánlott) adalékanyagokat. Ezek javítják a benzin tulajdonságait, csökkentik a szénlerakódásokat, hozzájárulnak a motor élettartamának a meghosszabbításához.

⚠ FIGYELMEZTETÉS!

- **A mosót a fentiekől eltérő üzemanyaggal megtölteni és a műszaki adatok között megadott paraméterektől eltérő üzemanyaggal üzemeltetni tilos.**
- **Az üzemanyagtartályt ne töltsse tele. Az üzemeltetés során a benzin felmelegszik és kitágul. Ha a tartályt csordultig tölti, akkor a benzin a tanksapkánál kifolyhat.**
- Amikor a berendezés működik, üzemanyagot betölteni tilos! Az üzemanyagtartályt kinyitni és üzemanyagot betölteni csak a motor leállítása és a berendezés kellő mértékű lehűlése után szabad, ellenkező esetben a benzingőz begyulladhat és robbanást okozhat.
- Amennyiben az üzemanyag véletlenül kifolyik, akkor azt még a berendezés bekapcsolása előtt törölje fel. Az üzemanyagot csak jól szellőztetett és nyitott helyen töltsse a tartályba. A benzin gőzei

mérgezőek, illetve a bőrre kerülő benzin a bőrön keresztül felszívódik. Az üzemanyaggal való munka közben használjon benzinálló védőkesztyűt.

- Az üzemanyagok kezelése során dohányozni és nyílt lángot használni szigorúan tilos! A benzin és a benzingőz könnyen begyullad vagy akár robbanást is okozhat. **Ezért a benzinnel feltöltött mosót óvja a közvetlen napsütéstől és a berendezést 40°C-nál nagyobb hőmérsékletnek se tegye ki**

3. Ellenőrizze le a légszűrő állapotát.

Szerelje le a légszűrő fedelét, majd ellenőrizze le a légszűrő betét állapotát. **A szűrőbetétet minden hosszabb leállás után ellenőrizze le!** Az eldugult szűrő meggátolja a levegő áramlását a karburátorba, ami a motor működésében okozhat problémákat.

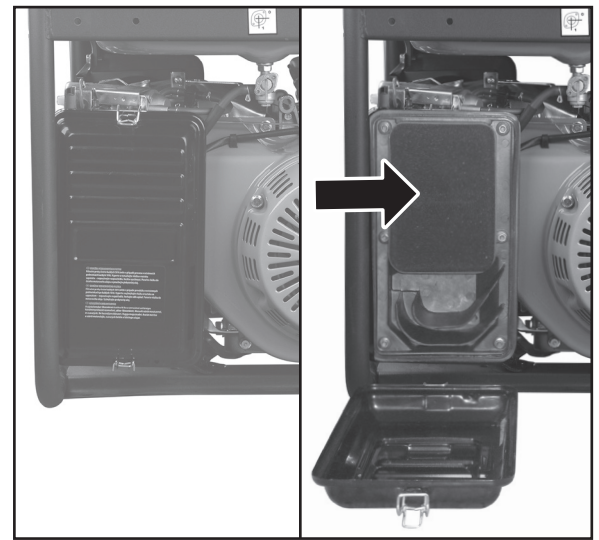

12. ábra

- Az eldugult szűrőt a Tisztítás és karbantartás fejezetben leírtak szerint tisztítsa meg. A szűrőbetét sérülése vagy eltömődése esetén a szűrőbetétet cserélje ki (rendelési szám: 8896111A).

4. A szórópisztolyra csavarozza rá a toldalékot, a ravaszt pedig a véletlen bekapcsolást megelőző retesszel biztosítsa ki.

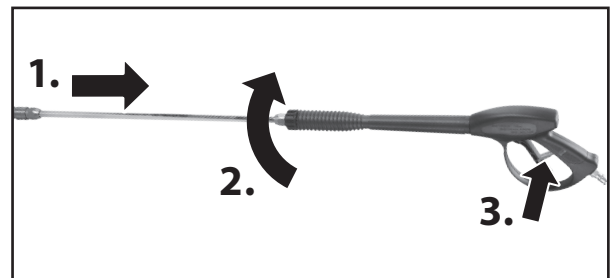

13. ábra

5. A toldalék végén található gyorscsatlakozóba dugja be a kívánt vízsugarat létrehozó fúvókát.

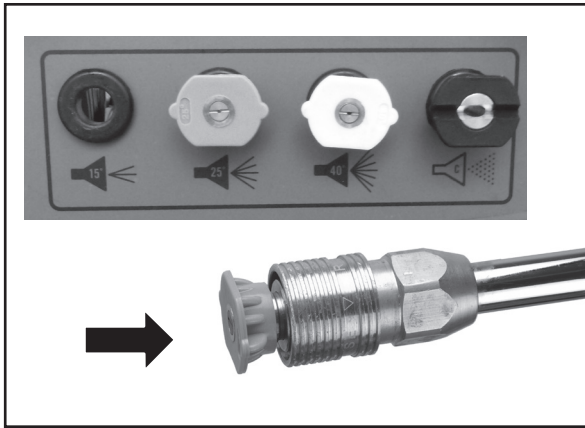

14. ábra

6. Az OUTPUT (nyomott víz kimenet) gyorscsatlakozóhoz és a pisztoly végéhez csatlakoztassa a tömlőt.

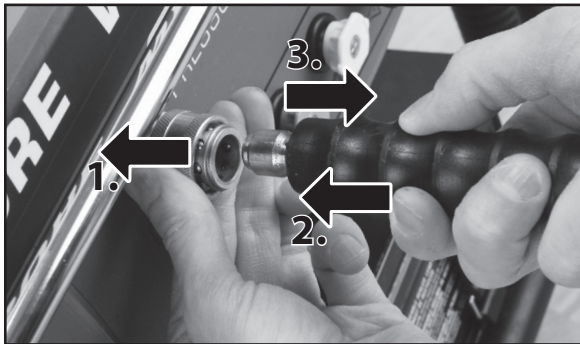

15A. ábra

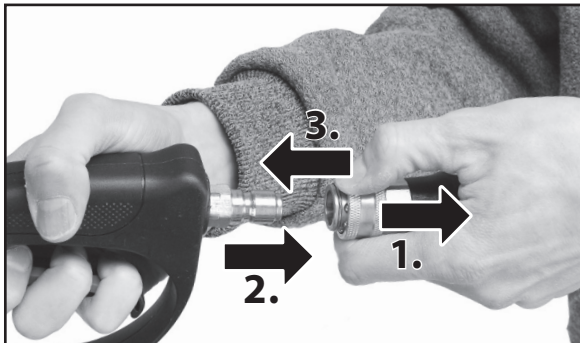

15B. ábra

7. A tápvíz tömlőt vízzel töltse fel (nyomja ki vizet a levegőt a tömlőből), majd zárja el a csapot és a tömlő szabad végét csatlakoztassa az INPUT tápvíz bemenethez (tömlőcsatlakozó és hollandier anyja segítségével). A megfelelő tömítés érdekében a tömlőcsatlakozó menetes részére csavarjon rá teflonszalagot (lásd a 16A. és 16B. ábrát).

A készülékbe vezetés előtt a vizet szűrőszitával meg kell szűrni és a mechanikus szennyeződések ki kell szűrni a tápvízből. Ügyeljen arra, hogy a tápvíz bemenetnél található szűrőszita mindig tiszta legyen. Rendszeresen ellenőrizze le a szita tisztaságát, szükség esetén tisztítsa meg. Szűrőszita nélkül a berendezést ne üzemeltesse. A tápvízben található mechanikus szennyeződések a mosóban sérülést okozhatnak. Amennyiben a tápvíz tisztításához a szűrőszita nem elegendő (pl. erősen iszapos víz esetén), akkor ilyen vizet a mosóba engedni tilos!

TÖMLŐCSATLAKOZÓ



16A. ábra

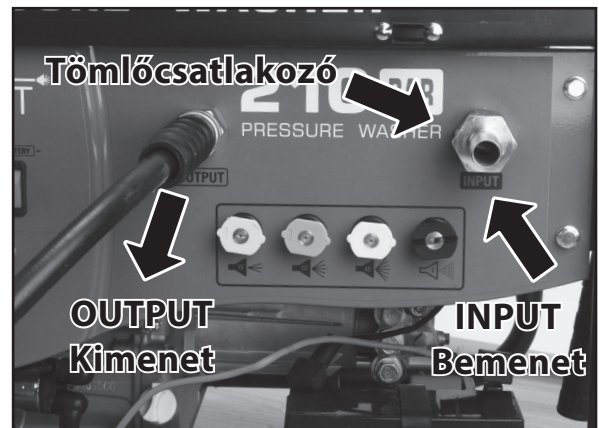

16B. ábra

- A tömlőcsatlakozóra húzza rá a tömlőt és azt két darab csőbilinccsel rögzítse. A csőbilincsek csavarját jól húzza meg, hogy a víz nyomása ne tudja a tömlőt a csatlakozóról lelökni (lásd a 16C. ábrát).

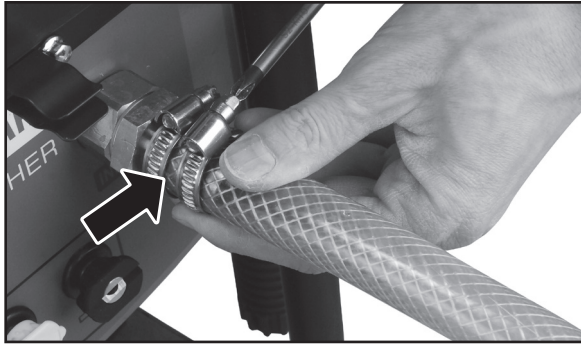

16C. ábra

- Használjon hajlékony és merevített falú tömlőt a belső átmérője pedig feleljen meg a csőcsatlakozó átmérőjének (17 mm).

⚠ FIGYELMEZTETÉS!

- ➔ A mosó a tápvíz tartályból (pl. vödörből) is fel tudja szívni. A vízszivattyú funkció lehetővé teszi, hogy a berendezés ott is használható, ahol nincs vízvezeték.
- **A vízszivattyú funkció használata esetén a szívótömlő nem lehet 60 cm-nél hosszabb, mert a szivattyú szárazon való futása a szivattyú meghibásodását eredményezheti. Ezért például legjobb megoldás a vödörből való felszívás. A vödörbe azonban folyamatosan után kell tölteni a vizet, mert a 8,5 l/perces vízfogyasztás miatt a vödör gyorsan kiürül, ami a szivattyú szárazon való futását eredményezné.**

⚠ FIGYELMEZTETÉS!

- A magasnyomású mosót csak az EN 12729 szabványnak megfelelően, visszacsapó szelepen keresztül szabad ivóvíz vezetékhez csatlakoztatni (lásd a Használati alapelvek és biztonsági előírások fejezetet).
- ➔ Ügyeljen arra, hogy a bemenő víz tömlője ne törjön meg vagy ne legyen elfojtva (pl. valamilyen nehéz tárgy ráhelyezésével).
- ➔ A mosóba csak 0°C (jeget nem tartalmazó) és +40 °C közötti hőmérsékletű vizet szabad bevezetni.
- ➔ A bemenő víz tömlőt a csatlakoztatás előtt töltsé meg vízzel, nehogy a készülék a bekapcsoláskor hosszú ideig csak száraz állapotban üzemeljen

⚠ FIGYELMEZTETÉS!

- Amennyiben a tápvíz hőmérséklete meghaladja a max. megengedett hőmérsékletet (> 40°C), akkor a berendezés (a tömitések stb.) védelme érdekében a vizet a berendezés nem engedi a magas nyomást létrehozó szivattyúba, hanem egy biztonsági szelepen keresztül a szabadba engedi ki.

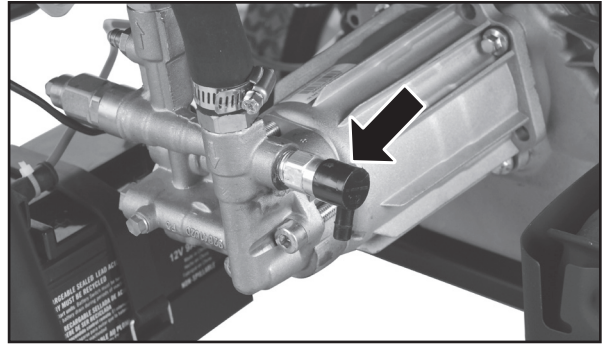

17. ábra.

Biztonsági szelep a túl meleg víz kieresztéséhez

⚠ FIGYELMEZTETÉS!

- **A biztonsági szelep akkor is kiengedi a vizet, ha a motor 2 percig anélkül üzemel, hogy megnyomná a pisztoly ravaszát (mivel a szivattyúban a víz erősen felmelegszik). De csak abban az esetben, ha a Trigger Start funkció nincs bekapcsolva.**
- **A biztonsági szelep kinyitása után a meleg víz a szabadba áramlik ki, míg a szivattyú beszívja a hidegebb tápvizet. A szelep kinyitása után a meleg víz a szelepen keresztül áramlik ki. A szivattyú lehűlése után a biztonsági szelep ismét bezár.**
- **Ügyeljen arra, hogy a biztonsági szelepből kiáramló meleg víz ne fröccsenjen Önre vagy a közelben tartózkodókra!**

⚠ FIGYELMEZTETÉS!

- **A mosóba nem szabad olyan vizet és folyadékokat adagolni, amit a Tiltott felhasználás fejezet tartalmaz.**
- **A mosót nem szabad víz nélkül üzemeltetni, mert a berendezés meghibásodhat.**

8. Az elektromos indítás és a Trigger Start funkció használatához az indítómotort és az akkumulátort a berendezéshez mellékelt kábellel (4. ábra, 3-as tétel) kösse össze.

- A kábel lapos végeit helyezze rá az akkumulátor pólusaira és anyával rögzítse. Jobban hozzá tud férni az akkumulátor pólusaihoz, ha az akkumulátort kiveszi a berendezésből. Vegye le a gumiszalagot és az akkumulátort vegye ki.

- ➔ **A fekete kábelt a fekete pólushoz, a piros kábelt a piros pólushoz csatlakoztassa. A kábeleket ne cserélje fel (azokat más színű pólushoz nem szabad csatlakoztatni)!**

Megjegyzés

- A lapos csatlakozó szem esetleg korrodált vagy zsíros is lehet, ami akadályozza az áram továbbítását a kábelben. Ha a mosót nem lehet elektromosan indítani, vagy a Trigger Start funkció nem működik, akkor a lapos csatlakozókat tisztítsa meg a megfelelő érintkezés biztosításához (az érintkezőket zsírtalanítsa majd csiszolópapírral csiszolja meg).
- ➔ **A kábelek csatlakoztatása után az érintkezőkre húzza rá a műanyag sapkát (ami a kábelben található). Ez védi az érintkezőt a víztől. Az akkumulátort úgy helyezze vissza a berendezésbe, hogy az érintkezők befelé nézzenek (lásd 4. ábrát).**

9. A hatékonyabb tisztítás érdekében tisztítószert is lehet adagolni a mosóvízbe. A csőcsomokra húzza rá a tisztítószert adagoló csövet (18A. és 18B. ábra).

- ➔ A tisztítószert adagoló csövet a bemeneti szűrővel együtt (ez tartozék) dugja a tisztítószert tartalmazó edénybe.

⚠ FIGYELMEZTETÉS!

- **Ne használjon nagysűrűségű tisztítószereket! Ezeket a használati útmutató szerint előbb hígítsa fel vízzel. A sűrű tisztítószert a készülék nehezebben tudja felszívni, illetve a sűrű tisztítószert nagyobb koncentrációban kerül a mosóba. A tisztítószert gyorsabban elfogy, de nem lesz hatékonyabb a tisztítás!**
- **Vásároljon magasnyomású mosókba kifejlesztett tisztítószereket, pl. a Kärcher cégtől. A tisztítószerek használata esetén tartsa be a használati útmutatókban leírtakat.**

- A mosóba nem szabad olyan tisztítószereket használni, amelyeket **Tiltott felhasználás** fejezet tartalmaz. A használatba vétel előtt ellenőrizze le a cső végén található szűrőt, szükség esetén tisztítsa ki. A szűrőt a mosó használata után alaposan mossa el, nehogy a tisztítószert a pórusokat eltömítse.



**Tisztítószert adagoló cső
18A. ábra**

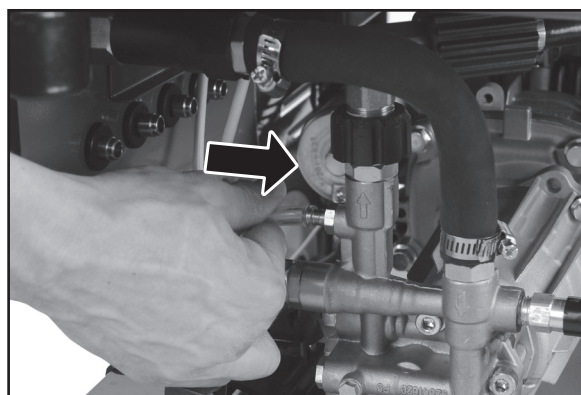

**A cső csatlakoztatása
18B. ábra**

⚠ FIGYELMEZTETÉS!

- **Tisztítószert adagolni csak akkor szabad, ha a pisztolyba a legkisebb nyomással, de a legnagyobb vízárammal dolgozó fúvókát teszi be. Ez a "C" jelű fúvóka.**

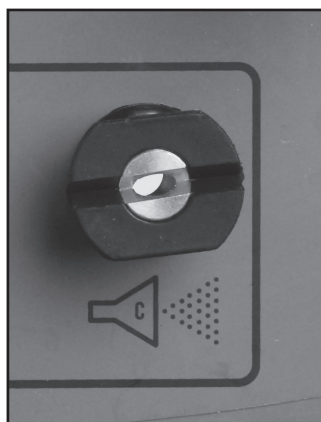

19. ábra

VI. A magasnyomású mosó bekapcsolása / kikapcsolása / üzemén kívül helyezése

⚠ FIGYELMEZTETÉS

- A mosó bekapcsolása előtt ellenőrizze le az üzemanyag rendszer tömítettségét, azon nem lehet szivárgás. Szivárgás esetén a mosót ne használja, a szivárgást szüntesse meg.
- A berendezés használatba vétele előtt az üzemeltető ismerkedjen meg a berendezés működtetésével és működtető elemeivel, illetve legyen tisztában azzal, hogyan kell vészhelyzet esetén a mosót a lehető leggyorsabban leállítani.
- A berendezés használatba vétele előtt hajtson végre próbaüzemeltetést. A berendezésen nem lehet hiba (pl. tömítetlenség, szokatlan zaj, erős rezgés stb.). Hiba esetén a berendezést kapcsolja le és javítsa meg.
- A mosót ne használja nem megfelelő klimatikus körülmények között (pl. erős szél, eső, köd, 40°C-nál magasabb hőmérséklet, fagy stb.).

A MOSÓ ELHELYEZÉSE A BIZTONSÁGOS ÜZEMELTETÉSHEZ

- ➔ A mosót szilárd és sima felületre állítsa fel. A dőlés-szög (lejtő) ne legyen 16°-nál több, mert ilyen esetben nem biztosított a motor megfelelő kenése.
- ➔ A mosót a gyúlékony tárgyaktól legalább 1,5 méter távolságra használja. A mosó körül (minden oldalról) legyen legalább 1 méter szabad hely. Ez a megfelelő hűtéshez szükséges (illetve a karbantartások és javítások végrehajtásához). A mosót robbanás- és tűzveszélyes helyeken használni tilos!
- ➔ A mosót jól szellőztethető vagy szabad helyre kell felállítani, hogy a kipufogó gázok (amelyek szén-monoxidot és más mérgező anyagokat tartalmaznak) el tudjanak távozni és ne okozzanak fulladást vagy mérgezést. Figyeljen arra, hogy árkokban vagy mélyedésekben való üzemeltetés során a mélyebb részekben mérgező gázok gyűlhetnek össze (a kipufogó gáz mérgezést, fulladást okozhat). Amennyiben a motor környezetében nincs elegendő friss levegő, akkor a motor nem tudja az adagolt benzint megfelelő módon elégetni, ami miatt a kipufogó gázokban még több mérgező anyag lesz. **A mosót nem szabad olyan zárt helyen üzemeltetni, ahol nem biztosított a kipufogó gázok elszívása és a friss levegő pótlása, illetve ahol nem lehet betartani a tűzvédelmi előírásokat.** A mosót ne állítsa fel olyan helyre, ahol valamilyen levegő beszívó berendezés üzemel, mert a kipufogó gázt az ilyen berendezés lakó, iroda vagy műhely helyiségekbe nyomhatja be (mérgezést okozva). A mosó üzemeltetése során figyeljen a szél (vagy a levegő áramlás) irányára is.

A MOTOR INDÍTÁSA ELŐTT

1. Csatlakoztassa a tápvizet, a csapot pedig nyissa ki. A tápvíz tömlőt a csatlakoztatás előtt légtelenítse le (töltsön a tömlőbe vizet).
2. A szórópisztoly ravaszát nyomja be, hogy a szivattyúból és a tömlőkből a levegő ki tudjon áramolni (valószínű, hogy a tömlő rángatózni fog, ez természetes jelenség). Ez akár néhány percre is eltarthat. A motort addig ne indítsa el, amíg a szórópisztolyból nem folyik ki tiszta (levegőmentes) víz.

A MOTOR INDÍTÁSA

1. Az üzemanyag szelepet kapcsolja "1" (ON) állásba.

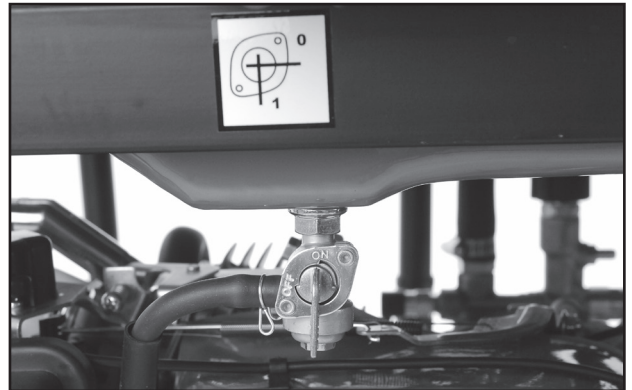

20. ábra

2. A háromállású működtető kapcsolót kapcsolja ON állásba.
3. A szivató kart állítsa CLOSE állásba.

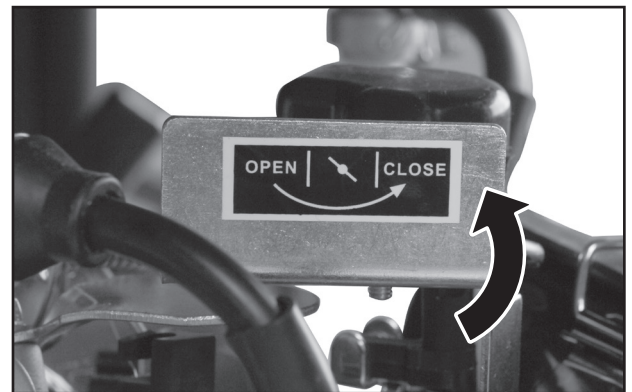

21. ábra

4. ELEKTROMOS INDÍTÁS:

- A háromállású működtető kapcsolót kapcsolja START állásba. Amint a motor elindul, ezt a kapcsolót engedje el. Amennyiben a motor 5 másodperc alatt sem indul el, akkor engedje el a kapcsolót és várjon 10 másodpercet a következő indításig.

5. INDÍTÁS BERÁNTÓ KÖTÉLLEL:

- Kissé húzza ki a berántó kötélfogantyúját (amíg nem érez ellenállást), majd a berántó kötelet rántsa meg. Az indítókötélfogantyúját lassan engedje vissza alaphelyzetbe. A fogantyút ne engedje el! Az indítókötélfogantyú elengedése a kötélfogantyú hirtelen berántása miatt sérülést okozhat az indítóegységben!



22. ábra

⚠ FIGYELMEZTETÉS!

- ➔ Ha a motor két berántás után sem indul el, akkor a pisztoly ravaszát nyomja be a nyomás kiengedéséhez.
- ➔ Berántó köteles indításkor a szivató kart csak két próbálkozásig tartsa CLOSE állapotban. Ha a motor nem indul be, akkor a szivatókart állítsa OPEN állásba, majd próbálja meg az indítást még egyszer. A túl sok benzin ugyanis lerakódik a gyújtógyertya közelében és a motor a túl sok benzin miatt nem tud elindulni. Ez a motor indítását meggátolja.
- ➔ A motor elindítása után a szivatókart lassan nyomja vissza OPEN állásba.

Megjegyzés:

- Ha a motor működése közben a szivatókar CLOSE állásban marad, akkor a motor lefullad.
- Ha a motort nem tudja elindítani, akkor ellenőrizze le, hogy a mosó vízszintes talajon áll-e.
- A motorba olyan érzékelő van beépítve, amely olajhiány esetén (a forgattyús házban kevés az olaj), nem engedí a motor működését.

A MOTOR LEÁLLÍTÁSA / A MOSÓ ÜZEMEN KÍVÜL HELYEZÉSE

- ➔ A motor leállításához a háromállású működtető kapcsolót kapcsolja OFF állásba.

⚠ FIGYELMEZTETÉS!

- A mosó üzemen kívül helyezéséhez előbb a motort kell leállítani, majd a tápvizet kell elzárni. Fordított sorrendű leállítás tilos! A mosó víz nélkül nem üzemelhet. A tápvíz elzárása után a pisztolyt fordítsa a talaj (vagy más biztonságos hely) felé és a ravaszt nyomja meg (a nyomás kieresztéséhez).

TRIGGER START FUNKCIÓ

- A Trigger Start funkció segítségével a mosó a szórópisztoly ravaszának a benyomásával indítható. Ha a ravaszt 10-15 másodpercig nem nyomja be, akkor a motor automatikusan leáll. Ez a funkció üzemanyagot takarít meg, illetve nem kell a bekapcsoláshoz a motorhoz menni vagy például az állványról lemászni.

A MOTOR INDÍTÁSA A TRIGGER START FUNKCIÓ SEGÍTSÉGÉVEL

1. Csatlakoztassa a tápvizet, a csapot pedig nyissa ki. A tápvíz tömlőt a csatlakoztatás előtt légtelenítse le (töltsön a tömlőbe vizet).
2. A szórópisztoly ravaszát nyomja be, hogy a szivattyúból és a tömlőkből a levegő ki tudjon áramolni (valószínű, hogy a tömlő rángatózni fog, ez természetes jelenség). Ez akár néhány percig is eltarthat. A motort addig ne indítsa el, amíg a szórópisztolyból nem folyik ki tiszta (levegőmentes) víz.
3. Az üzemanyag szelepet kapcsolja ON állásba.
4. A háromállású működtető kapcsolót kapcsolja ON állásba.
5. A Trigger Start (Battery) kapcsolót kapcsolja ON állásba.
6. Nyomja be és tartsa benyomva a szórópisztoly ravaszát. A mosó működtetése elindítja a motort.

⚠ FIGYELMEZTETÉS!

- **A szivatókart ebben az üzemmódban nem kell kézzel beállítani. A motor vezérlőegység az indítás során automatikusan működteti a szivatót. Ha a motor az első próbálkozás után nem indul el, akkor a vezérlőegység még hat indítást kezdeményez anélkül, hogy a ravasz be lenne nyomva a pisztolyon.**
- **A motort elindítani és leállítani ebben az üzemmódban csak akkor lehet a szórópisztoly ravaszával, ha a Trigger Start funkció be van kapcsolva.**
- **Ha a Trigger Start funkció kapcsolója OFF állásban van, akkor motort elindítani és leállítani nem lehet a szórópisztoly ravaszával.**

- A Trigger Start funkció használatához a berendezéshez előbb csatlakoztatni kell a tápvizet és a csapot ki kell nyitni. A hosszabbító toldalék csatlakoztatása nincs hatással erre a funkcióra.

⚠ FIGYELMEZTETÉS!

- **Az automatikus indítás funkciót (Trigger start) a tápvíz bemenetnél elhelyezett nyomásmérő által mért nyomásváltozás működteti. Ez a funkció csak bizonyos nyomástartományban működik. Ha a mosó tápvíz felszívás üzemmódban van kapcsolva (a tápvíz nyomása a bemeneten 0 bar), akkor az automatikus indítás funkció nem használható (a szárazon futás elleni védelem érdekében)!**

A MOTOR LEÁLLÍTÁSA A TRIGGER START FUNKCIÓ SEGÍTSÉGÉVEL

- ➔ Engedje el a szórópisztoly ravaszát, körülbelül 10-15 másodperc múlva a motor automatikusan leáll.

MEGJEGYZÉS:

- Ha még a motor leállítása előtt (15 másodpercen belül) ismét megnyomja a ravaszt, akkor a motor nem áll le (tovább működik).
Ez a funkció lehetővé teszi, hogy ideiglenesen szüneteltesse a munkát (például a mosó más helyre való áthelyezéséhez).

A MOSÓ KIKAPCSOLÁSA ÉS ÜZEMEN KÍVÜL HELYEZÉSE A TRIGGER START FUNKCIÓ BEKAPCSOLÁSA ESETÉN

- Ha a mosót nem használja, vagy felügyelet nélkül kívánja hagyni (a motor le van állítva), de a Trigger Start funkció be van kapcsolva, akkor a háromállású kapcsolót kapcsolja OFF állásba, mert a mosó készenléti állapotban van, és a szórópisztoly véletlen megnyomásával a motor is elindul.
- A mosó üzemen kívül helyezéséhez a már fent leírt lépéseket hajtsa végre. A háromállású kapcsolót kapcsolja OFF állásba, zárja el a tápvizet, és a vizet a rendszerből engedje ki a szórópisztoly ravaszának a megnyomásával.

⚠ FIGYELMEZTETÉS!

- Ha a mosót nem fogja használni, akkor az üzemanyag szelepet zárja el, hogy mozgatás során a benzint ne folyjon a motor hengerébe.

VII. Felhasználási módok

- A fúvóka és a mosott felület közti távolság, a vízszög, és a vízszög iránya hatással van a mosóvíz erejére és a mosás hatékonyságára. A mosott felülethez közeli fúvóka, vagy a keskeny vízszög nagyobb erővel löveli a vizet a felületre.
- Az érzékeny felületeket nem szabad nagy erővel, túl közelről vagy keskeny vízszaggal tisztítani. Ablakot vagy más üvegfelületeket ne mosson keskeny vízszaggal, túl közelről, vagy a turbó fúvóka használatával. A vízszög ereje az üvegfelületet betörheti vagy megrepedteti.

⚠ FIGYELMEZTETÉS!

- A mosón bármilyen karbantartási munkát, beállítást, tartozékcsere stb. csak akkor szabad megkezdeni, ha a készülék ki van kapcsolva, tehát a működtető kapcsoló OFF állásban áll és a tápvíz is el van zárva!
1. **A ravasz megnyomása előtt álljon stabilan a lábán és a pisztolyt a fúvókával tartsa erősen a kezébe. A pisztolyt két kézzel fogja meg.** Csak így biztosítható, hogy a kilövődő víz által létrehozott erőnek (különösen a bekapcsoláskor) ellent tudjon állni.
 2. **A fúvóka legyen 1,2 - 1,5 m távolságra a mosandó felülettől, a vízszög irányát pedig kb. 45°-ra állítsa be (a mosott felülethez képest).**

⚠ FIGYELMEZTETÉS!

- Biztonsági okokból tartsa be a 1,2-1,5 m-es (fúvóka - mosott felület) távolságot, ellenkező esetben a mosott tárgy sérülést szenvedhet (pl. gumiabroncsoknál a szelep környéke, üvegtáblák, érzékeny felületeket stb.). Falak, járólapok, csempék stb. tisztításakor ez a távolság kisebb is lehet.

3. A ravasz benyomása előtt a véletlen indítást megelőző reteszt oldani kell.

- Próbálja ki különböző távolságokat (fúvóka - felület) és vízszög dőlésszögeket, hogy megtalálja az optimális helyzetet, amellyel hatékonyan (a felület sérülése nélkül) tudja a felületet tisztítani.

Megjegyzés:

- Az első pár percben a víz kiáramlása szakadozott lehet (a rendszerben található levegő miatt).

⚠ FIGYELMEZTETÉS!

- A mosót működés közben ne mozgassa! A mosó mozgatása előtt a háromállású kapcsolót kapcsolja OFF állásba (állítsa le a motort). Ellenkező esetben a motor kenése nem lesz biztosított, és a motor a kenőolaj hiánya miatt meghibásodhat, vagy a nyomott víz véletlen kiáramlása személyi sérülést okozhat.

- A pisztoly lehelyezése előtt a ravaszrögítőt mindig zárja be (a biztonsági retesz segítségével). Ellenkező esetben a motor véletlenül bekapcsolhat, vagy a pisztolyból víz áramolhat ki.
- A mosót nem szabad felügyelet nélkül hagyni, ha a motor le van állítva, de a Trigger Start funkció be van kapcsolva. Ha a mosót felügyelet nélkül kívánja hagyni, akkor a háromállású kapcsolót kapcsolja OFF állásba.

⚠ FIGYELMEZTETÉS!

- Ha a tisztításhoz tisztítószert is használt, akkor a rendszert mindig öblítse át tiszta vízzel.
- A mosóban ne hagyja bent a beszívott tisztítószert (különösen akkor, ha a berendezést hosszabb ideig nem fogja használni)!

VIII. A magasnyomású mosó használatához kapcsolódó kiegészítő információk

TILTOTT FELHASZNÁLÁS

➔ **A mosókészülékben nem használhatók a következő anyagok:**

- Olyan gyúlékony folyadék, amellyel például szerves lerakódásokat lehet feloldani. Gyulladás és robbanásveszély!
- Korróziót okozó adalékanyagokat vagy savakat, lúgokat tartalmazó víz. Például foszforsavat, citromsavat, vagy más maró anyagot tartalmazó vízkő eltávolító, továbbá ammónia és amin tartalmú tisztítószer, amelyeket fémoxidok (patinák, színes oxidálások szulfidok stb. eltávolításához használnak, illetve oxidáló anyagok, fehérítő készítmények (hidrogén peroxid, nátrium-hipoklorit).
- ➔ **A készülékbe kizárólag csak fizikai elven tisztító, felületaktív anyagokat (tehát tenzideket, samponokat stb.) szabad használni, kémiai reakcióval tisztító készítményeket nem, mert ezek a készülék fém részeit tönkreteszik!**
- Abrázív anyagokat tartalmazó víz (pl. homokot tartalmazó tisztítószer).
- Iszapot vagy rozsdát tartalmazó víz (ivóvíz rendszerből vagy más tartályból), mert ezek a szűrőn áthaladva a készülékben károkat és sérüléseket okozhatnak. A készülékbe csak olyan vizet szabad bevezetni, amely nem tartalmaz mechanikus szennyeződések.
- Mechanikus szennyeződések (pl. homokot) tartalmazó víz. A készülékbe vezetés előtt a vizet szűrővel meg kell szűrni és a mechanikus szennyeződések szűrővel el kell távolítani a tápvízből.
- Élelmiszerek (pl. tej, bor stb.) és sűrű folyadékok (pl. olaj). A mosókészüléket folyékony anyagok (pl. festék) felhordásához használni tilos.

ÜZEMANYAG ALKOHOLTARTALMA

- ➔ A mosó motorjába töltött benzin nem tartalmazhat 10%-nál több etanolt. A benzin azonban semmilyen körülmények között sem tartalmazhat metanolt (még akkor sem, ha korrózió gátló adalékanyag van a benzinben)! A mosó motorjának a megfelelő és optimális működtetéséhez használjon legalább 95 oktános benzint.
- ➔ A mosóban használt üzemanyag keverék előállításával ne próbálkozzon. Vásároljon ellenőrzött minőségű benzint valamelyik benzinkútnál. Az üzemanyagba ne adagoljon saját ötletei alapján semmilyen adalékanyagot. Csak kiváló minőségű benzint használjon. Ha kételkedik az üzemanyag megfelelő összetételében, akkor kérjen információt a benzinkút kezelőjétől. **A nem megfelelő üzemanyag használata miatt meghibásodott mosóra nem vonatkozik a garancia.**

OLAJSZINT MÉRŐ ÉS AZ OLAJMENNYISÉG ELLENŐRZÉSE

- ➔ A mosó motorjába olajszt mérő is be van építve. Az olajszt mérő csak a motor azonnali leállítását szolgálja, amennyiben az olaj elfolyik a motorból, vagy az olajszt hirtelen lecsökken. Az olajszt mérő nem helyettesíti az olajszt ellenőrzését minden indítás előtt, tehát minden használatba vétel előtt ellenőrizze le a forgattyús házban található olaj mennyiségét.
- ➔ **Az olajszt mérőt kivenni vagy kiiktatni tilos..**

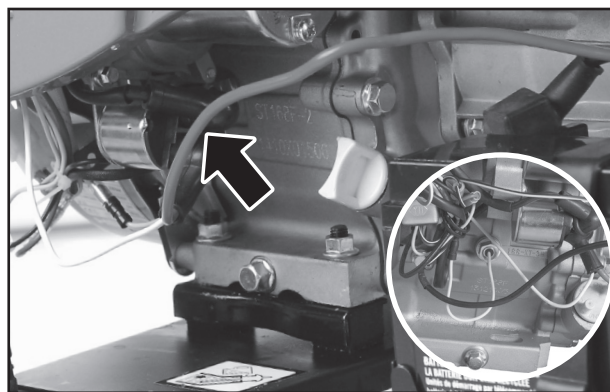

Érzékelő Motorolaj szint
23. ábra

AKKUMULÁTOR

- A mosóba zselés ólom-sav akkumulátor van beépítve (ez látja el árammal az indítómotort). A zselés akkumulátor előnye, hogy mechanikus sérülés esetén sem folyik ki (folyékony) elektrolit az akkumulátorból.
- **A mosó berendezésbe automatikus akkumulátortöltő áramkör van beépítve. Amikor a motor be van kapcsolva, akkor ez az áramkör folyamatosan tölti az akkumulátort. Ha a mosót rendszeresen használja (kéthetente legalább egyszer), akkor biztosított az akkumulátor megfelelő töltése.** Ha a mosót ritkábban használja, akkor az akkumulátort külső akkumulátortöltőhöz kell csatlakoztatni (amely automatikusan tartja az akkumulátor névleges feszültségét), vagy az akkumulátort a használatba vétel előtt fel kell tölteni. Ha a motort nem tudja az akkumulátor segítségével beindítani, akkor használja a berántó kötelet. Ha az akkumulátor túlságosan lemerült, akkor a járó motor nem tudja az akkumulátort ismételtelen feltölteni. Ilyen esetben az akkumulátort külső akkumulátortöltőhöz kell csatlakoztatni, és a használatba vétel előtt fel kell tölteni.

AZ AKKUMULÁTOR LEKÖTÉSE

- Az akkumulátorról előbb a fekete (mínusz) kábelt, majd a piros (plusz) kábelt vegye le. A kiserelt akkumulátort gyerekektől elzárt és száraz helyen tárolja, vagy töltsse fel.

AZ AKKUMULÁTOR TÖLTÉSE

- Az akkumulátort olyan akkumulátortöltővel tölts fel, amely alkalmas zselés ólom-sav akkumulátorok feltöltésére. Az akkumulátortöltő töltőárama nem lehet 2 A-nél nagyobb!
- Az akkumulátort kizárólag csak olyan akkumulátortöltőről tölts fel, amely alkalmas zselés ólom-sav akkumulátorok feltöltésére! A töltés megkezdése előtt győződjön meg arról, hogy az akkumulátortöltő alkalmazható-e a zselés akkumulátor feltöltéséhez. A töltés során az akkumulátorból hidrogén szabadul fel, ami a levegő oxigénjével keveredve rendkívül robbanásveszélyes! A töltés ezen kívül hőfejlődéssel is jár. Nem megfelelő akkumulátortöltő használata esetén az akkumulátor túlmelegedése az akkumulátor szétrepedését okozhatja, aminek következtében a kiáramló gáz berobbanhat. Az alkalmazni kívánt akkumulátortöltő legyen felszerelve olyan elektronikával is, amely a töltést befejezi a töltés végén, ellenkező esetben az akkumulátor túltöltésére kerülhet sor! Az akkumulátort jól szellőző, nyílt lángtól és más hőforrásoktól védett helyen szabad csak feltölteni.

- Az akkumulátorban olyan anyag található, amely maró és korróziót okozó. Ha az akkumulátor háza megsérül és abból a zselé kifolyik, akkor a sérült bőrrészt azonnal mossa le folyó vízzel és szappannal. Szembe kerülés esetén a szemet azonnal mossa ki folyó vízzel, majd forduljon orvoshoz. Lenyelés esetén igyon meg 2 dl hideg és tiszta (só, cukor és buborékmentes) vizet, majd forduljon orvoshoz. Konyhasó oldatot nem szabad a semlegesítéshez használni, mert ezek jelentős hőképződéssel kísérve reakcióba lépnek az anyaggal, ami a gyomor sérülését csak tovább fokozza (Ha szükséges, akkor forduljon a Toxikológiai Központozhoz további információkért).

A MOSÓ ÜZEMELTETÉSÉNEK A KLIMATIKUS FELTÉTELEI

- ➔ Eltérő klimatikus körülmények között, valamint nagyobb tengerszint feletti magasságokon való üzemeltetés során a levegő-üzemanyag keverék aránya megváltozik. Ez hatással lehet a mosó motorjának az üzemeltetésére, és a mosás minőségére valamint hatékonyságára.
- ➔ **A mosó üzemeltetésének az ideális feltételei**
- Atmoszférikus nyomás: 100 kPa (~ 1 atm.)
- Környezeti levegő hőmérséklete: 25°C
- Levegő páratartalma (cseppképződés nélkül): 30 %

ÜZEMELTETÉS NAGYOBB TENGERSZINT FELETTI MAGASSÁGOKON

- A levegő sűrűsége a tengerszint feletti magasság növekedésével egyre csökken. Nagyobb tengerszint feletti magasságokon való üzemeltetés során a levegő-üzemanyag keverék aránya megváltozik, a motor teljesítménye csökken. **A karburátor megfelelő besabályozása ellenére a teljesítmény csökkenni fog, 300 méterenként kb. 3,5 %-kal. Ez természetes jelenség, ezen a motor újbóli beállítása sem segít.** Nagyobb tengerszint feletti magasságokon való üzemeltetés során a levegő-üzemanyag keverék aránya megváltozik, és a motorból több káros anyag áramlik ki. Nagyobb tengerszint feletti magasságokon való üzemeltetés során probléma lehet az indítással, a fogyasztással (nagyobb lesz), valamint a gyújtógyertyával is (gyakrabban kell tisztítani vagy cserélni). Amennyiben a mosót folyamatosan 1800 m tengerszint feletti magasság felett kívánja használni, akkor a karburátort szabályoztassa be a HERON® márkaszervizben (a szervizek jegyzékét a használati útmutató elején feltüntetett honlapunkon találja meg). A teljesítmény azonban így is kisebb lesz a névleges teljesítménynél. A karburátort saját erőből beállítani tilos!

▲ FIGYELMEZTETÉS!

- **A karburátor beállítása után is számolni kell azzal, hogy a teljesítmény kisebb lesz a névleges teljesítménynél.**
- **Kisebb tengerszint feletti magasságon való üzemeltetés esetén (mint amennyire a karburátor be van szabályozva), a keverék szegény lesz (kevesebb benzint fog tartalmazni), ami a teljesítmény csökkenését fogja okozni. A karburátort ezért ebben az esetben is be kell szabályozni.**

AZ AKUSZTIKUS NYOMÁS ÉS TELJESÍTMÉNY MÉRÉSE, ÜZEMELTETÉSI BIZTONSÁG

▲ FIGYELMEZTETÉS!

- A készülék műszaki adatai között feltüntetett akusztikus nyomás és teljesítmény értékek a berendezés által kibocsátott zajra vonatkoznak. Ezek megfelelnek az EK 2000/14/EK irányelvében meghatározott előírásoknak. A zajkibocsátás feltüntetett értékei azonban nem feltétlenül felelnek meg a munkahelyi biztonságos zajértékeknek. Annak ellenére, hogy a zajkibocsátás és a zajterhelés között kölcsönös viszony van, nem lehet egyértelműen megállapítani, hogy szükséges-e (vagy sem) további intézkedés a zajterhelés csökkentésére. Az aktuális zajterhelés mértékére különböző tényezők vannak hatással: többek között a helyiség akusztikai tulajdonságai, az egyéb zajforrások (pl. több gép egyidejű működtetése és egymástól való távolsága) illetve a zajterhelés időtartama. Továbbá a zajterhelés megengedett értékei is eltérhetnek az egyes országokban. Ezért a mosó telepítési helyén végeztesse el akusztikus nyomás és teljesítmény mérést, ami alapján meghatározható a dolgozók zajterhelése és a halláskárosodást még nem okozó expozíció időtartama.

HASZNÁLATI ALAPELVEK ÉS BIZTONSÁGI ELŐÍRÁSOK

- A mosókészülék használata során viseljen vízálló munkavédelmi eszközöket: gumicsizmát, gumikesztyűt, köpenyt vagy kötényt, védőszemüveget, vagy arcvédő pajzsot, továbbá a berendezés közvetlen közelében fülvédőt is. Használjon szűrőmaszkot is, mivel bizonyos tisztítószer aeroszoljainak a belégzése érzékenységet okozhat, illetve ingerelheti a légzőszerveit. A készüléket ne használja, ha a közelben tartózkodó személyek nem viselnek munkavédelmi eszközöket.



- A magasnyomású mosókészülék veszélyes lehet, ha nem megfelelően használják. A vízugarat ne irányítsa személyek vagy állatok felé, a készülék vagy elektromos berendezések irányába. A készülékkel nem szabad ruhát, cipőt vagy más hasonló tárgyat tisztítani, különösen akkor, ha ezeket valaki viseli (ön vagy más személy). A készüléket ne használja, ha az időjárási viszonyok miatt a vízpermetet a szél személyek, állatok felé sodorja, illetve a készülék irányába, vagy elektromos berendezésekre fújja.



- **A vízugarat gyúlékony vagy robbanékony anyagok felé irányítani tilos! A mosót robbanás- és tűzveszélyes helyeken használni tilos!**

- A mosó motorja és kipufogója az üzemeltetés során erősen felmelegszik, és a kikapcsolás után még hosszú ideig forró marad. Ezeket a részeket ne érintse meg, várja meg a lehűlésüket. A kipufogó gáz szintén forró, ügyeljen arra, hogy ne nyúljon a kipufogó nyílásához. Az üzemanyag-tartályt kinyitni és üzemanyagot betölteni csak a motor leállítása és a berendezés kellő mértékű lehűlése után szabad, ellenkező esetben a benzingőz vagy az esetleg kiszivárgott benzin begyulladhat és robbanást okozhat. Amennyiben a benzin véletlenül kifolyik, akkor azt még a berendezés bekapcsolása előtt törölje fel.
- A magasnyomású mosót csak az EN 12729 szabványban meghatározott követelményeknek megfelelő visszacsapó szelepen keresztül (BA típus) szabad ivóvíz vezetékhez csatlakoztatni, a visszacsapó szelepen elvezető csőnek kell lennie, és ennek a csőnek lefelé kell néznie. Ez az intézkedés megelőzi a nyomáscsökkenés esetén visszafelé folyó víz áramlását, tehát a mosóból nem kerül víz az ivóvíz rendszerbe. A visszacsapó szelep elvezető csőve az esetlegesen visszafolyó vizet elvezeti (nem engedi az ivóvíz hálózatba való visszaszívását). A mosóból visszaáramló vizet már nem szabad ivóvíznek tekinteni, ezért meg kell előzni, hogy a készülékből a víz az ivóvíz hálózatba visszajusson. A készülékből esetlegesen az ivóvíz hálózatba visszajutó víz az ivóvizet szennyezné, ami nem megengedett. A visszacsapó szelep elvezető csővén kifolyó vizet szintén nem szabad ivóvízként kezelni.



- A munka megkezdése előtt ellenőrizze le, hogy az adott felület tisztítható-e a magasnyomású mosóval. A gyártó nem vállal felelősséget a helytelen használatból eredő sérülésekért és anyagi károkért.
- Az üzemeltetés ideje alatt a magasnyomású tömlőt leszerelni tilos. Ellenkező esetben a magas nyomás súlyos sérüléseket okozhat.
- Bármilyen beállítás, alkatrész- és tartozékcsere, tisztítás vagy karbantartás, illetve a berendezés felügyelet nélkül hagyása előtt a háromállású kapcsolót kapcsolja OFF állásba, zárja el a tápvizet, és a vizet a rendszerből engedje ki a szórópisztoly ravaszának a megnyomásával.
- Az ivóvíz hálózatban uralkodó nyomásról kérjen információt a szolgáltatótól. Ha a vízvezetékben a nyomás nagyobb 6 bar-nál, akkor a készülék elé egy nyomáscsökkentő szelepet is be kell építeni.
- A csatlakozásokat jól húzza meg és ügyeljen arra, hogy ezeknek a tömítése megfelelő legyen.
- Az üzembe helyezés előtt ellenőrizze le a magasnyomású mosót és a tartozékokat. Sérülés észlelése esetén a készüléket ne kapcsolja be. Ha a sérülésre a használat közben kerül sor, akkor a készüléket azonnal kapcsolja le. A sérült alkatrészek cseréjéhez kizárólag csak eredeti (a gép gyártójától származó) alkatrészeket szabad felhasználni. Az idegen gyártóktól származó alkatrészek sérülést és anyagi kárt okozhatnak.
- Használat közben biztosítsa a készülék stabil helyzetét. A tömlővel ne menjen túl messze a készüléktől és a tömlőnél fogva ne húzza a készüléket.
- A bekapcsolt mosót felügyelet nélkül hagyni tilos!
- A mosás bekapcsolásakor a pisztolyra jelentős ellenerő hat, illetve a mosandó tárgy akár el is mozdulhat a víz sugar lökésének a hatására. Munka közben álljon stabilan a lábán, a pisztolyt pedig két kézzel fogja meg, hogy hatékonyan tudjon ellenállni a keletkező reakcióerőknek. Ha szükséges, akkor a mosandó tárgyat rögzítse elmozdulás ellen.
- A tömlőket védje a megtöréstől és az egyéb mechanikus terhelésektől, azokra járművekkel ne hajtson rá, valamint éles és hegyes tárgyakkal se kerüljenek kapcsolatba. Szükség esetén a tömlőre (a védeni kívánt helyre) tekerjen rá ruhát. A tömlőket óvja sugárzó hőtől vagy nyílt lángtól.
- Ne tisztítson azbeszttartalmú vagy más, az egészségre veszélyes anyagokat tartalmazó tárgyakat. A tisztítással ezek a veszélyes anyagok a levegőbe kerülhetnek és egészségkárosodást okozhatnak. Az azbesztnak rákkeltő hatása van!
- Biztonsági okokból tartsa be a 1,2-1,5 m-es (fűvóka - mosott felület) távolságot, ellenkező esetben a mosott tárgy sérülést szenvedhet (pl. gumiabroncsoknál a szelap környéke, üvegtáblák, érzékeny felületeket stb.). Falak, járólapok, csempék stb. tisztításakor ez a távolság kisebb is lehet.
- A legtöbb tisztítási munkához elegendő a tiszta víz sugar tisztító hatása is. Járművek és egyéb festett felületek tisztításához azonban megfelelő tisztítószer használataval hatékonyabb lehet a mosás. Tartsa be a tisztítószer gyártóinak az előírásait (a készítmény címkéjén található). Meg kell akadályozni a hulladék szennyvíz talajba, felszíni vizekbe és talajvízbe kerülését.

! FIGYELMEZTETÉS!

- A felhasználás országában olyan előírás is érvényben lehet, amely tiltja az autómosás során keletkezett szennyvíz csatornába való kiengedését. Ezért a rendeletek szerint a keletkező szennyvizet össze kell gyűjteni, és a környezetünket nem szennyező módon történő ártalmatlanításra kell átadni. Ez például Csehországban előírás.

- A felhasznált tisztítószerket 6 – 8 pH értékre állítsa be vízzel való hígítással. A felhasznált tisztítószer nem tartalmazhatnak korróziót okozó vagy koptató (abrazív), illetve a környezetünket károsító anyagokat.
- Ha a tisztítószer a szemébe kerül, akkor a készítmény címkéjén (vagy biztonsági adatlapján) található intézkedések szerint hatástalanítsa a szert, majd azonnal forduljon orvoshoz. Ha szükséges, akkor forduljon a Toxikológiai Központozhoz további információért.
- A mosót ne használja a rendeltetésétől eltérő célokra. A mosót más jellegű használathoz átalakítani vagy módosítani tilos.
- A magasnyomású mosót csak akkor szállítsa, ha abból a vizet és a nyomást előtte kiengedte (lásd a "Tárolás" fejezetben).
- A higiéniai előírások szerint, a megengedettnél nagyobb zajt kibocsátó mosót este 22:00 órától reggel 6:00-ig nem szabad üzemeltetni olyan helyen, ahol a berendezés zavarhatja mások nyugalmaát.

IX. Karbantartás és ápolás

1. A karbantartási munkák megkezdése előtt a mosót kapcsolja le (a háromállású kapcsolót kapcsolja OFF állásba, zárja el a tápvizet, és a vizet a rendszerből engedje ki) és várja meg a motor lehűlését. A karbantartáshoz a mosót vízszintes felületre állítsa fel.
2. A véletlen motorindítás megelőzése érdekében a gyertyáról húzza le a vezetékét.
3. A javításhoz csak eredeti alkatrészeket szabad felhasználni.

Idegen eredetű és rossz minőségű alkatrészek használata a mosó súlyos meghibásodását okozhatja, és a berendezésre adott garancia is érvényét veszti.

- ➔ A mosó biztonságos és megbízható működtetéséhez, valamint a leadott teljesítmény folyamatos biztosításához, a mosón hajtva végre a rendszeres szemléket, karbantartásokat és ellenőrzéseket, valamint az előírt beállításokat. A 2. táblázat tartalmazza azokat a karbantartási tevékenységeket, amelyeket rendszeres időközönként a felhasználónak kell elvégeznie (továbbá azokat is, amelyeket a Heron® márkaszerviznek kell végrehajtania).

A szervizek jegyzékét a honlapunkon találja meg (lásd az útmutató elején).

- ➔ **A garanciális javítás megrendelése során be kell mutatni a vásárlást igazoló bizonylatot, valamint a szervizszemlék végrehajtását igazoló feljegyzéseket. A feljegyzéseket a Garancia és szerviz fejezetben található naplóba kell beírni. Amennyiben nem tudja bemutatni a szervizszemlék igazolását, akkor ez azt jelenti, hogy azokat nem hajtatta végre, ezért a garanciális feltételek szerinti garanciális javításokra vonatkozó jogát nem érvényesítheti.**

A szervizszemlék elhanyagolása vagy a használati útmutató előírásainak a be nem tartása miatt bekövetkező hibák és sérülések esetében, a garanciális feltételek szerinti garanciális javításokra vonatkozó jogát nem érvényesítheti.

- ➔ A mosó élettartamának a meghosszabbítása érdekében javasoljuk, hogy 1200 üzemóra után hajtva végre a következő ellenőrzéseket és javításokat is:
- a 200 üzemóránként végrehajtandó feladatokat,
- ➔ A következő teendőket kizárólag csak a Heron® márkaszerviz végezheti el:
- a forgattyús tengely, a hajtórúd és a dugattyú ellenőrzését,
- a kommutátornak, a generátor szénkeféinek és a tengely csapágainak az ellenőrzését.

KARBANTARTÁSI TERV

A karbantartásokat a havi ütemezés vagy az üzemórák szerint végezze el.		Minden használatba vétel előtt	10 üzemóra után ellenőrizze le és állítsa be,	3 havonta vagy 50 üzemóránként	6 havonta vagy 100 üzemóránként	Évente vagy 200 üzemóránként
A karbantartás tárgya						
Motorolaj	Állapot ellenőrzése	X				
	Csere		X ⁽¹⁾		X	
Levegőszűrő	Állapot ellenőrzése/tisztítás	X ⁽²⁾		X ⁽²⁾ tisztítás		
Gyújtógyertya	Tisztítás - beállítás				X	
	Csere					X
Szelephézag	Ellenőrzés - beállítás					X ⁽³⁾
Üzemanyagrendszer	Szemrevételezés	X ⁽⁴⁾				
	Ellenőrzés és beállítás					X ⁽³⁾
Üzemanyag tömlők	Csere		Kétévente			
Üzemanyagtartály beöntőszűrő	Tisztítás					X
Üzemanyagtartály	Tisztítás					X ⁽³⁾
Karburátor - leválasztó tartály	Leeresztés a leeresztő csavarral				X	
Karburátor	Tisztítás				X ⁽³⁾	
Üzemanyag elzáró csap-leválasztó tartály	Tisztítás				X ⁽³⁾	

2. táblázat

⚠ FIGYELMEZTETÉS

- Az X⁽³⁾ jellel megjelölt feladatokat csak Heron® márkaszerviz hajthatja végre. A többi feladatot a felhasználó is elvégezheti.

⚠ FIGYELMEZTETÉS!

- (X¹) Az első olajcserét 10 üzemóra után kell végrehajtani, mert az olajba bekerülhet a motorból származó finom fémhulladék, amely az olajsint mérő rövidre zárását okozhatja.
- (X²) Minden üzembe helyezés előtt ellenőrizze le a légszűrő állapotát. Az eldugult szűrő meggátolja a levegő áramlását a karburátorba, ami az áramfejlesztő működésében okozhat problémákat. A szűrőt 50 üzemóránként kell kicserélni. Amennyiben az üzemeltetés helye poros, akkor a tisztítást (a por koncentrációjától függően) 10 üzemóránként vagy gyakrabban kell végrehajtani. A szűrőbetét sérülése vagy elkopása, illetve erős elszennyeződése esetén a szűrőbetétet cserélje ki (eredeti alkatrészt használjon).
- (X³) Ezeket a munkákat csak a HERON® márkaszervize végezheti el. Amennyiben ezeket a munkákat más személy vagy szerviz hajtja végre, akkor ezek illetéktelen beavatkozásnak számítanak és a garancia elvesztését vonják maguk után (lásd a Garanciális feltételek fejezetet).
- (X⁴) Ellenőrizze le a tömítettséget és a csatlakozásokat a tömlőkön.

MOTOR HŰTŐBORDÁK TISZTÍTÁSA

- Rendszeresen ellenőrizze le a motor bordázatának a tisztaságát. Amennyiben azok eltömődtek vagy szennyeződést tartalmaznak, akkor a motor túlmelegedhet, ami meghibásodást okoz.

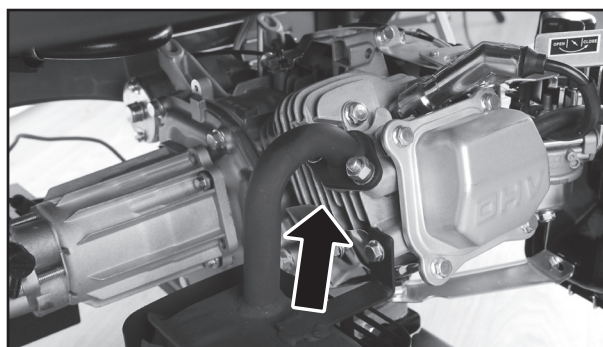

Motor hűtőbordák
24. ábra

OLAJCSERE

- ➔ Az elhasználódott olajat langyos motorból engedje le.
1. **Csavarozza ki az olajtartály feltöltő furatából a csavart, valamint vegye ki az olajleeresztő záródugót is. Javasoljuk, hogy a záródugó helyére csavarozzon be egy leeresztő csövet. A mosót finoman döntse meg, hogy az összes olaj kifolyjon.**

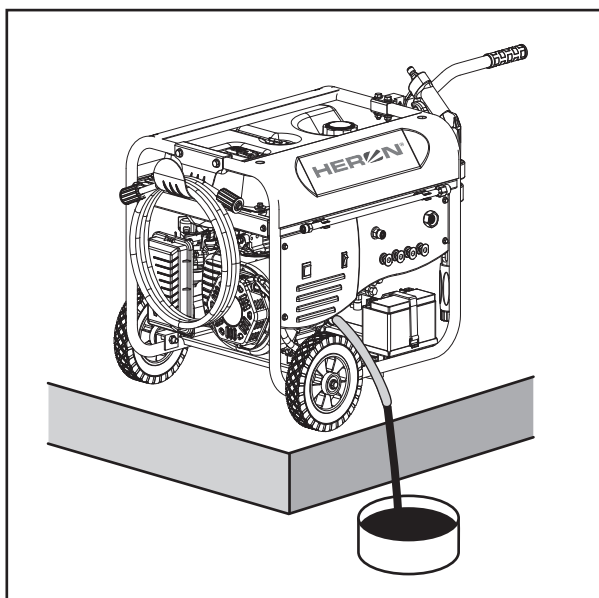

25. ábra

2. **Az olaj kieresztése után az olajleeresztő csavart a tömítéssel együtt csavarozza vissza, majd jól húzza meg.**
3. **Az olajtartályba töltsön új olajat (az olaj specifikációját lásd fent).**
4. **Az olajtartály feltöltő furatába a csavart csavarja vissza.**

⚠ FIGYELMEZTETÉS

- Az esetleg kifolyt vagy kicseppent olajat törölje fel. Viseljen védőkesztyűt, hogy megelőzze az olaj kéz bőrre kerülését. Ha az olaj a bőrre kerül, akkor azt szappannal és meleg vízzel alaposan mossa le. Az elhasználódott olajat a környezetvédelmi előírások betartásával semmisítse meg. Az elhasználódott olajat a háztartási hulladékok közé kidobni, vagy csatornába (talajra) kiönteni TILOS, az elhasználódott olajat vigye kijelölt gyűjtőhelyre. Az elhasználódott olajat zárt edényben tárolja és szállítsa.

LÉGSZŰRŐ TISZTÍTÁSA ÉS CSERÉJE

- ➔ Az eltömődött légszűrő meggátolja a levegő karburátorba jutását. A karburátor meghibásodásának a megelőzése érdekében a légszűrőt az előírt időközönként tisztítsa ki (lásd a 2. táblázatot). Ha a mosót poros környezetben működteti, akkor a légszűrőt gyakrabban kell tisztítani.

⚠ VESZÉLY

- A légszűrő tisztításához benzint vagy más gyúlékony anyagot használni tilos. Ez tüzet vagy robbanást okozhat.
- Az áramfejlesztőt légszűrő nélkül üzemeltetni tilos. Ha a mosót légszűrő nélkül üzemelteti, akkor a motor alkatrészei gyorsabban elkopnak a karburátor pedig meghibásodik. Az ilyen jellegű kopásokra és meghibásodásokra a garancia nem vonatkozik.

1. Vegye le a szűrő burkolatát és vegye ki a szűrőbetétet.

- ➔ A szűrőbetét sérülése vagy elkopása, illetve erős elszennyeződése esetén a szűrőbetétet cserélje ki. (a szűrőbetét rendelési száma: 8896111A).

2. A szűrőbetétet meleg mosogatószeres vízben mossa ki, öblítse ki és szárítsa meg. A tisztításhoz ne használjon oldószereket. A szűrőbetéttel bányon óvatosan, ügyeljen arra, hogy a szűrőbetét ne szakadjon be.



26. ábra

3. **A szűrőbetétet alaposan szárítsa meg.**
4. **A szivacs szűrőbetét tökéletes megszáradása után azt mártsa tiszta motorolajba, majd a felesleges olajat nyomja ki a szivacsból (a szivacsot ne facsarja ki). Védőkesztyű használata kötelező!**
5. **A szűrőt tegye vissza a helyére, majd szerelje fel a fedelet.**

A GYÚJTÓGYERTYA ELLENŐRZÉSE/ KARBANTARTÁSA/CSERÉJE

- ➔ A problémamentes indításhoz és üzemeltetéshez a gyertya nem lehet koszos és szenes, illetve azt helyesen kell beállítani és beszerelni.

⚠ VESZÉLY

- A mosó motorja és kipufogója az üzemeltetés során erősen felmelegszik, és a kikapcsolás után még hosszú ideig forró marad. Ügyeljen arra, hogy ezeket ne fogja meg, mert égési sérüléseket szenvedhet.

1. A gyertya vezetékét vegye le, majd a gyertyát gyertyakulccsal szerelje ki (a gyertyakulcs tartozék, de használhat hagyományos racsnis dugókulcsot is).

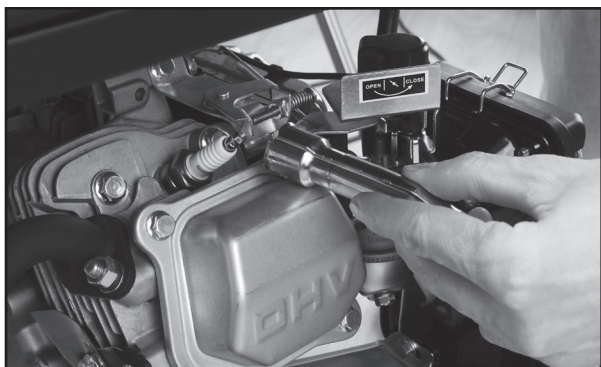

27. ábra

2. Szemrevételezéssel ellenőrizze le a gyertyát.

Az elektródát tisztítsa meg. Erre a célra a legjobb az acél drótkefe vagy a finom csiszolópapír.

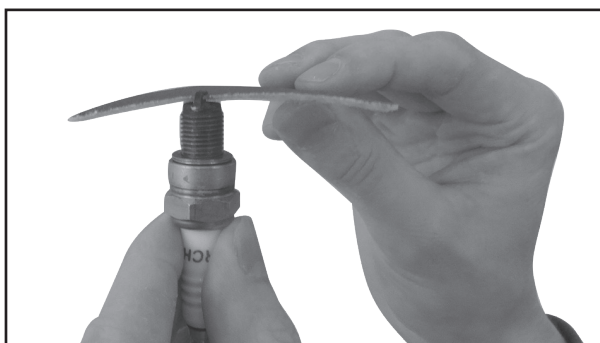

28. ábra

- Ha a gyertyán szemmel látható sérülés van, a szigetelője repedt vagy lepattogzott, akkor a gyertyát cserélje ki. Hézagmérő segítségével állítsa be az elektródák közti hézagot 0,6 - 0,8 mm között. Ellenőrizze le a tömítőgyűrűt is.

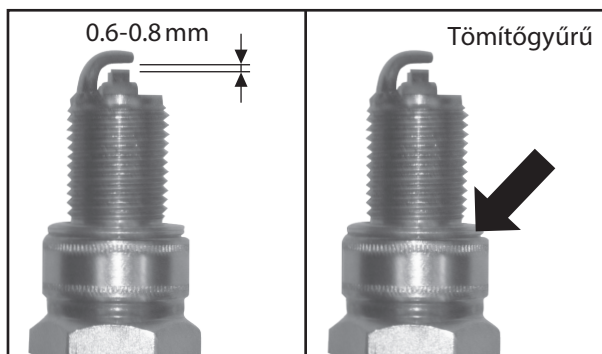

29. ábra

- 3. A gyertyát kézzel csavarja be a helyére (ügyeljen arra, hogy a hengerfejben a menet ne sérüljön meg).**
- 4. A kézzel ütközésig becsavart gyertyát gyertyakulccsal húzza meg.**

Megjegyzés:

- Új gyertya esetében a gyertyát körülbelül 1/2 fordulattal kell meghúzni a megfelelő tömítettséghez. Amennyiben a régi gyertyát teszi vissza, akkor a gyertyát csak 1/8 - 1/4 fordulattal húzza meg.
- ➔ A gyertya fogyóeszköz, erre a garancia nem vonatkozik.

- 5. A gyertyára helyezze fel a vezetéket (pipát), kattantást kell hallania.**

AZ ÜZEMANYAG-SZŰRŐ KARBANTARTÁSA

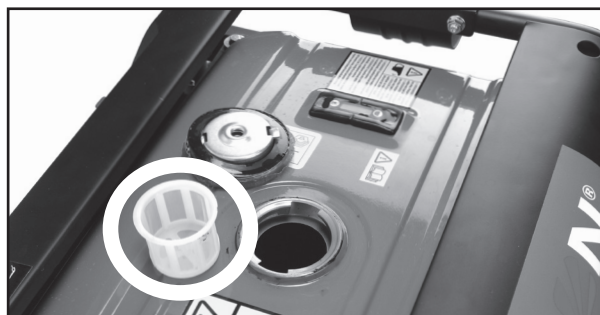

30. ábra

- 1. Csavarozza le az üzemanyagtartály sapkáját és vegye ki a szűrőszitát. A szűrőszitát mosogatószeres vízben alaposan mossa el, majd tökéletesen szárítsa meg. Amennyiben a szűrő eltömődött, akkor azt cserélje ki.**
- 2. A tiszta szűrőt tegye vissza a tartály töltőcsonkjába.**
- 3. Csavarozza vissza az üzemanyagtartály sapkáját, jól húzza meg.**

A KARBURÁTOR ISZAPTALANÍTÁSA

1. Az üzemanyag szelepet fordítsa "0" (OFF) állásba.
2. Csavarozza ki a karburátor leeresztő csavarját és a leülepedett szennyeződést és iszapot engedje ki egy odakészített edénybe.

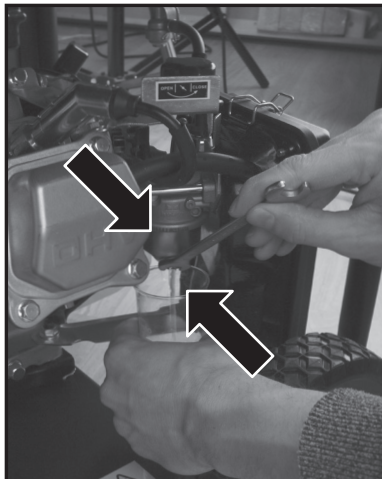

31. ábra

⚠ FIGYELMEZTETÉS

- A meglazított csavar mellett benzin fog kifolyni. A karburátor tisztítását (iszaptalanítását) szabadban végezze el, mert a benzin gőzei egészségkárosító anyagokat tartalmaznak. A munka közben használjon védőkesztyűt. A benzin a bőrön keresztül fel tud szívódni a testbe! A karburátort leereszteni csak jól szellőző helyen, nyílt lángtól és forró tárgyaktól kellő távolságban szabad.
3. A karburátor átöblítéséhez rövid időre megnyithatja az üzemanyag szelepet is, a kifolyó üzemanyagot edénybe fogja fel. Majd az üzemanyag szelepet zárja be.
 4. A karburátor leeresztő csavarját a tömítéssel együtt csavarja vissza, majd jól húzza meg. Nyissa meg az üzemanyag elzáró csapot és ellenőrizze le, hogy nincs-e szivárgás. Amennyiben szivárgást tapasztal, akkor húzza meg jobban a csavart, vagy cserélje ki a tömítést.

⚠ FIGYELMEZTETÉS!

- A karburátor iszaptalanítását a felhasználó is elvégezheti, azonban más beavatkozásokat a karburátoron csak a Heron® márkaszerviz hajthat végre.
- A keverék előállításának a beállításait a gyárban végrehajtottuk, azt elállítani tilos. A karburátor szétszerelése és elállítása komoly sérülést okozhat a motoron.

AZ ÜZEMANYAG ELZÁRÓ SZELEP LEVÁLASZTÓJÁNAK A TISZTÍTÁSA

- Csak a Heron® márkaszerviz végezheti el.

A KIPUFOGÓ ÉS A SZIKRAFOGÓ TISZTÍTÁSA

- ➔ A kipufogóra és a szikrafogóra lerakódott szenesedés eltávolítását a HERON® márkaszerviznél rendelje meg.

A FÚVÓKA TISZTÍTÁSA

- A toldalék gyorscsatlakozójából a fúvókát húzza ki, majd vékony dróttal (vagy kihajtogatott gemkapoccsal) a fúvókát tisztítsa ki, majd a fúvókát vízzel öblítse át.

⚠ FIGYELMEZTETÉS!

- ➔ A fúvókákat, a szórópisztolyt, a víz be- és kimenetet óvja a mechanikus szennyeződésektől!

MEGHIBÁSODÁSOK ELHÁRÍTÁSA

Ha a mosó nem működik megfelelően, akkor a problémát a táblázatban található utasítások szerint próbálja megszüntetni. Ha ez nem jár sikerrel, akkor forduljon a HERON® márkaszervizhez (a szervizek jegyzékét a fent közölt weblapon találja meg).

Probléma	Lehetséges ok	Megoldás
A mosót nem lehet elindítani vagy az szaggattan üzemel.	Nincs üzemanyag.	Töltsön be benzint.
	A gyújtógyertya meghibásodott.	A gyújtógyertyát tisztítsa meg / cserélje ki.
	A motorolaj mennyisége nem megfelelő.	A forgattyús házba töltsön motorolajat. A mosót szilárd és vízszintes felületre állítsa fel.
	A szivatókar nem jó helyzetben áll.	Állítsa be helyesen a szivatókart.
A mosó nehezen indítható be (elektromosan vagy berántó kötéllal), illetve nem indítható el.	A gyújtógyertyáról a kábel lecsúszott.	A kábelt rögzítse a gyújtógyertyán.
	Az indítószелеp beragadt.	A motor indításakor nyomja meg a szórópisztoly ravaszát is. Ha nem segít, akkor forduljon a Heron® márkaszervizhez.
A motor túl magas fordulatszámmal forog.	Megsérült a motor fordulatszám szabályozó.	Vegye fel a kapcsolatot a szakszervizzel.
A mosó nem hoz létre nagy víznyomást.	Nincs elegendő tápvíz.	Ellenőrizze le a tápvíz tömlőt: nincs-e szivárgás vagy megtörés a tömlőn.
	A tápvíz tömlő átmérője túl nagy.	Használjon kisebb átmérőjű tömlőt (15 mm).
	A mosó bemenetén található szita el van tömődve.	Szerelje le a tömlőt és a szitát tisztítsa meg, a tömlőt öblítse át.
	Nincs megfelelő vízellátás.	Nyissa ki a tápvíz csapot teljesen.
A víz nyomása ingadozik.	Nincs elegendő tápvíz.	Nyissa ki a tápvíz csapot teljesen. Ellenőrizze le a tápvíz tömlőt: nincs-e szivárgás vagy megtörés a tömlőn.
	A mosó bemenetén található szita el van tömődve.	Szerelje le a tömlőt és a szitát tisztítsa meg, a tömlőt öblítse át.
	Eltömődött a fúvóka.	A fúvókát vékony drót segítségével tisztítsa ki (lásd a karbantartásoknál).
	A szivattyú levegőt szív be.	Ellenőrizze le az összes tömlőt és csatlakozást, nincs-e tömítetlenség, ahol levegő kerülhet a rendszerbe. A motort állítsa le, nyomja meg a szórópisztoly ravaszát és várja meg, amíg a szórópisztolyból nem folyik ki tiszta (buborékmentes) víz.
A berendezés nem szívja fel a tisztítószer	Túl sűrű a tisztítószer.	Hígítsa fel vízzel.
	Rossz fúvókát használ.	Tisztítószeret adagolást csak a legkisebb nyomással, de a legnagyobb vízárammal dolgozó fúvókával ("C" jelű fúvóka) lehet végrehajtani.
	A felszívó cső nincs a szivattyúhoz csatlakoztatva.	Ellenőrizze le a csatlakoztatást.
	Eltömődött a fúvóka.	Tisztítsa ki a fúvókát.
	A cső végén található szűrő eltömődött.	A szűrőt tisztítsa meg vagy cserélje ki.
	A berendezésben található szelep beragadt vagy eltömődött.	Négyszer-ötször hirtelen nyomja meg a szórópisztoly ravaszát a rendszer belső tisztításához.
Vízszivárgás a tápvíz csatlakozás helyén.	Lelazult a csavarzat.	A csavarzatot húzza meg.
	Nincs vagy sérült a tömítés.	Tegyen be új gumitömítést.
Vízszivárgás a szórópisztoly csatlakozásánál.	Rosszul összeszerelt csatlakozás.	Ellenőrizze le és javítsa ki.

3. táblázat

! FIGYELMEZTETÉS!

- Ha a berendezés megfagy, akkor azt vigye 0°C-nál melegebb helyiségbe és várja meg a jég felolvadását. A felolvasztáshoz ne használjon forrólevegős eszközöket, illetve a berendezésre és tartozékaira ne öntsön forró vizet. Ezek a berendezésen maradandó sérüléseket okozhatnak.
- A jég térfogata nagyobb a víz térfogatánál, ezért a jég szétnyomhatja az alkatrészeket (tömítés, tömlő, szivattyú stb.)! Előzze meg a berendezés megfagyását! Az ilyen sérülésekre és hibákra a garancia nem vonatkozik!

X. Szállítás és tárolás

- ➔ A mosó motorja és kipufogója az üzemeltetés során erősen felmelegszik, és a kikapcsolás után még hosszú ideig forró marad. A berendezés mozgatása előtt várja meg a motor lehűlését, a berendezést csak lehűlt állapotban mozgassa, szállítsa és tárolja.

A MOSÓ SZÁLLÍTÁSA

- A mosót kizárólag csak vízszintes helyzetben, elmozdulás és ütközés ellen rögzítve szállítsa.
- A háromállású kapcsolót kapcsolja OFF állásba.
- A tápvizet zárja el és a tömlőt szerelje le.
- Az üzemanyag elzáró csapot zárja el.
- A pisztolyt fordítsa a talaj (vagy más biztonságos hely) felé és a ravaszt nyomja meg (a nyomás kieresztéséhez). A ravaszt a biztonsági retesszel blokkolja le.

! FIGYELMEZTETÉS!

- A mosó szállítása előtt az üzemanyag szelepet zárja el, nehogy mozgatás során a benzin a motor hengerébe folyjon!

- A benzintartályból az összes benzint engedje ki és a sapkát csavarja vissza a helyére.
- Szállítás közben a mosót elindítani tilos. Indítás előtt a mosót vegye le a szállítójárműről.
- Zárt térben való szállítás esetén ne felejtse el, hogy erős napsütés esetén, a benzingőz zárt térben tüzet vagy robbanást okozhat.

! FIGYELMEZTETÉS!

- Szállítás közben figyeljen arra, hogy a mosót ne érje fagy (a víz a berendezésbe fagyhat).

A MOSÓ HOSSZABB ELTÁROLÁSA ELŐTT

- Hosszabb ideig tartó eltárolás előtt hajtja végre a fenti (A mosó szállítása) fejezetben leírt feladatokat, valamint az alábbi lépéseket.
- A karburátor leválasztó tartályát tisztítsa ki.
- Zárja el az üzemanyag szelepet.
- Cserélje ki a motorolajat.
- Az akkumulátort kösse le az indítómotorról és (szükség szerint) csatlakoztassa olyan akkumulátortöltőhöz, amely a feszültséget névleges szinten fogja tartani.
- A motor külső felületét tisztítsa meg.
- A gyújtógyertyát vegye ki, és a hengerfejbe töltsön be kb. egy teáskanál tiszta motorolajat. Majd 2-3-szor húzza meg a berántó kötelet. Ezzel a hengerfejben vékony védő olajréteget hoz létre. A gyújtógyertyát szerelje vissza.
- A motort a berántó kötéllal forgassa meg, és a dugattyút a felső holtpontjában állítsa meg. Ebben a helyzetben a szívó- és kipufogó szelepek zárt állapotban lesznek.
- A mosót száraz és tiszta helyen, gyerekektől elzárva tárolja.
- Ügyeljen arra, hogy a tárolás hőmérséklete $0^{\circ} < t < 40^{\circ} \text{C}$ tartományban legyen.
- A mosót óvja a sugárzó hőtől, a közvetlen napsütéstől, nedvességtől és esőtől, valamint az időjárás hatásaitól. A mosót óvja meg a fagyoktól.

! FIGYELMEZTETÉS!

- Ha a mosót olyan helyen kívánja tárolni, ahol nem biztosítható, hogy a hőmérséklet ne süllyedjen 0°C alá, akkor a rendszerbe (a víz helyett) töltsön fagyálló folyadékot.
- A tápvíz bemenetre csavarozzon fel egy rövidebb tömlőt, a tömlő másik végébe pedig dugjon egy tölcsért. A tölcséren keresztül töltsön fagyálló folyadékot a berendezésbe. A berántó kötelet rántsa meg, hogy a fagyálló folyadék az egész rendszerbe be tudjon hatolni. Ilyen módon töltsen fel a berendezés vizes részét fagyálló folyadékkal. A berántó kötelet annyiszor rántsa meg, amíg a szivattyú kimentén meg nem jelenik a fagyálló folyadék. A fagyálló folyadék ne legyen túl sűrű, hogy könnyedén fel tudja tölteni a berendezés belső részeit. A fagyálló folyadék sűrűsége legyen közel a víz sűrűségéhez!

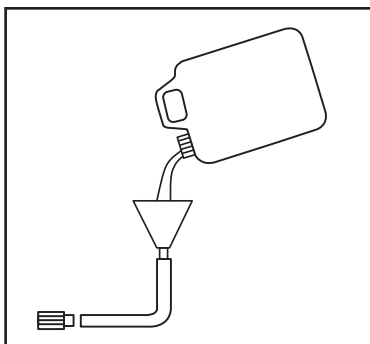

32. ábra

⚠ FIGYELMEZTETÉS!



- A fagyálló folyadékok általában mérgezőek, ezért a betöltés során legyen óvatos, kerülje el a fagyálló folyadék érintését, azt ne nyelje le és a szemét is védje a folyadéktól. Tartsa be a fagyálló folyadék csomagolásán feltüntetett megelőző intézkedéseket.

XI. A mosón található jelölések jelentése

HPW 210	8896350
Input: max. 6 bar	Output: 210 bar
Tmax. 5 - 40 °C	Q_{max.} 7,5 l/min
Max. 4,5 kW/3600 min⁻¹	196 ccm OHV
IP 23	49 kg

 Madal Bal a.s. Prům. zóna Příluky 244
 CZ 76001 Zlín Czech Republic

HERON®

	A használatba vétel előtt olvassa el a használati utasítást.
	A termék megfelel az EU előírásainak.
	A jel a megfelelő olajsintet mutatja az olajtartályban (forgattyús házban).

	Figyelmeztetés a forró részekre. FIGYELEM FORRÓ! A motor és a kipufogó forró részeit ne érintse meg! A kezét ne dugja a kipufogó cső végéhez.
	Üzemanyag elzáró szelep. "0" (OFF) állás: üzemanyag szelep elzárva; "1" (ON) állás: üzemanyag szelep kinyitva.
	A vízsugarat ne irányítsa személyek vagy állatok felé, a készülék vagy elektromos berendezések irányába.
	Szivatókar
	A berendezést olajtöltet nélkül szállítjuk. A berendezés első bekapcsolása előtt a motorba töltsön megfelelő minőségű és mennyiségű olajat (SAE 15W40).
	A használhatatlanná vált ólomakkumulátort (amely ólmot és kénsavat is tartalmaz) az idevonatkozó nemzeti előírások szerint, a környezetünket nem károsító újrahasznosításukat biztosító gyűjtőhelyen kell leadni. Az akkumulátort a berendezésből ki kell szelni és külön kell kezelni.
	Nyílt láng és sugárzó hő használata tilos! Ellenőrizze le, hogy a gépen nincs-e üzemanyag szivárgás. Az üzemanyag betöltése előtt a motort állítsa le és várja meg annak a lehűlését.
	A berendezést a háztartási hulladékok közé kidobni tilos! A berendezés elektromos alkatrészeket és veszélyes hulladéknak számító anyagokat tartalmaz. Az ilyen hulladékot alapanyagokra szelektálva szét kell bontani, és a környezetet nem károsító módon újra kell hasznosítani.

4. táblázat

XII. Hulladékkezelés

CSOMAGOLÓ ANYAG:

- A csomagolást az anyagának megfelelő hulladékgyűjtő konténerbe dobja ki.

MAGASNYOMÁSÚ TISZTÍTÓ

A termék elektromos és elektronikus alkatrészeket tartalmaz. Az elektromos és elektronikus hulladékokról szóló 2012/19/EU európai irányelv, valamint az idevonatkozó nemzeti törvények szerint az ilyen hulladékot alapanyagokra szelektálva szét kell bontani, és a környezetet nem károsító módon kell újrahasznosítani.

A szelektált hulladékok gyűjtőhelyeiről a polgármesteri hivatalban kaphat további információkat.



AKKUMULÁTOR

Ha a mosóba indító akkumulátor is be van építve, akkor ezt (az 2006/66/EK európai irányelv szerint), a mosó megsemmisítése előtt ki kell szerelni és a környezetünket nem károsító újrahasznosításukat biztosító gyűjtőhelyen kell leadni. Az akkumulátorokat a háztartási hulladékok közé kidobni tilos. A szelektált hulladék gyűjtőhelyekről a polgármesteri hivatalban kaphat további információkat.



XIII. Garancia

A berendezésre, a vásárlás napjától számított standard 24 hónap garanciát adunk. Speciális feltételek teljesülése esetén a garancia 36 hónap.

A garanciális feltételeket az útmutató második részében: "Garancia és szerviz" találja meg. A berendezés használatba vétele előtt figyelmesen olvassa el ezt a második részt is, és tartsa be az ott leírt előírásokat.

XIV. EU Megfelelőségi nyilatkozat

Gyártó: Madal Bal a.s. • Bartošova 40/3, CZ-760 01 Zlín • Cégszám: 49433717

kijelenti,
hogy az alábbi jelölésű, saját tervezésű és gyártású berendezések,
illetve az ezen alapuló egyéb kivitelek, megfelelnek az Európai Unió idevonatkozó biztonsági előírásainak.
Az általunk jóvá nem hagyott változtatások esetén a fenti nyilatkozatunk érvényét veszti.
A jelen nyilatkozat kiadásáért kizárólag a gyártó a felelős.

HERON® 8896350 **Magasnyomású motoros mosó, max. 210 bar**

tervezését és gyártását az alábbi szabványok alapján végeztük:

EN 60335-2-79:2012, EN 55012:2007+A1, EN 1679-1+A1:2011
EN 61000-6-1:2007, EN 61000-6-3:2007+A1+AC1, EN 62321:2008

figyelembe véve az alábbi előírásokat:

2006/42/EK
2011/65/EU
2014/30/EU
97/68/EK (2002/88/EK)
2000/14/EK

A műszaki dokumentáció 2006/42/EK szerinti összeállításáért a gyártó székhelyén Martin Šenkýř felel.
A műszaki dokumentációkat (a 2006/42/EK szerint) a gyártó tárolja.

Az adott típust jellemző mért akusztikus teljesítményszint: 87 ± 3 dB(A)
a készülék garantált akusztikus teljesítményszintje 90 dB(A)

EK kipufogógáz-kibocsátás típusjóváhagyás a 97/68/EK (2002/88/EK) szerint:

e13*97/68SN3G2*2002/88*0202*00

Az EU megfelelőségi nyilatkozat kiadásának a helye és dátuma: Zlín, 2016.06.08.

Az EU megfelelőségi nyilatkozat kidolgozásáért felelős személy
(alírása, neve, beosztása):

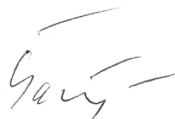

Martin Šenkýř
Igazgatótanácsi tag